

С. А. ИЛЪЯШЕНКО

ВЪЗДЪЖИЕ НА СПИЦАХ

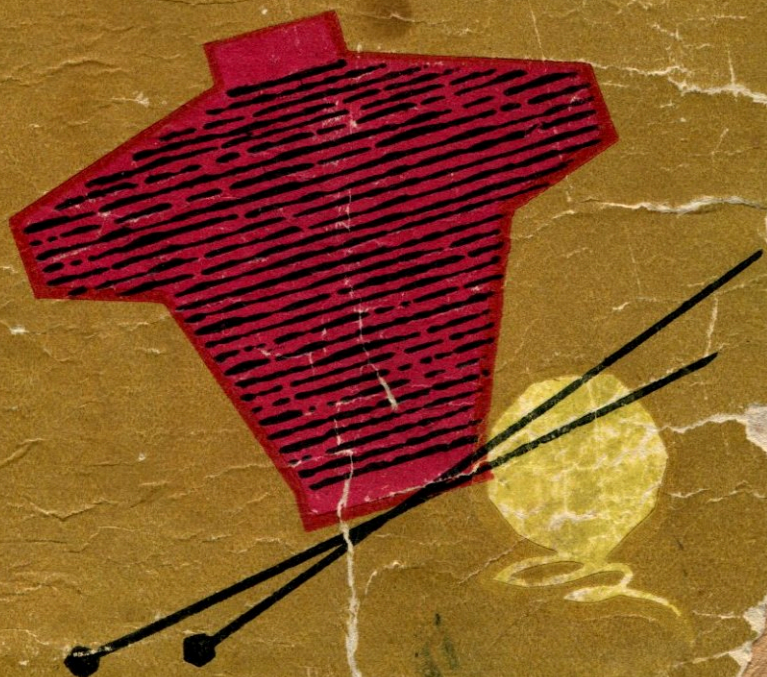



С. А. ИЛЬЯШЕНКО

ВЯЗАНИЕ
НА СПИЦАХ

ИЗДАТЕЛЬСТВО
«ЛЕГКАЯ ИНДУСТРИЯ»
Москва · 1964

В книге подробно описаны приемы вязания на спицах. Приведено много оригинальных узоров плотного и ажурного вязания.

Дано большое количество различных моделей детской, женской и мужской одежды и чертежи их выкроек.

Книга предназначена для женщин, умеющих вязать, а также желающих научиться вязать на спицах или крючком. Эту книгу можно использовать на занятиях в кружках по вязанию.

Рецензент *Е. А. Никольская*

ПРЕДИСЛОВИЕ

В настоящее время вязание на спицах приобрело большую популярность. Возросло желание многих женщин научиться такому искусству. Каждая женщина по этой книге может связать красивую детскую, мужскую и женскую одежду — платье, блузку, свитер, жакет, костюм, платок, шарф, шапочку.

Цель книги — дать элементарные знания в области вязания на спицах. Предлагаются различные узоры плотного и ажурного вязания, объясняется набор петель начального ряда, вязание лицевых и изнаночных петель, а также сочетание изнаночных и лицевых петель с накидами, провязывание петель вместе, перемещение петель и т. д.

В книге также даны модели одежды, узоры вязания этих моделей и чертежи их выкроек.

ИНСТРУМЕНТЫ И НИТКИ, ПРИМЕНЯЕМЫЕ ПРИ ВЯЗАНИИ ИЗДЕЛИЙ

ИНСТРУМЕНТЫ

Для вязания необходимо иметь спицы: чулочные, кольцевые или прямые. Наиболее распространенными являются металлические спицы диаметром 1,5—3,5 мм и длиной 40—50 мм. Спицы подбирают по толщине шерсти и виду рисунка. Чем толще шерсть, тем толще должны быть спицы. Для вывязывания ажурного рисунка нужны также толстые спицы, тогда рисунок будет ярко выражен. Плотность вязки зависит и от исполнительницы: некоторые вяжут очень плотно, а некоторые слабо. Это также следует учесть при подборе спиц.

НИТКИ ДЛЯ ВЯЗАНИЯ И ИХ ПОДГОТОВКА

Для вязания различных изделий используют хлопчатобумажные, шелковые и шерстяные нитки.

Из хлопчатобумажных ниток наиболее широко применяют «ирис» — толстые сдвоенные и скрученные мерсеризованные нитки. Хлопчатобумажные изделия практичны в носке и стирке, хотя и уступают во многом шерстяным изделиям. Из хлопчатобумажных ниток чаще всего вяжут детские изделия.

Чистошелковые нитки для вязания почти не применяются. Более пригодны для этой цели нитки из **искусственного шелка**. «Синелька» имеет вид толстых пышных шелковых ниток. «Синельку» используют для вязания шапочек, а также в качестве отделки.

Большое распространение сейчас имеют **синтетические** волокна, получаемые в результате химической переработки различных веществ. Нитки из синтетических волокон дешевле натуральной шерсти, а изделия из этих ниток имеют эффектный, красивый вид, прочны и хорошо стираются.

Шерстяные нитки являются наиболее распространенным материалом для ручного вязания изделий.

Шерстяные нитки обычно подразделяются на грубые, полугрубые и мягкие. Грубая пряжа изготавливается из обычной овечьей шерсти и используется для вязания простой рабочей или спортивной одежды. Мягкую шерстяную пряжу и нитки изготавливают из шерсти повышенного качества с соответствующей обработкой. Такие нитки используют для изготовления легких изделий: джемперов, кофточек.

Мягкая кроличья шерсть обычно используется для вязания платков, шарфов и шапочек.

Шерстяные нитки перед вязанием можно выстирать, а если нужно, и окрасить в желаемый цвет. Стирать нитки рекомендуется в воде при температуре 50—60°С с добавлением порошка «Новость» или кальцинированной соды (3—5 г соды на 1 л воды) и нашатырного спирта (5—7 капель на 1 л воды). Стирать шерстяные нитки хозяйственным мылом и тереть руками не рекомендуется. Их нужно слегка отжимать в воде, чтобы они не свалились.

После стирки нитки необходимо прополоскать в теплой воде, меняя воду два-три раза, затем хорошо их растряхать.

Хорошо выстиранную, прополосканную шерсть можно окрасить в желаемый цвет. Посуда для крашения должна быть эмалированной.

Краску разводят сначала в небольшом количестве горячей воды, хорошо размешивают и процеживают через тряпочку или марлю, сложенную вдвое, и выливают в посуду, предназначенную для окрашивания шерсти. Затем разводят краску таким количеством воды, чтобы шерсть при окрашивании была ею полностью покрыта.

Для сочности цвета краски берут в два-три раза больше нормы, указанной на пакете. Для прочности окрашивания в раствор краски, после того как раствор закипит, кладут 150 г глауберовой или 100 г поваренной соли на 1 кг шерсти. Для равномерности окраски в раствор вливают одну чайную ложку эссенции или две столовых ложки уксуса на 5 л раствора краски. Прежде чем сыпать соль и лить уксус, шерсть из раствора краски вынимают, а когда влит уксус и всыпана соль, быстро опускают шерсть в раствор с краской так, чтобы погрузилась в раствор вся шерсть сразу. Кипятить следует 20—30 мин на слабом огне при постоянном помешивании. Посуду с краской и шерстью снимают с огня, дают краске остыть до температуры 40°С; при остывании шерсть в краске нужно также время от времени помешивать.

После остывания краски вынимают шерсть, дают возможность краске хорошо стечь, перекалывают шерсть в теплую воду и хорошо прополаскивают ее, меняя несколько раз воду, затем встряхивают и сушат. Лучше всего сушить мотки шерсти

на палке. У печки, на солнце и на батарее шерсть сушить нельзя. Если шерсть распущена из старой вещи, ее нужно сушить, подвешивая груз, чтобы шерсть выпрямилась. Груз подвешивают к нижнему краю мотка и так оставляют, пока шерсть не высохнет. Сухую шерсть из мотков перематывают в клубки. Чтобы сохранить пышность шерсти, клубки наматывают, подкладывая под нитку палец. Клубки получаются мягкие. Шерсть, смотанная в тугие клубки, вытягивается, становится жесткой, теряет свою пышность. Связанное из нее изделие не имеет хорошего внешнего вида.

ТЕХНИКА ВЯЗАНИЯ РАЗЛИЧНЫХ ВИДОВ ПЕТЕЛЬ

НАБОР ПЕТЕЛЬ НАЧАЛЬНОГО РЯДА

Вязание того или иного изделия начинают с образования на спицах начального ряда. С петлями начального ряда переплетаются петли следующего ряда. При вязании последующих рядов изделия первую петлю всегда снимают непровязанной, а последнюю провязывают всегда лицевой вязкой. Первая и последняя петли в образовании рисунка не участвуют и в счет не входят, они являются кромкой деталей изделия.



Рис. 1. Положение пальцев перед набором петель

Чтобы набрать начальный ряд, от клубка отматывают нитку определенной длины (в зависимости от количества петель начального ряда). Чем больше петель, тем длиннее нитка. Эту нитку располагают между средним и безымянным пальцами левой руки (рис. 1), затем нитку обводят вокруг большого и указательного пальцев. Короткую нитку располагают со стороны указательного пальца. Рабочую нитку, т. е. нитку, идущую с клубка, располагают со стороны большого пальца.

Берут две сложенные вместе спицы, концы этих спиц вводят изнутри под нижнюю нитку, расположенную между большим и указательным пальцами (рис. 2, а), подтягивают ее к верхней нитке со стороны указательного пальца справа. Концы спиц подводят под верхнюю нитку, перемещают над рабочей ниткой, вводят в образовавшуюся у большого пальца петлю (рис. 2, б), сбрасывают петлю с большого

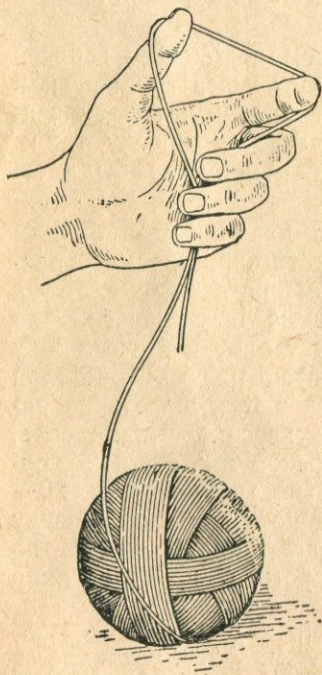
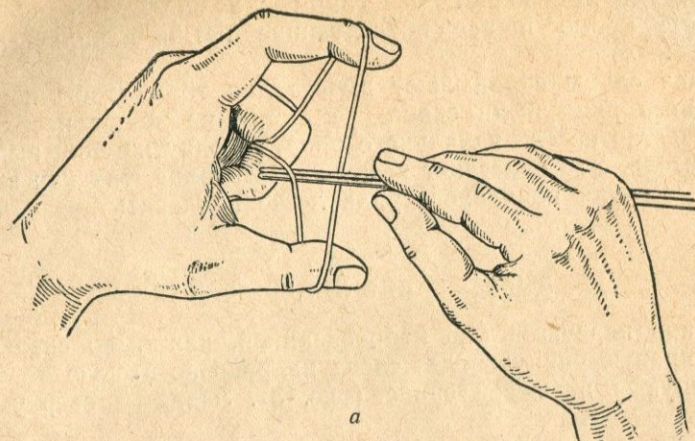

a

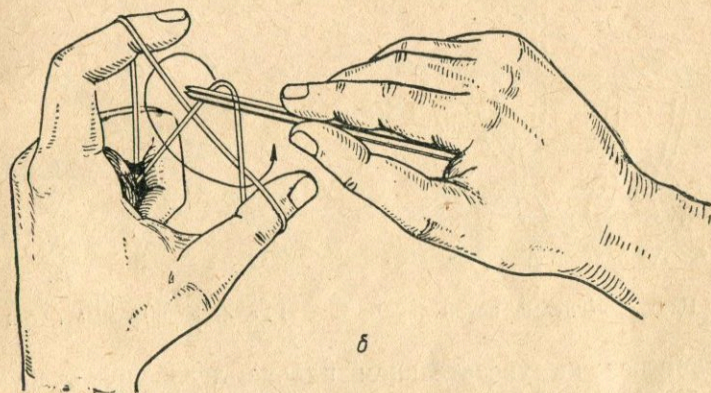

б

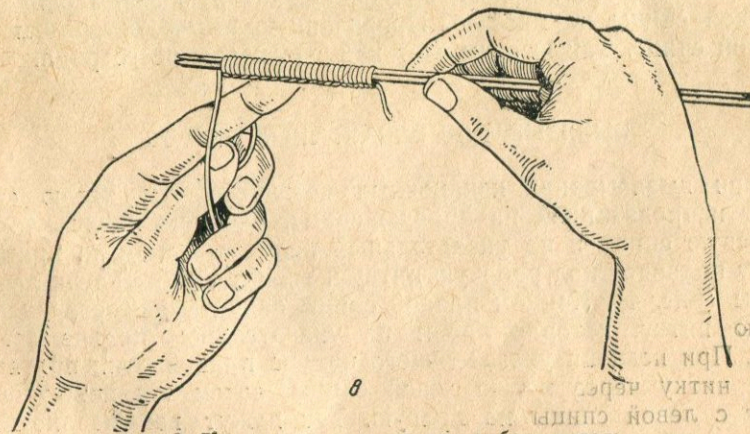

в

Рис. 2. Положение пальцев при наборе петель.

пальца и затягивают ее. Таким же образом провязывают вторую петлю и все последующие петли начального ряда (рис. 2, в).

Две спицы складывают вместе для того, чтобы петли начального ряда были свободнее. Когда набирают необходимое количество петель начального ряда, то одну из спиц вынимают из петель. Это облегчает вязку первого ряда, так как в ослабленные петли начального ряда легче продевать петли первого ряда.

ВЫВЯЗЫВАНИЕ ЛИЦЕВЫХ ПЕТЕЛЬ

Сняв первую петлю непровязанной, как было сказано ранее, правую спицу вводят слева направо во вторую петлю, находящуюся на левой спице (рис. 3). Захватив сверху нитку,



Рис. 3. Лицевые петли



Рис. 4. Изнаночные петли

находящуюся на указательном пальце левой руки, протягивают ее через петлю на левой спице, которую затем снимают с левой спицы на правую. Провязанную петлю оставляют на правой спице. Так вывязывают каждую петлю всего ряда.

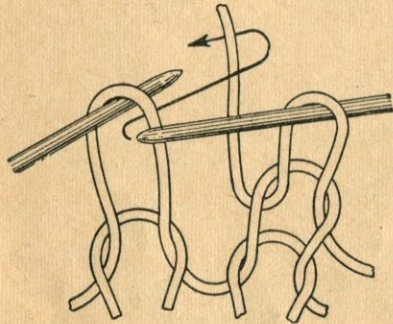
ВЫВЯЗЫВАНИЕ ИЗНАНОЧНЫХ ПЕТЕЛЬ

При вывязывании изнаночных петель первую петлю снимают непровязанной на правую спицу, рабочую нитку кладут на левую спицу и на указательный палец левой руки, правую спицу подводят под рабочую нитку и вводят внутрь петли левой спицы (рис. 4). Концом правой спицы захватывают сверху рабочую нитку, которая лежит на указательном пальце левой руки. При помощи указательного пальца правой руки протягивают нитку через петлю левой спицы, затем эту петлю снимают с левой спицы на правую. Так вяжут все изнаночные петли.

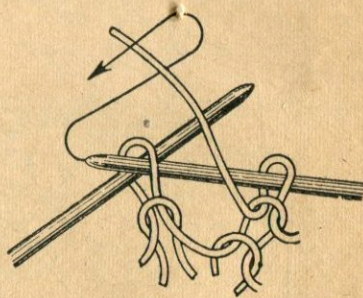
ЗАКРЕПЛЕНИЕ ПЕТЕЛЬ

Чтобы петли выполненного образца или какой-либо детали вязаного изделия не распускались, их необходимо закрепить.



Рис. 5. Закрепление петель

Для этого первую петлю снимают непровязанной с левой спицы на правую, следующую петлю провязывают, как лицевую, и протягивают через снятую петлю (рис. 5); остается одна петля на правой спице. Следующую петлю провязывают опять, как лицевую, и вновь протягивают через оставшуюся петлю. Так вяжут до конца ряда. Когда на спице останется одна петля, нитку отрывают и протягивают через оставшуюся петлю.

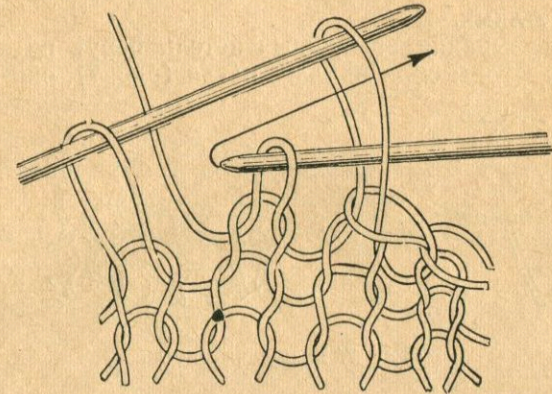

Рис. 6. Провязывание петель из промежутка

ПРОВАЗЫВАНИЕ ПЕТЕЛЬ ИЗ ПРОМЕЖУТКА

Для увеличения количества петель при вязании изделия или образца провязывают петли из промежутка. Для этого вытягивают из рабочей нитки дополнительную петлю между петлями, лежащими на правой и левой спицах. Вытягивают петлю из промежутка (рис. 6) правой спицей, провязывают ее, как лицевую

или изнаночную, в зависимости от рисунка, и оставляют на правой спице.

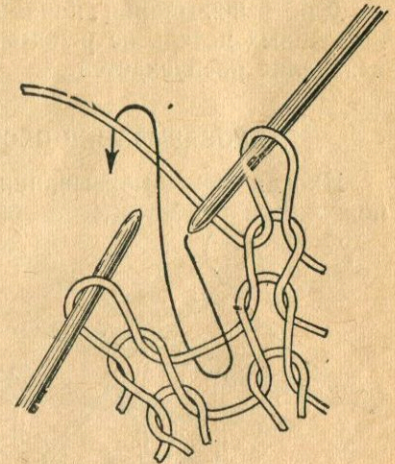
ВОЗДУШНЫЕ ПЕТЛИ

При увеличении количества петель часто пользуются воздушными петлями.

Для вывязывания воздушных петель берут нитку, укладывают ее так, чтобы образовалась петля (рис. 7), снимают петлю



Рис. 7. Воздушные петли

на правую спицу и затягивают. Так вяжут все последующие петли.

Воздушные петли используют при вязании кофты или свитера с цельновязаными рукавами, прорезных горизонтальных карманов, петель для застежки, пальцев на перчатках и варежках и т. д.

Для вывязывания начального ряда пользоваться набором воздушных петель не рекомендуется. Такой ряд быстро рвется, и изделие распускается.

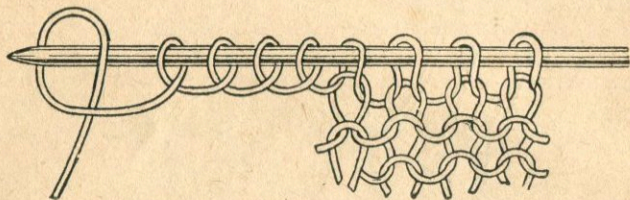
ПРОВЯЗЫВАНИЕ НЕСКОЛЬКИХ ПЕТЕЛЬ ВМЕСТЕ

Иногда при вывязывании узора или какого-либо изделия появляется необходимость провязать несколько петель вместе.



Рис. 8. Провязывание нескольких петель вместе

Для провязывания двух петель вместе лицевой вязкой конец правой спицы продевают справа налево в две петли на левой спице (рис. 8). Рабочую нитку захватывают правой спицей и протягивают через обе петли. Полученную одну петлю снимают на правую спицу. По та-

кому же принципу можно провязать вместе три, четыре, пять и т. д. петель. Если провязывают вместе три петли или больше, то рекомендуется продевать правую спицу в эти петли с обратной стороны, т. е. слева направо. Тогда петли легко провязываются.

Если нужно провязать две или несколько петель вместе изнаночной вязкой, то их провязывают по принципу вязки изнаночных петель.

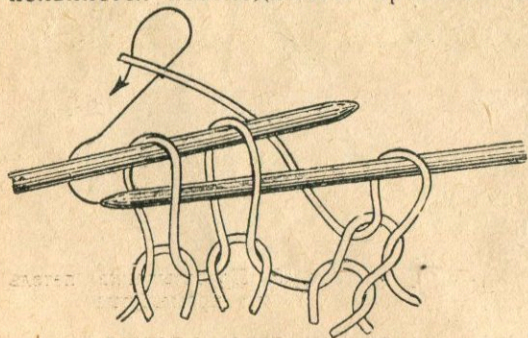
ПЕРЕКРЕЩИВАНИЕ ПЕТЕЛЬ

Для того чтобы перекрестить две лицевые петли, надо изменить последовательность их вывязывания. Первую петлю снимают не провязанной на правую спицу, вторую петлю не провязывают, оставляют на левой спице, провязывают третью петлю, а затем вторую (рис. 9). Так вяжут до конца ряда. Сверху лежит вторая петля, наклоненная влево. Эта петля может быть наклонена и вправо. Тогда вяжут так, как показано на рис. 10.



Рис. 9. Две перекрещенные петли с наклоном влево



Рис. 10. Две перекрещенные петли с наклоном вправо

Перекрещивать можно не только две петли, а четыре (2 на 2) и шесть (3 на 3). При этом всегда должно быть четное количество петель.

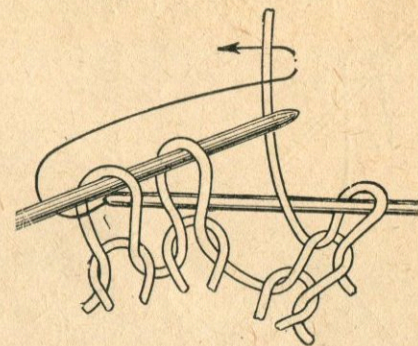
НАКИДЫ

Накиды бывают обычные (рис. 11) и обратные. Обычный накид делают так. Под рабочую нитку подводят слева направо конец правой спицы и провязывают с накинутой ниткой петлю.

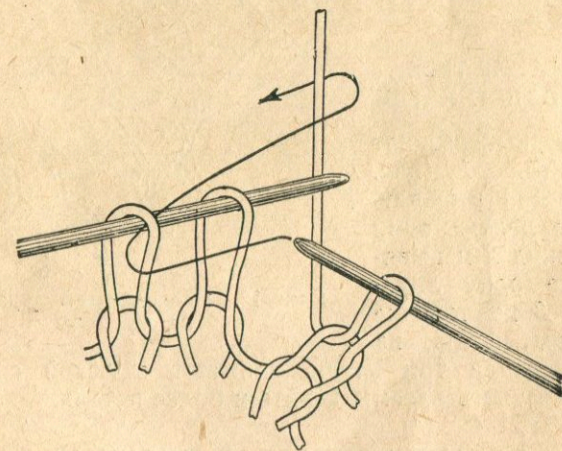

Рис. 11. Провязывание обычного накида

Накидом прибавляют петли. Провязанные накиды в следующем ряду образуют отверстия — ажурные петли. Обратный накид делают немного иначе — под рабочую нитку подводят конец правой спицы справа налево. Чаще всего обратные накиды употребляют при провязывании различных резинок. При вывязывании ажурных узоров бывает по несколько накидов подряд. Их провязывают согласно узору. Если сбрасывают накид и провязывают одну петлю, то образуется длинная петля, если же провязывают каждую петлю накида, то образуется дополнительное количество петель.

ПРОВАЗЫВАНИЕ ТРЕХ ПЕТЕЛЬ ИЗ ОДНОЙ ПЕТЛИ

Сначала вывязывают лицевую петлю 1 (рис. 12). Не снимая этой петли со спицы, делают один обычный накид 2 и вывязывают еще одну лицевую петлю 3 из той же петли. Затем петлю, из которой вывязали три петли, снимают с левой спицы. Так можно вывязать пять, семь, девять и более петель.

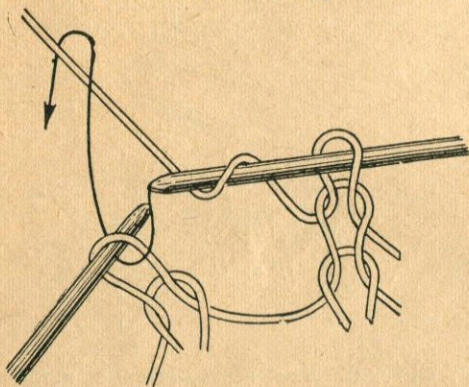

Рис. 12. Провязывание трех петель из одной петли

ВЯЗАНИЕ ОБРАЗЦОВ ПЛОТНЫХ И АЖУРНЫХ УЗОРОВ

УСЛОВНАЯ ЗАПИСЬ УЗОРОВ

Совокупность петель различных видов образует узор, или рисунок.

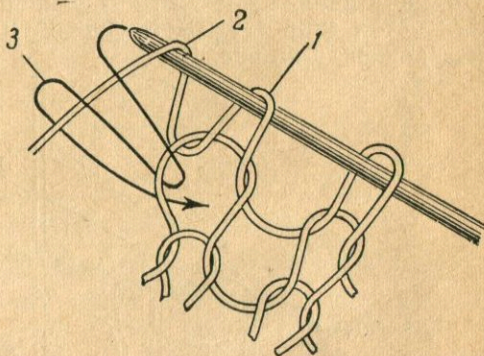
Узор с бугорками, углублениями, полосами называют плотным. Узор, связанный с помощью накидов, которые образуют ажурные петли, называют ажурным.

Способы выполнения петель различных видов даны в начале книги.

В описаниях узоров встречаются условные выражения. Ниже приводятся подробные объяснения этих условных выражений.

Начиная с 7 ряда, рисунок повторяют. Это означает, что провязывают 6 рядов. Дальше вяжут: 7 ряд, как 1 ряд, 8 ряд, как 2 ряд, 9 ряд, как 3 ряд, и т. д.

Вяжут, как «смотрят петли». Это означает, что в выполняемом ряду над лицевыми петлями вяжут лицевые, а над изнаночными — изнаночные.

Провязывают 2 петли вместе. Это означает, что две петли провязывают вместе лицевой вязкой.

Лицевая сторона образца или детали. Это та сторона, которая оказывается повернутой к вязальщице, если короткий конец нитки начального ряда расположить справа, внизу.

Чулочная вязка. Вязка, когда все нечетные ряды вяжут лицевыми петлями, а все четные ряды — изнаночными.

Платочная вязка. Вязка, когда все ряды вяжут лицевыми петлями.

Скобки означают, что сочетание петель, заключенное в скобках, следует повторить до конца ряда.

Из трех петель вяжут три петли. Через три петли на левой спице протягивают одну лицевую петлю. Петли с левой спицы не снимают на правую. Правой спицей с одной петли делают один обычный накид, затем через три петли протягивают еще одну лицевую петлю. Так, на правой спице образуется три петли. После этого петли с левой спицы снимают на правую.

Таким же способом можно провязать из пяти петель пять и т. д.

Резинка 1×1. Все ряды — 1 петля лицевая, 1 изнаночная и т. д.

Резинка 2×2. Все ряды — 2 петли лицевые, 2 изнаночные и т. д.

В конце записи ряда иногда сказано «и т. д.». Это означает, что сочетание петель от начала ряда до этого выражения следует повторять столько раз, сколько оно уложится до конца ряда.

ПЛОТНЫЕ УЗОРЫ

Узор для жакета. Для вывязывания образца (рис. 13) набирают на спицы 26 петель и вяжут следующим образом.

1 ряд — 3 петли лицевые, 1 изнаночная и т. д.

2 ряд вяжут, как «смотрят петли».
 3 ряд вяжут, как «смотрят петли».
 4 ряд — все петли лицевые.
 Начиная с 5 ряда, рисунок повторяют.



Рис. 13. Узор для жакета

Резинка долевая 2×2. Для вывязывания образца (рис. 14) набирают на спицы 26 петель и вяжут так.

1 ряд — 2 петли лицевые, 2 изнаночные и т. д.

2 ряд вяжут, как «смотрят петли».

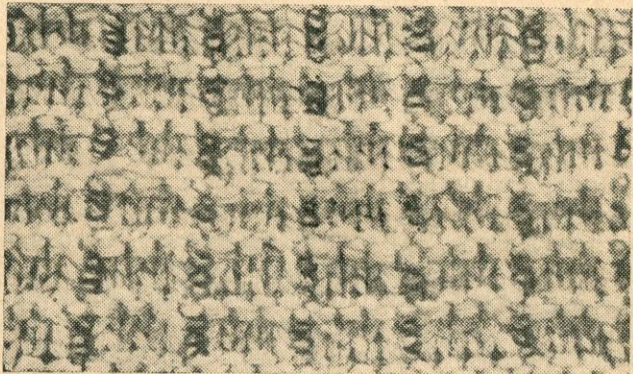
Начиная с 3 ряда, рисунок повторяют.



Рис. 14. Резинка долевая 2×2

Елочка. Для вывязывания образца (рис. 15) набирают на спицы 27 петель и вяжут по следующей записи.

1 ряд — 3 петли лицевые, 1 обратный накид, 1 петлю снимают непровязанной и т. д.

2 ряд — 3 петли лицевые, 1 обратный накид, 1 петлю снимают непровязанной и т. д. Накид со снятой петлей провязывают вместе, как одну лицевую петлю; эта петля должна находиться между двумя лицевыми петлями при вывязывании 2 ряда и всех последующих рядов.

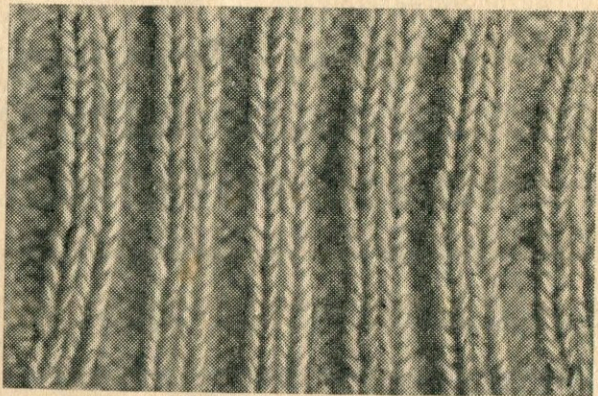

Рис. 15. Елочка

Начиная с 3 ряда, рисунок повторяют.

Чешуя. Для вывязывания образца (рис. 16) набирают на спицы 25 петель и затем вяжут так.

1 ряд — 1 петля лицевая, 1 изнаночная и т. д.

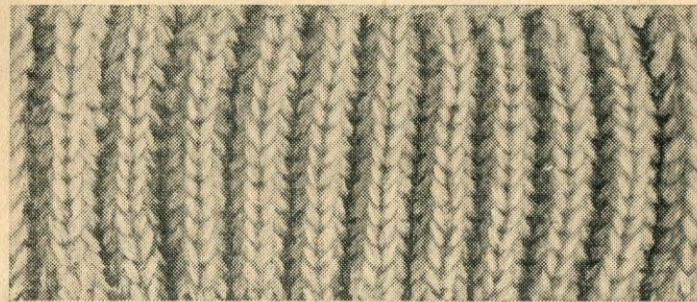
2 ряд — все петли лицевые.



Рис. 16. Чешуя

Начиная с 3 ряда, рисунок повторяют.

Выпуклая резинка. Для вывязывания образца (рис. 17) набирают на спицы 25 петель и вяжут следующим образом.

1 ряд — 2 петли лицевые, 2 изнаночные и т. д.

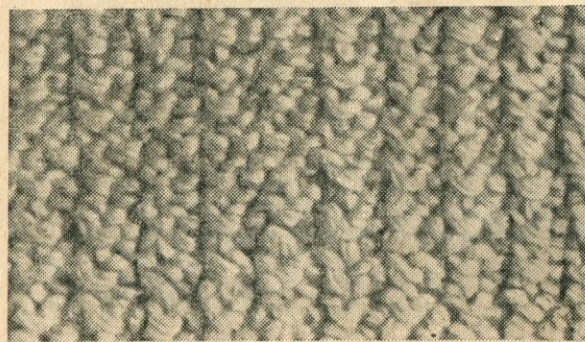
Начиная со 2 ряда, рисунок повторяют.



Рис. 17. Выпуклая резинка

Крупное букле. Для вывязывания образца (рис. 18) набирают 26 петель и вяжут так.

1 ряд — 2 петли лицевые, 2 изнаночные и т. д.

2 ряд и все *четные ряды* вяжут, как «смотрят петли».

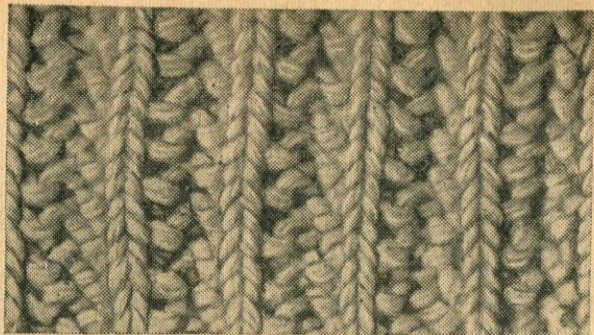
3 ряд — 2 петли изнаночные, 2 лицевые и т. д.

Начиная с *5 ряда*, рисунок повторяют.



Рис. 18. Крупное букле

Резинка с перехватом в шахматном порядке. Для вывязывания образца (рис. 19) набирают на спицы 24 петли и вяжут по следующей записи.

1 ряд — 2 петли изнаночные, 2 лицевые и т. д.

2 ряд и все *четные ряды* вяжут, как «смотрят петли».

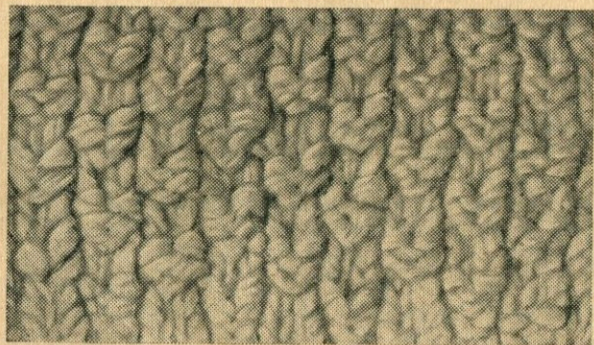
3 ряд — 6 петель изнаночных, 2 лицевые и т. д.

5 ряд — 2 петли изнаночные, 2 лицевые и т. д.

7 ряд — 2 петли изнаночные, 2 лицевые, 6 изнаночных.

Начиная с *9 ряда*, рисунок повторяют.



Рис. 19. Резинка с перехватом в шахматном порядке

Мелкое букле. Для вывязывания образца (рис. 20) набирают на спицы 25 петель и вяжут следующим образом.



Рис. 20. Мелкое букле

1 ряд — 1 петля лицевая, 1 изнаночная и т. д.

2 ряд и все *четные ряды* вяжут, как «смотрят петли».

3 ряд — 1 петля изнаночная, 1 лицевая и т. д.

Начиная с *5 ряда*, рисунок повторяют.

Плетенка. Для вывязывания образца (рис. 21) набирают 25 петель и вяжут так.

1 ряд — 1 петля лицевая, 1 изнаночная и т. д.



Рис. 21. Плетенка

Начиная со *2 ряда*, рисунок повторяют.

Шахматка. Для вывязывания образца (рис. 22) набирают 26 петель и вяжут по следующей записи.

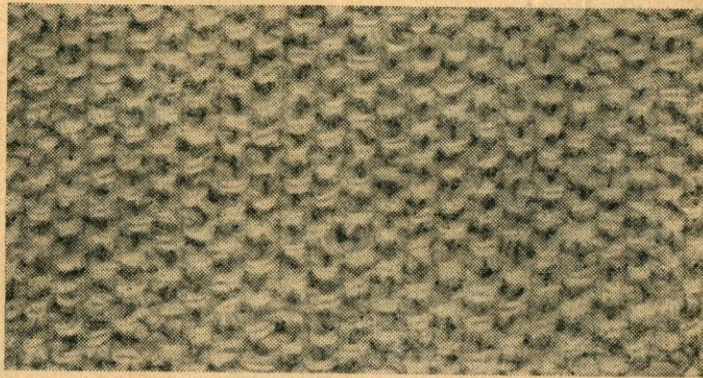

Рис. 22. Шахматка

1 ряд — 3 петли лицевые, 3 изнаночные и т. д.

2, 3 и 4 ряды вяжут, как «смотрят петли».

5 ряд — 3 петли изнаночные, 3 лицевые и т. д.

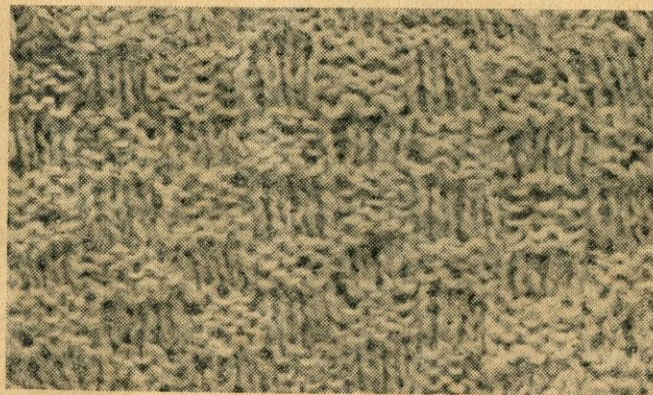
6, 7 и 8 ряды вяжут, как «смотрят петли».

Начиная с *9 ряда*, рисунок повторяют.

Двойная резинка. Для вывязывания образца (рис. 23) набирают 30 петель и вяжут следующим образом.

1 ряд — 1 петля лицевая, нитку отводят на лицевую сторону образца, 1 петлю снимают и т. д.



Рис. 23. Двойная резинка

Начиная со *2 ряда*, рисунок повторяют.

При провязывании следующих рядов необходимо следить за тем, чтобы лицевая петля была над лицевой, а снятая петля над изнаночной, т. е. вязать, как «смотрят петли».

Узор для жакета. Для вывязывания образца (рис. 24) набирают 24 петли и вяжут следующим образом.

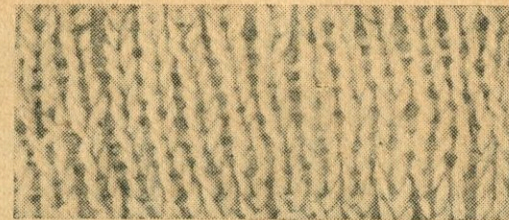

Рис. 24. Узор для жакета

1 ряд — 4 петли лицевые, 2 изнаночные и т. д.

2 ряд и все *четные ряды* вяжут, как «смотрят петли».

3 ряд — 1 петля лицевая, (2 изнаночные, 4 лицевые).

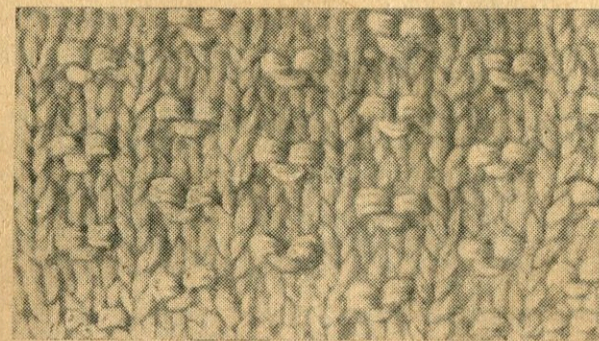
Начиная с *5 ряда*, рисунок повторяют.

Крупная петля. Для вывязывания образца (рис. 25) набирают 25 петель и вяжут по следующей записи.

1 и 2 ряды — все петли лицевые из ниток основного цвета.
 3 ряд — 1 петлю, которую принято обычно снимать непровязанной, в данном случае провязывают, как лицевую, вводя при этом нитку отделочного цвета; 3 петли лицевые, 1 петлю снимают непровязанной и т. д.



Рис. 25. Крупная петля

4 ряд — 3 петли лицевые, рабочая нитка должна быть на той стороне, которую вяжут, 1 петлю снимают непровязанной и т. д.

5 ряд вяжут, как 3 ряд.

6 ряд вяжут, как 4 ряд.

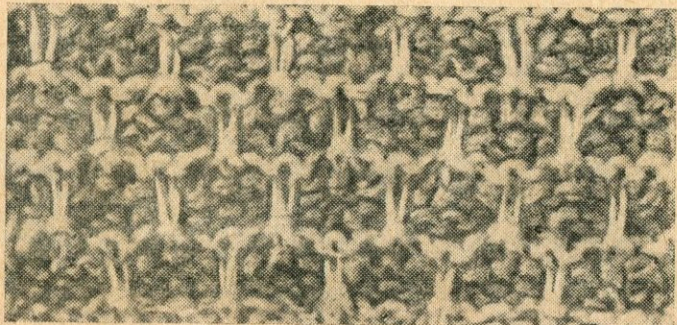
7 ряд — вводят основной цвет и вяжут лицевыми петлями.

8 ряд — все петли лицевые.

9 ряд — вводят отделочный цвет, 1 петлю, которую обычно снимают непровязанной, провязывают, как лицевую, 1 лицевая, (1 петлю снимают, нитка тянется по изнаночной стороне, 3 петли лицевые).

10 ряд — 1 петля лицевая, (1 петлю снимают, нитка тянется по лицевой стороне, 3 петли лицевые).

11 ряд вяжут, как 9 ряд.

12 ряд вяжут, как 10 ряд.

Начиная с 13 ряда, рисунок повторяют.

Мелкая петля. Для вывязывания образца (рис. 26) набирают 25 петель и вяжут так.

1 и 2 ряды — все петли лицевые из ниток основного цвета.

3 ряд — вводят отделочный цвет, 1 петлю, которую обычно снимают, провязывают, как лицевую, 3 петли лицевые, 1 петлю снимают и т. д.

Нитка тянется по изнаночной стороне.

4 ряд — 3 петли лицевые, нитку отводят к себе, 1 петлю снимают и т. д.

5 ряд — вводят отделочный цвет, 1 петлю, которую обычно снимают, провязывают, как лицевую, (1 петлю снимают, 3 лицевые).

6 ряд — 1 петля лицевая, (нитку отводят к себе, 1 петлю снимают, 3 лицевые).

7 ряд вяжут, как 3 ряд. Начиная с этого ряда, рисунок повторяют.



Рис. 26. Мелкая петля

Резинка 2×2 с обратными накидами. Для вывязывания образца (рис. 27) набирают на спицы 22 петли и вяжут по следующей записи.

1 ряд — 2 петли лицевые, 1 обратный накид, 1 петлю снимают, 1 обратный накид и т. д.

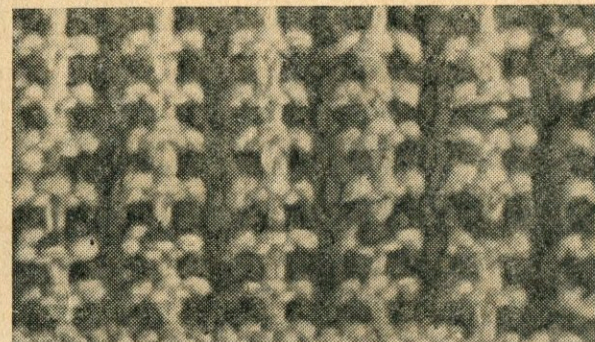

Рис. 27. Резинка 2×2 с обратными накидами

2 ряд — 2 петли вместе, 1 обратный накид со снятой петлей провязывают вместе лицевой вязкой, 2 петли вместе, 1 обратный накид, 1 петлю снимают, 1 обратный накид, 1 петлю снимают и т. д.

Начиная с 3 ряда, вяжут, как 2 ряд.

Уголки. Для вывязывания образца (рис. 28) набирают 25 петель и вяжут следующим образом.

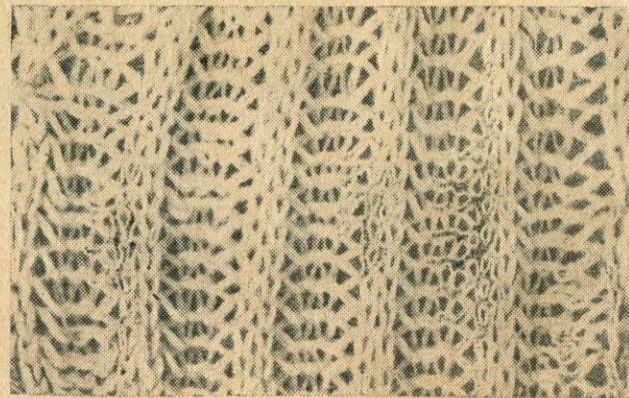

Рис. 28. Уголки

- 1 ряд — 5 петель лицевых, 1 изнаночная и т. д.
- 2 ряд и все четные ряды вяжут, как «смотрят петли».
- 3 ряд — 1 петля изнаночная, (3 лицевые, 3 изнаночные).
- 5 ряд — 2 петли изнаночные, (1 лицевая, 5 изнаночных).
- 7 ряд — 2 петли лицевые, (1 изнаночная, 5 лицевых).
- 9 ряд — 1 петля лицевая, (3 изнаночные, 3 лицевые).
- 11 ряд — 5 петель изнаночных, 1 лицевая и т. д.

Начиная с 13 ряда, рисунок повторяют.

Ромбики. Для вывязывания образца (рис. 29) набирают 25 петель и вяжут так.

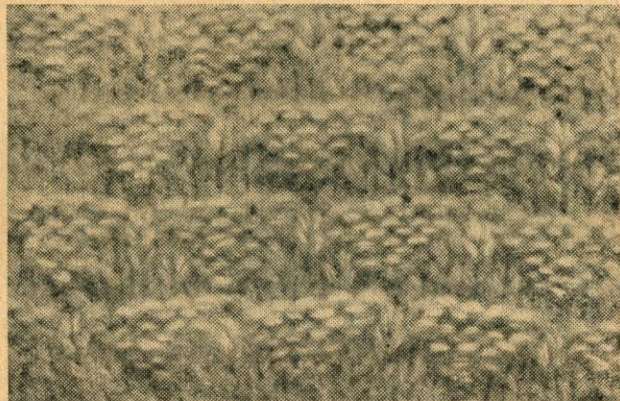
- 1 ряд — 7 петель лицевых, 1 изнаночная и т. д.
- 2 ряд и все четные ряды вяжут, как «смотрят петли».
- 3 ряд — 1 петля изнаночная, 5 лицевых, 1 изнаночная, 1 лицевая и т. д.
- 5 ряд — 1 петля лицевая, (1 изнаночная, 3 лицевые).
- 7 ряд — 2 петли лицевые, (1 изнаночная, 1 лицевая, 1 изнаночная, 5 лицевых).
- 9 ряд — 3 петли лицевые, (1 изнаночная, 7 лицевых).
- 11 ряд — 2 петли лицевые, (1 изнаночная, 1 лицевая, 1 изнаночная, 5 лицевых).
- 13 ряд — 1 петля лицевая, (1 изнаночная, 3 лицевые).

15 ряд — 1 петля изнаночная, 5 лицевых, 1 изнаночная, 1 лицевая и т. д.

Начиная с 17 ряда, рисунок повторяют.



Рис. 29. Ромбики

Смещение. Для вывязывания образца (рис. 30) набирают на спицы 27 петель и вяжут следующим образом.

- 1 ряд — 2 петли лицевые, (3 изнаночные, 3 лицевые).
- 2 ряд и все четные ряды вяжут, как «смотрят петли».
- 3 ряд — 1 петля лицевая, (3 изнаночные, 3 лицевые).



Рис. 30. Смещение

- 5 ряд — 3 петли лицевые, 3 изнаночные и т. д.
- 7 ряд — 2 петли изнаночные, (3 лицевые, 3 изнаночные).
- 9 ряд — 1 петля изнаночная, (3 лицевые, 3 изнаночные).
- 11 ряд — 3 петли лицевые, 3 изнаночные и т. д.

Начиная с 13 ряда, рисунок повторяют.
Английская резинка. Для вывязывания образца (рис. 31) набирают на спицы 26 петель и вяжут по следующей записи.

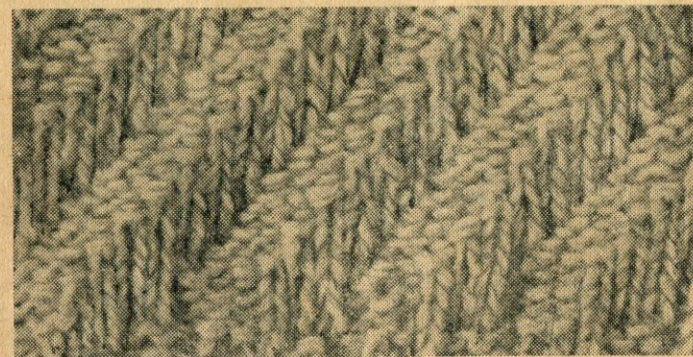

Рис. 31. Английская резинка

1 ряд — 3 петли лицевые, 1 изнаночная и т. д.
 2 ряд — 1 петля изнаночная, 1 лицевая и т. д.
 Начиная с 3 ряда, рисунок повторяют.

Поперечный зигзаг. Для вывязывания образца (рис. 32) набирают на спицы 25 петель и вяжут так.

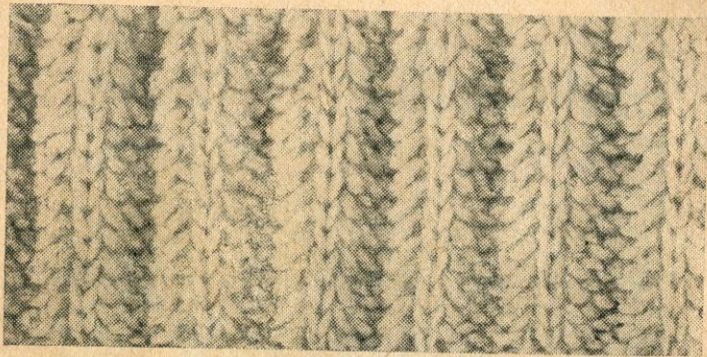

Рис. 32. Поперечный зигзаг

1 ряд — 7 петель лицевых, 1 изнаночная и т. д.
 2 ряд и все четные ряды вяжут, как «смотрят петли».
 3 ряд — 1 петля изнаночная, (5 лицевых, 3 изнаночные).

5 ряд — 2 петли изнаночные, (3 лицевые, 5 изнаночных).
 7 ряд — 3 петли изнаночные, (1 лицевая, 7 изнаночных).
 9 ряд — 7 петель изнаночных, 1 лицевая и т. д.
 11 ряд — 1 лицевая, (5 изнаночных, 3 лицевые).
 13 ряд — 2 петли лицевые, (3 изнаночные, 5 лицевых).
 15 ряд — 3 петли лицевые, (1 изнаночная, 7 лицевых).

Начиная с 17 ряда, рисунок повторяют.

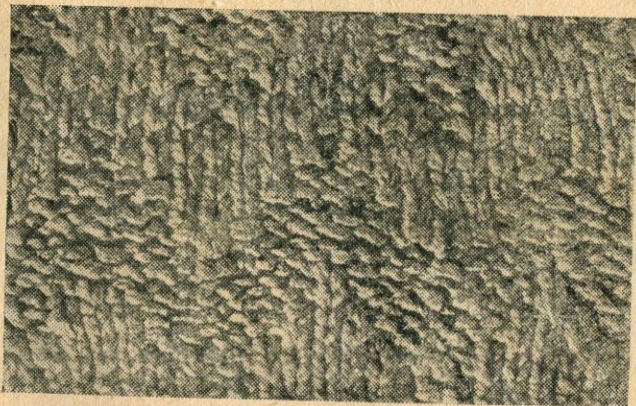
Ромбики с выпуклой серединой. Для вывязывания образца (рис. 33) набирают на спицы 38 петель и вяжут следующим образом.



Рис. 33. Ромбики с выпуклой серединой

1 ряд — 3 петли изнаночные, 4 лицевые, 3 изнаночные, 4 лицевые, 3 изнаночные, 1 лицевая и т. д.
 2 ряд и все четные ряды вяжут изнаночными петлями.
 3 ряд — 6 петель лицевых, 5 изнаночных, 6 лицевых, 1 изнаночная и т. д.
 5 ряд — 5 петель лицевых, 3 изнаночные, 1 лицевая, 3 изнаночные, 5 лицевых, 1 изнаночная и т. д.
 7 ряд — 4 петли лицевые, 3 изнаночные, 3 лицевые, 3 изнаночные, 4 лицевые, 1 изнаночная и т. д.
 9 ряд — 3 петли лицевые, 3 изнаночные, 5 лицевых, 3 изнаночные, 4 лицевые и т. д.
 11 ряд — 2 петли лицевые, 3 изнаночные, 7 лицевых, 3 изнаночные, 3 лицевые и т. д.
 13 ряд — 1 петля лицевая, 3 изнаночные, 4 лицевые, 1 изнаночная, 4 лицевые, 3 изнаночные, 2 лицевые и т. д.
 15 ряд — 3 петли изнаночные, 5 лицевых, 1 изнаночная, 5 лицевых, 3 изнаночные, 1 лицевая и т. д.
 17 ряд — 2 петли изнаночные, 6 лицевых, 1 изнаночная, 6 лицевых, 3 изнаночные и т. д.
 19 ряд — 1 изнаночная, 4 лицевые, 3 изнаночные, 1 лицевая, 3 изнаночные, 4 лицевые, 2 изнаночные и т. д.

- 21 ряд вяжут, как 17 ряд.
- 23 ряд вяжут, как 15 ряд.
- 25 ряд вяжут, как 13 ряд.
- 27 ряд вяжут, как 11 ряд.
- 29 ряд вяжут, как 9 ряд.
- 31 ряд вяжут, как 7 ряд.
- 33 ряд вяжут, как 5 ряд.
- 35 ряд вяжут, как 3 ряд.

Начиная с 37 ряда, рисунок повторяют.

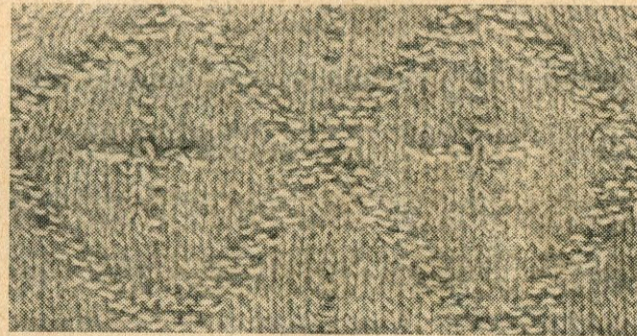
Смещение зигзагом. Для вывязывания образца (рис. 34) набирают на спицы 26 петель и вяжут по следующей записи.



Рис. 34. Смещение зигзагом

- 1 ряд — 3 петли лицевые, 3 изнаночные и т. д.
 - 2 ряд и все четные ряды вяжут, как «смотрят петли».
 - 3 ряд — 2 петли лицевые, (3 изнаночные, 3 лицевые).
 - 5 ряд — 1 петля лицевая, (3 изнаночные, 3 лицевые).
 - 7 ряд — 3 петли изнаночные, 3 лицевые и т. д.
 - 9 ряд — 2 петли изнаночные, (3 лицевые, 3 изнаночные).
 - 11 ряд — 1 петля изнаночная, (3 лицевые, 3 изнаночные).
 - 13 ряд — 3 петли лицевые, 3 изнаночные и т. д.
 - 15 ряд — 1 петля изнаночная, (3 лицевые, 3 изнаночные).
 - 17 ряд — 2 петли изнаночные, (3 лицевые, 3 изнаночные).
 - 19 ряд — 3 петли изнаночные, 3 лицевые и т. д.
 - 21 ряд — 1 петля лицевая, (3 изнаночные, 3 лицевые).
 - 23 ряд — 2 петли лицевые, (3 изнаночные, 3 лицевые).
- Начиная с 25 ряда, рисунок повторяют.

Переплетение. Для вывязывания образца (рис. 35) набирают на спицы 29 петель и вяжут следующим образом.

- 1 ряд — 7 петель изнаночных, 3 лицевые и т. д.
- 2 ряд — 7 петель лицевых, 3 изнаночные и т. д.

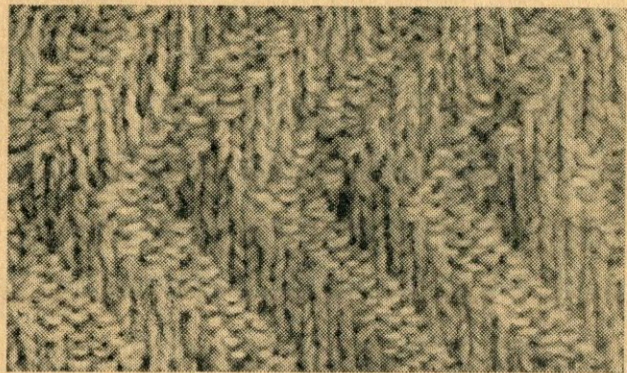
- 3 ряд — 7 петель изнаночных, 3 лицевые и т. д.
- 4 ряд — все петли изнаночные.
- 5 ряд — 2 петли изнаночные, (3 лицевые, 7 изнаночных).



Рис. 35. Переплетение

- 6 ряд — 2 петли лицевые, (3 изнаночные, 7 лицевых).
- 7 ряд — 2 петли изнаночные, (3 лицевые, 7 изнаночных).
- 8 ряд — все петли изнаночные.

Начиная с 9 ряда, рисунок повторяют.

Соты. Для вывязывания образца (рис. 36) набирают на спицы 24 петли и вяжут так.

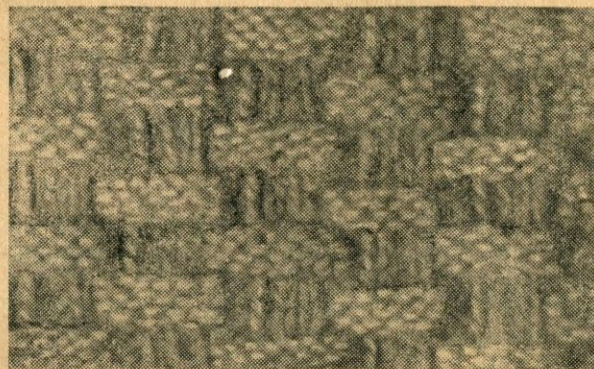

Рис. 36. Соты

1 ряд — все петли изнаночные.
 2 ряд — все петли лицевые.
 3 ряд — 4 петли лицевые, 2 петли снимают непровязанными, нитка тянется по изнаночной стороне образца и т. д.
 4 ряд — 4 петли изнаночные, нитку отводят к себе, 2 петли снимают непровязанными и т. д.
 5 ряд вяжут, как 3 ряд.
 6 ряд вяжут, как 4 ряд.
 7 ряд вяжут, как 3 ряд.
 8 ряд вяжут, как 4 ряд.
 9 ряд — все петли изнаночные.
 10 ряд — все петли лицевые.
 11 ряд — 1 петля лицевая, (2 петли снимают непровязанными, нитка тянется по изнаночной стороне образца, 4 петли лицевые).
 12 ряд — 1 петля изнаночная, (нитку отводят к себе, 2 петли снимают непровязанными, 4 петли изнаночные).
 13 и 15 ряды вяжут, как 11 ряд.
 14 и 16 ряды вяжут, как 12 ряд.
 Начиная с 17 ряда, рисунок повторяют.
Узор со снятой петлей. Для вывязывания образца (рис. 37) набирают на спицы 20 петель и вяжут следующим образом.



Рис. 37. Узор со снятой петлей

1 ряд — 1 петлю снимают непровязанной, нитка тянется по лицевой стороне образца, 1 изнаночная и т. д.
 2 ряд и все четные ряды вяжут изнаночными петлями.
 3 ряд — 1 петля изнаночная, 1 петлю снимают непровязанной, нитка тянется по лицевой стороне образца и т. д.
 Начиная с 5 ряда, рисунок повторяют.
Ромбики. Для вывязывания образца (рис. 38) набирают на спицы 21 петлю и вяжут так.

1 ряд — 2 петли изнаночные, 1 лицевая, 2 изнаночные, 9 лицевых и т. д.
 2 ряд и все четные ряды вяжут, как «смотрят петли».
 3 ряд вяжут, как 1 ряд.
 5 ряд — 2 петли изнаночные, 1 петля лицевая, 2 изнаночные, 4 лицевые, 1 изнаночная, 4 лицевые и т. д.
 7 ряд — 2 петли изнаночные, 1 лицевая, 2 изнаночные, 3 лицевые, 1 изнаночная, 1 лицевая, 1 изнаночная, 3 лицевые и т. д.
 9 ряд — 2 петли изнаночные, 1 лицевая, 2 изнаночные, 2 лицевые, 1 изнаночная, 1 лицевая, 1 изнаночная, 1 лицевая, 1 изнаночная, 2 лицевые и т. д.
 11 ряд — 2 петли изнаночные, 1 лицевая, 2 изнаночные, 1 лицевая, 1 изнаночная, 1 лицевая, 1 изнаночная, 1 лицевая, 1 изнаночная, 1 лицевая, 1 изнаночная, 1 лицевая и т. д.
 13 ряд вяжут, как 9 ряд.
 15 ряд вяжут, как 7 ряд.
 17 ряд вяжут, как 5 ряд.
 Начиная с 19 ряда, рисунок повторяют.

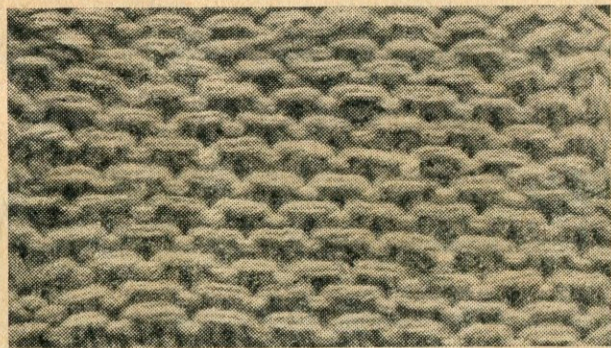

Рис. 38. Ромбики

Узор для мужского свитера. Для вывязывания образца (рис. 39) набирают на спицы 27 петель и вяжут следующим образом.

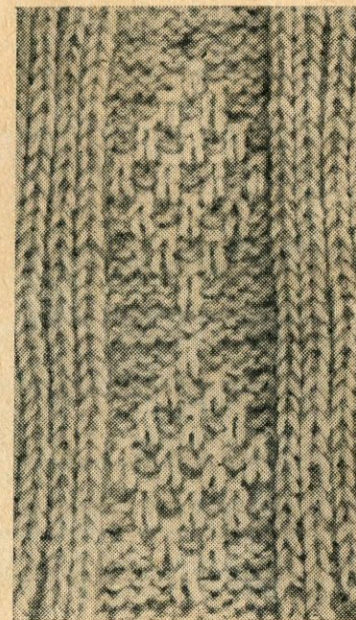

Рис. 39. Узор для мужского свитера

1 ряд — 1 петля лицевая, 7 изнаночных, 1 лицевая, 2 изнаночные, 3 лицевые, 2 изнаночные и т. д.

2 ряд и все четные ряды вяжут изнаночными петлями.

3 ряд вяжут, как 1 ряд.

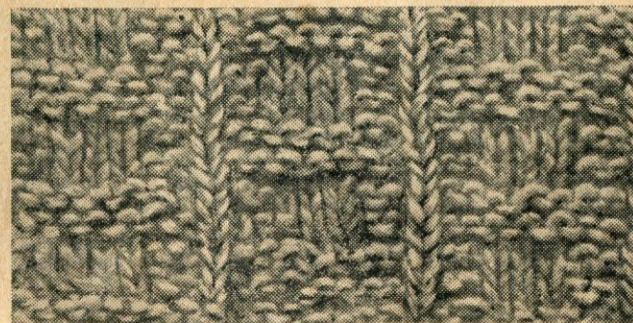
5 ряд — 1 петля лицевая, 2 изнаночные, 3 лицевые, 2 изнаночные, 1 лицевая, 7 изнаночных и т. д.

7 ряд вяжут, как 5 ряд.

Начиная с 9 ряда, рисунок повторяют.

Смещение с расходящимися полосами. Для вывязывания образца (рис. 40) набирают на спицы 32 петли и вяжут по следующей записи.



Рис. 40. Смещение с расходящимися полосами

1 ряд — 2 петли лицевые, 3 изнаночные, 3 лицевые, 3 изнаночные, 3 лицевые, 2 изнаночные, (3 лицевые, 3 изнаночные).

2 ряд и все четные ряды вяжут изнаночными петлями.

3 ряд — 1 лицевая, 3 изнаночные, 3 лицевые, 3 изнаночные, 3 лицевые, 4 изнаночные, (3 лицевые, 3 изнаночные).

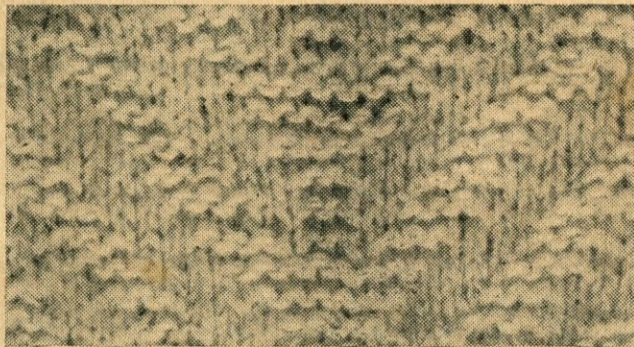
5 ряд — 3 изнаночные, 3 лицевые, 3 изнаночные, 3 лицевые, 6 изнаночных, (3 лицевые, 3 изнаночные).

7 ряд — 2 изнаночные, 3 лицевые, 3 изнаночные, 3 лицевые, 8 изнаночных, (3 лицевые, 3 изнаночные).

9 ряд — 1 петля изнаночная, 3 лицевые, 3 изнаночные, 3 лицевые, 3 изнаночные, 1 лицевая, 2 изнаночные, 1 лицевая, (3 изнаночные, 3 лицевые).

11 ряд — 3 петли лицевые, 3 изнаночные, 3 лицевые, 3 изнаночные, 2 лицевые, 2 изнаночные, 2 лицевые, (3 изнаночные, 3 лицевые).

Начиная с 13 ряда, рисунок повторяют.

Перевитие. Для вывязывания образца (рис. 41) набирают на спицы 16 петель и вяжут так.

1 ряд — 3 петли изнаночные, 8 лицевых, 3 изнаночные и т. д.

2, 3, 4, 5 и 6 ряды вяжут, как «смотрят петли».

7 ряд — 3 петли изнаночные, 4 петли снимают на булавку или на дополнительную спицу и отводят их на лицевую сторону образца, 4 петли лицевые; снятые 4 петли вяжут, как лицевые; 3 изнаночные и т. д.

8 ряд вяжут, как «смотрят петли».

Начиная с 9 ряда, рисунок повторяют.

Примечание. Перевитие может быть и через 6, 8, 12 рядов. Количество петель всегда должно быть четным.

Бабочки. Для вывязывания образца (рис. 42) набирают на спицы 27 петель и вяжут по следующей записи.

1 ряд — все петли лицевые.

2 ряд — все петли изнаночные.

3 ряд — нитку отводят к себе, 5 петель снимают непровязанными, рабочая нитка тянется по лицевой стороне образца, 5 петель лицевых и т. д.

Четные ряды вяжут изнаночными петлями.

5, 7 и 9 ряды вяжут, как 3 ряд.



Рис. 41. Перевитие



Рис. 42. Бабочки

11 ряд вяжут лицевыми петлями и делают бабочку, т. е. перехватывают петлей посередине 3 спущенные нитки. Для этого правую спицу выводят на лицевую сторону образца и на-

правляют ее снизу вверх под спущенные нитки, затем захватывают спицей среднюю из пяти снятых петель и провязывают ее вместе со спущенными нитками, расположенными поверх вязания.

13 ряд — 5 петель лицевых, нитку отводят к себе, 5 петель снимают, рабочая нитка тянется по лицевой стороне образца и т. д.

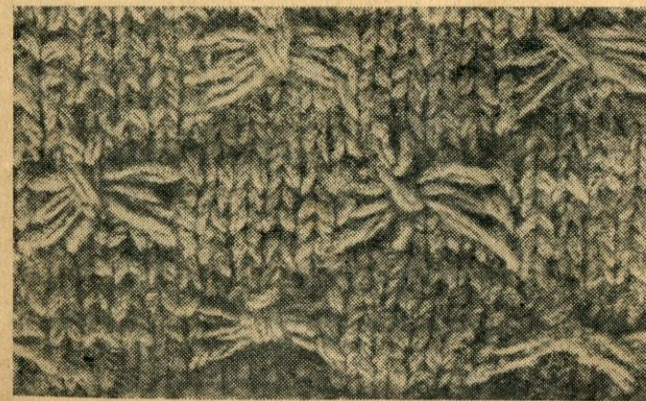

Рис. 43. Узор для кофточки

2 ряд и все *четные ряды* вяжут изнаночными петлями.

3 ряд — 2 петли лицевые, (из 3 петель вяжут 3 петли, 1 лицевая).

Начиная с *5 ряда*, рисунок повторяют.

Звездочки. Для вывязывания образца (рис. 44) набирают на спицы 24 петли и вяжут так.



Рис. 44. Звездочки

1 ряд — все петли лицевые из ниток основного цвета.

2 ряд — все петли изнаночные из ниток основного цвета.

3 ряд — вводят нитку отделочного цвета, 1 петля лицевая, ее провязывают из нитки отделочного цвета, 1 петлю снимают непровязанной и т. д.

4 ряд — 1 петлю отделочного цвета снимают, нитку основного цвета отводят к себе и располагают на изнаночной стороне образца, 1 петля изнаночная и т. д.

Начиная с *5 ряда*, рисунок повторяют.

Резинка 1×1 с обратными накладами. Для вывязывания образца (рис. 45) набирают на спицы 20 петель и вяжут следующим образом.



Рис. 45. Резинка 1×1 с обратными накладами

1 ряд — 1 петля лицевая, 1 обратный накид, 1 петлю снимают непровязанной и т. д.

2 ряд — накид вместе со снятой петлей провязывают лицевой вязкой, 1 обратный накид, 1 петлю снимают непровязанной и т. д.

Начиная с *3 ряда* вяжут, как 2 ряд.

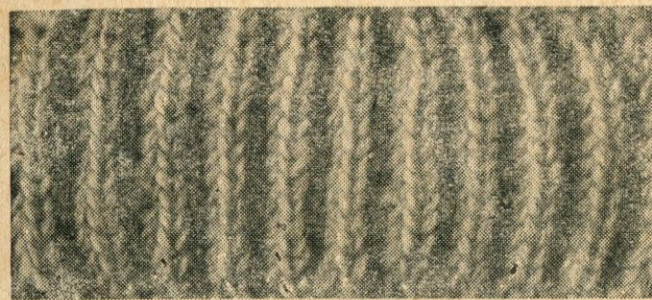
Вафли. Для вывязывания образца (рис. 46) набирают на спицы 25 петель и вяжут по следующей записи.



Рис. 46. Вафли

1 ряд — 2 петли изнаночные, 1 лицевая и т. д.

2 ряд вяжут, как «смотрят петли».
 3 ряд — все петли лицевые.
 4 ряд — все петли изнаночные.
 Начиная с 5 ряда, рисунок повторяют.

АЖУРНЫЕ УЗОРЫ

Зубчики. Для вывязывания образца (рис. 47) набирают на спицы 26 петель и вяжут следующим образом.

1 ряд — все петли лицевые.
 2 ряд — все петли изнаночные.
 3 ряд — все петли лицевые.



Рис. 47. Зубчики

4 ряд — все петли изнаночные.
 5 ряд — 1 обычный накид, 2 петли вместе провязывают лицевой петлей и т. д.
 6 ряд — все петли изнаночные.
 7 ряд — все петли лицевые.
 8 ряд — все петли изнаночные.
 9 ряд — все петли лицевые.
 10 ряд — все петли изнаночные.
 11 ряд — 1 накид, 2 петли вместе провязывают лицевой петлей и т. д.

12 ряд — все петли изнаночные.

Начиная с 13 ряда, рисунок повторяют.

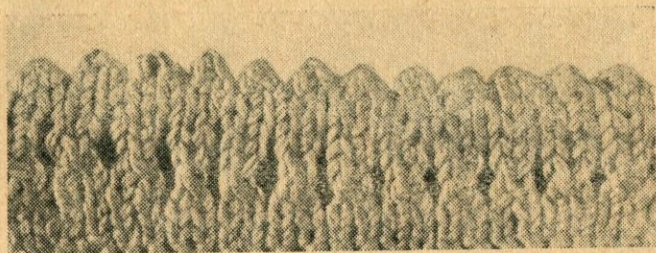
Каракуль. Для вывязывания образца (рис. 48) набирают 26 петель и вяжут по следующей записи.

1 ряд — все петли лицевые.
 2 ряд — все петли изнаночные.
 3 ряд — 2 петли вместе и т. д.

4 ряд — 1 петля лицевая, 1 петлю из промежутка провязывают лицевой петлей и т. д.

Начиная с 5 ряда, рисунок повторяют.

Перекрещенная резинка. Для вывязывания образца (рис. 49) набирают на спицы 25 петель и вяжут так.

1 ряд — 1 петля лицевая, ее провязывают с изнаночной стороны образца; 1 петля изнаночная, ее провязывают с изнаночной стороны образца и т. д.



Рис. 48. Каракуль

2 ряд вяжут, как «смотрят петли», но все петли вяжут с изнаночной стороны образца.

Начиная с 3 ряда, рисунок повторяют.



Рис. 49. Перекрещенная резинка

Змейка. Для вывязывания образца (рис. 50) набирают 25 петель и вяжут следующим образом.

1 ряд — 3 петли изнаночные, (1 обычный накид, 2 петли вместе, 3 изнаночные).

2 ряд — 3 петли лицевые, (2 изнаночные, 3 лицевые).
 3 ряд — 3 петли изнаночные, (2 петли вместе, 1 обычный накид, 3 изнаночные).
 4 ряд вяжут, как 2 ряд.

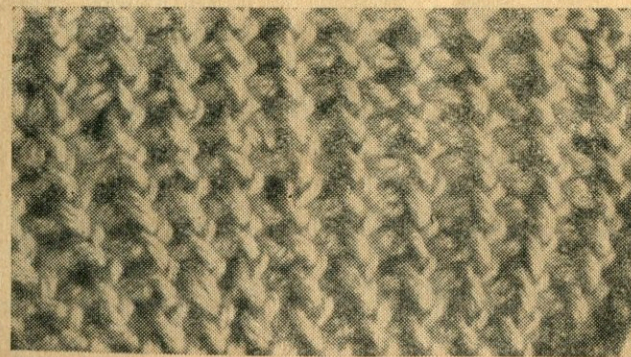

Рис. 50. Змейка

Начиная с 5 ряда, рисунок повторяют.
Ажур с перетянутой петлей. Для вывязывания образца (рис. 51) набирают на спицы 20 петель и вяжут так.

1 ряд — 1 петлю снимают непровязанной, 2 провязывают, как изнаночные, и протягивают через снятую петлю; 1 обычный накид и т. д.

2 ряд и все четные ряды вяжут изнаночными петлями.

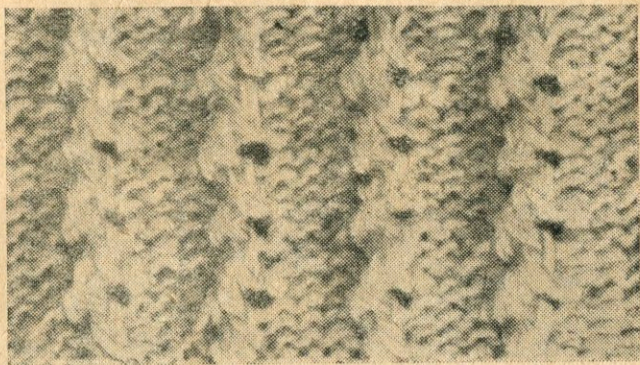
3 ряд — 1 петля лицевая, (1 обычный накид, 1 петлю снимают непровязанной, 2 петли провязывают, как изнаночные, и протягивают через снятую петлю).

Начиная с 5 ряда, рисунок повторяют.

Узор для летней кофточки. Для вывязывания образца (рис. 52) набирают на спицы 29 петель и вяжут следующим образом.

1 ряд — 3 петли изнаночные, 3 лицевые и т. д.
 2 ряд — 3 петли лицевые, 3 изнаночные и т. д.

3 ряд — 3 петли изнаночные, (1 обычный накид, 3 петли вместе, 1 обычный накид, 3 изнаночные).

4 ряд вяжут, как 2 ряд.

Начиная с 5 ряда, рисунок повторяют.



Рис. 52. Узор для летней кофточки

Узор для кофточки. Для вывязывания образца (рис. 53) набирают на спицы 33 петли и вяжут так.

1 ряд — 3 петли изнаночные, (4 лицевые, 1 обычный накид, 3 петли вместе, 1 обычный накид, 4 лицевые, 3 изнаночные).

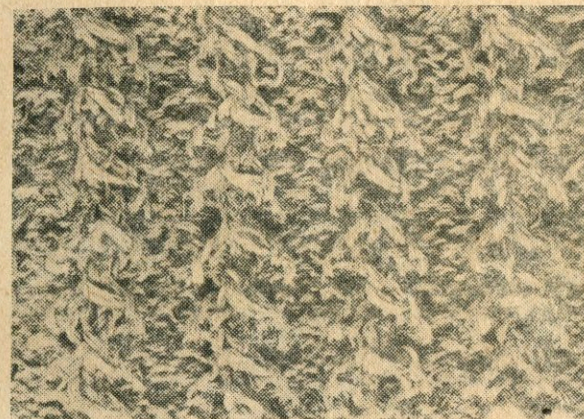

Рис. 53. Узор для кофточки

2 ряд и все четные ряды вяжут, как «смотрят петли».

3 ряд — 3 петли изнаночные, (2 лицевые, 2 петли вместе, 1 обычный накид, 3 лицевые, 1 обычный накид, 2 петли вместе, 2 лицевые, 3 изнаночные).

5 ряд — 3 петли изнаночные, (1 лицевая, 2 петли вместе, 1 обычный накид, 5 лицевых, 1 обычный накид, 2 петли вместе, 1 лицевая, 3 изнаночные).

Начиная с *7 ряда*, рисунок повторяют.

Узор для кофточки. Для вывязывания образца (рис. 54) набирают на спицы 29 петель и вяжут по следующей записи.



Рис. 54. Узор для кофточки

1 ряд — 3 петли изнаночные, (1 лицевая, 1 обычный накид, 3 петли вместе, 1 обычный накид, 1 лицевая, 3 изнаночные).

2 ряд и все *четные ряды* вяжут, как «смотрят петли».

3 ряд — 3 петли изнаночные, (1 обычный накид, 2 петли вместе провязывают лицевой вязкой, 1 лицевая, 2 петли вместе, 1 обычный накид, 3 изнаночные).

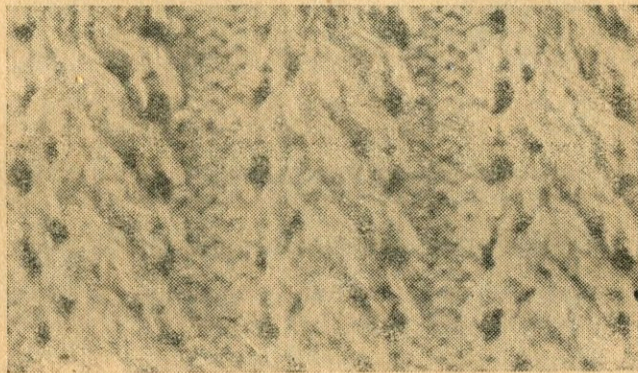
Начиная с *5 ряда*, рисунок повторяют.

Ажурная резинка 1×1.

Для вывязывания образца (рис. 55) набирают на спицы 24 петли и вяжут следующим образом.

1 ряд — 1 петля лицевая, 1 обычный накид, 1 петлю снимают непровязанной, нитка тянется по изнаночной стороне образца и т. д.

2 ряд — 2 петли вместе, 1 обычный накид, 1 петлю снимают непровязанной, накид со снятой петлей провязывают вместе лицевой вязкой и т. д.

Начиная с *3 ряда*, вяжут, как 2 ряд.

Паутинка. Для вывязывания образца (рис. 56) набирают на спицы 27 петель и вяжут по следующей записи.

1 ряд — все петли изнаночные.



Рис. 56. Паутинка

2 ряд — из 1 петли вяжут 3 петли, 3 петли вместе вяжут изнаночной вязкой и т. д.

3 ряд — все петли изнаночные.

4 ряд — 3 петли вместе вяжут изнаночной вязкой, из 1 петли вяжут 3 петли и т. д.

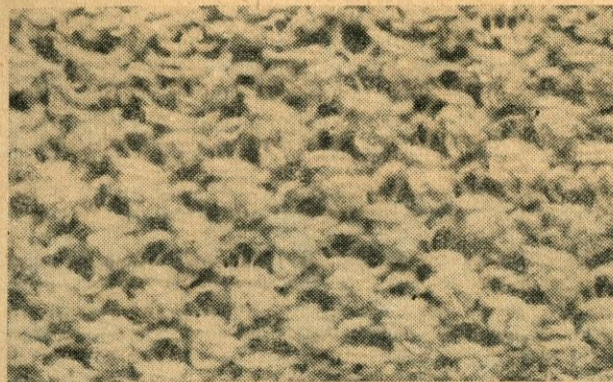
Начиная с *5 ряда*, рисунок повторяют.



Рис. 57. Узор для женских кофточек

Узор для женских кофточек. Для вывязывания образца (рис. 57) набирают на спицы 32 петли и вяжут следующим образом.

1 ряд — 3 петли изнаночные, (из 3 петель вместе вяжут 3 петли, см. стр. 13).

2 ряд — 3 петли лицевые, 6 изнаночных и т. д.

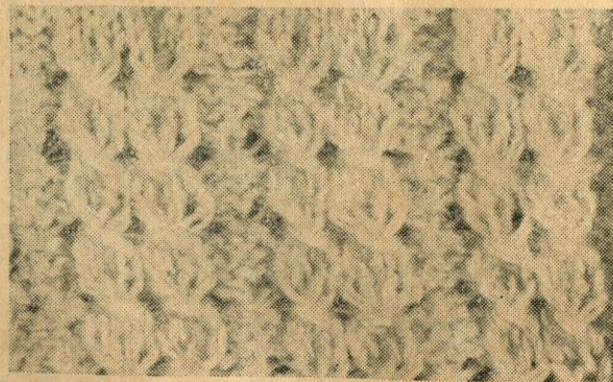
3 и 4 ряды вяжут, как «смотрят петли».

Начиная с *5 ряда*, рисунок повторяют.

Ажурные ромбики. Для вывязывания образца (рис. 58) набирают на спицы 27 петель и вяжут по следующей записи.



Рис. 58. Ажурные ромбики

1 ряд — 1 петля лицевая, (1 обычный накид, 2 петли вместе, 3 лицевые, 2 петли вместе, 1 обычный накид, 1 лицевая).

2 ряд и все *четные ряды* вяжут изнаночными петлями.

3 ряд — 2 петли лицевые, (1 обычный накид, 2 петли вместе, 1 лицевая, 2 петли вместе, 1 обычный накид, 3 лицевые).

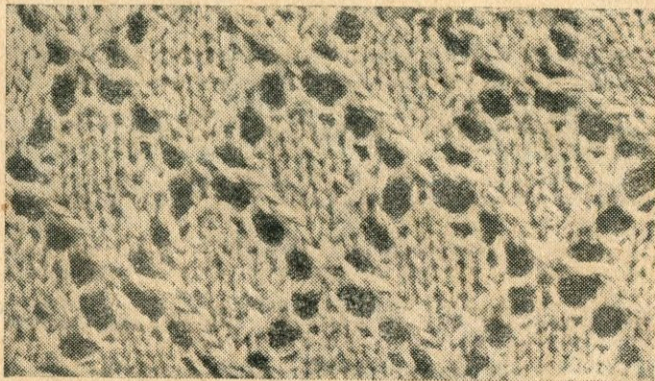
5 ряд — 3 петли лицевые, (1 обычный накид, 3 петли вместе, 1 обычный накид, 5 лицевых).

7 ряд — 2 петли лицевые, 2 петли вместе, (1 обычный накид, 1 лицевая, 1 обычный накид, 2 петли вместе, 3 лицевые, 2 петли вместе).

9 ряд — 1 обычный накид, 3 лицевые, (1 обычный накид, 2 петли вместе, 1 лицевая, 2 петли вместе).

11 ряд — 2 петли вместе, (1 обычный накид, 5 лицевых, 1 обычный накид, 3 петли вместе).

Начиная с *13 ряда*, рисунок повторяют.

Узор для легких женских кофточек. Для вывязывания образца (рис. 59) набирают на спицы 20 петель и вяжут следующим образом.

1 ряд — 2 петли изнаночные, (1 обычный накид, 2 петли вместе, 5 лицевых, 1 изнаночная).

2 ряд и все *четные ряды* вяжут, как «смотрят петли».

3 ряд — 2 петли изнаночные, (1 обычный накид, 1 лицевая, 2 петли вместе, 4 лицевые, 1 изнаночная).

5 ряд — 2 петли изнаночные, (1 обычный накид, 2 петли вместе, 3 лицевые, 1 изнаночная).

7 ряд — 2 петли изнаночные, (1 обычный накид, 3 лицевые, 2 петли вместе, 2 лицевые, 1 изнаночная).

9 ряд — 2 петли изнаночные, (1 обычный накид, 4 лицевые, 2 петли вместе, 1 лицевая, 1 изнаночная).

11 ряд — 2 петли изнаночные, (1 обычный накид, 5 лицевых, 2 петли вместе, 1 изнаночная).

13 ряд — 2 петли изнаночные, (5 лицевых, 2 петли вместе, 1 обычный накид, 1 изнаночная).

15 ряд — 2 петли изнаночные, (4 лицевые, 2 петли вместе, 1 лицевая, 1 обычный накид, 1 изнаночная).

17 ряд — 2 петли изнаночные, (2 лицевые, 2 петли вместе, 3 лицевые, 1 обычный накид, 1 изнаночная).

19 ряд — 2 петли изнаночные, (2 лицевые, 2 петли вместе, 3 лицевые, 1 обычный накид, 1 изнаночная).

21 ряд — 2 петли изнаночные, (1 лицевая, 2 петли вместе, 4 лицевые, 1 обычный накид, 4 изнаночные).

23 ряд — 2 петли изнаночные, (2 петли вместе, 5 лицевых, 1 обычный накид, 1 изнаночная).

Начиная с *25 ряда*, рисунок повторяют.

Резинка с вытянутой петлей. Для вывязывания образца (рис. 60) набирают на спицы 20 петель и вяжут так.

1 ряд — 2 петли лицевые, 1 обратный накид, 1 петлю снимают непровязанной и т. д.

2 ряд — накид со снятой петлей провязывают вместе лицевой вязкой, 1 петлю провязывают из промежутка, как лицевую, 2 петли изнаночные и т. д.



Рис. 59. Узор для легких женских кофточек

3 ряд — 2 петли лицевые, 2 петли снимают непровязанными, рабочая нитка тянется по лицевой стороне образца и т. д.

4 ряд — 2 петли вместе, 2 изнаночные и т. д.



Рис. 60. Резинка с вытянутой петлей

Начиная с 5 ряда, рисунок повторяют.

Листочки на изнаночном фоне. Для вывязывания образца (рис. 61) набирают на спицы 21 петлю и вяжут следующим образом.



Рис. 61. Листочки на изнаночном фоне

1 ряд — 4 петли изнаночные, (1 обычный накид, 1 лицевая, 9 изнаночных).

2 ряд и все четные ряды вяжут, как «смотрят петли».

3 ряд — 4 петли изнаночные, (1 обычный накид, 2 петли вместе, 9 изнаночных).

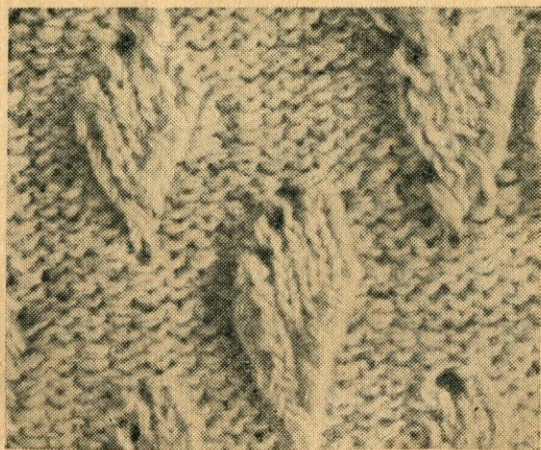
5 ряд — 4 петли изнаночные, (1 обычный накид, 3 лицевые, 9 изнаночных).

7 ряд — 4 петли изнаночные, (1 обычный накид, 4 лицевые, 9 изнаночных).

9 ряд — 4 петли изнаночные, (3 лицевые, 2 петли вместе, 9 изнаночных).

11 ряд — 4 петли изнаночные, (2 лицевые, 2 петли вместе, 9 изнаночных).

13 ряд — 4 петли изнаночные, (1 лицевая, 2 петли вместе, 4 изнаночные, 1 обычный накид, 1 лицевая, 4 изнаночные, 1 лицевая, 2 петли вместе, 4 изнаночные).

15 ряд — 4 петли изнаночные, (2 петли вместе, 4 изнаночные, 1 обычный накид, 2 лицевые, 4 изнаночные).

17 ряд — 9 петель изнаночных, 1 обычный накид, 3 лицевые и т. д.

19 ряд — 9 петель изнаночных, 3 лицевые, 1 обычный накид, 4 лицевые и т. д.

21 ряд — 9 петель изнаночных, 3 лицевые, 2 петли вместе и т. д.

23 ряд — 9 петель изнаночных, 2 лицевые, 2 петли вместе и т. д.

25 ряд — 4 петли изнаночные, 1 обычный накид, 1 лицевая, 4 изнаночные, 1 лицевая, 2 петли вместе и т. д.

27 ряд — 4 петли изнаночные, 1 обычный накид, 2 лицевые, 4 изнаночные, 2 петли вместе и т. д.

29 и следующие ряды вяжут, повторяя рисунок с 5 ряда.

Узор для женских изделий. Для вывязывания образца (рис. 62) набирают на спицы 25 петель и вяжут по следующей записи.

1 ряд — 1 петля лицевая, 1 обычный накид, 2 петли вместе, 4 лицевые, 1 обычный накид, 2 петли вместе, 3 лицевые и т. д.

2 ряд и все четные ряды вяжут изнаночными петлями.

3 ряд — 2 петли лицевые, 1 обычный накид, 2 петли вместе, 4 лицевые, 1 обычный накид, 2 петли вместе, 2 лицевые и т. д.

5 ряд — 3 петли лицевые, 1 обычный накид, 2 петли вместе, 4 лицевые, 1 обычный накид, 2 петли вместе, 1 лицевая и т. д.

7 ряд — 1 петля лицевая, 1 обычный накид, 2 петли вместе, 4 лицевые, 1 обычный накид, 2 петли вместе, 3 лицевые и т. д.

9 ряд — 2 петли лицевые, 1 обычный накид, 2 петли вместе, 4 лицевые, 1 обычный накид, 2 петли вместе, 2 лицевые и т. д.

11 ряд — 3 петли лицевые, 1 обычный накид, 2 петли вместе, 4 лицевые, 1 обычный накид, 2 петли вместе, 1 лицевая и т. д.

Начиная с 13 ряда, рисунок повторяют.



Рис. 62. Узор для женских изделий

Мережка. Для вывязывания образца (рис. 63) набирают на спицы 25 петель и вяжут так.

1 ряд — 1 петля лицевая, (1 обычный накид, 2 петли вместе).
Начиная со 2 ряда, рисунок повторяют.



Рис. 63. Мережка

Кружевной узор для косынки. Для вывязывания образца (рис. 64) набирают на спицы 11 петель и вяжут следующим образом.

1 ряд — 1 петля лицевая, 1 обычный накид, 2 петли вместе, 1 обычный накид, 2 петли вместе, 1 обычный накид, 5 лицевых и т. д.

2 ряд — все петли лицевые.

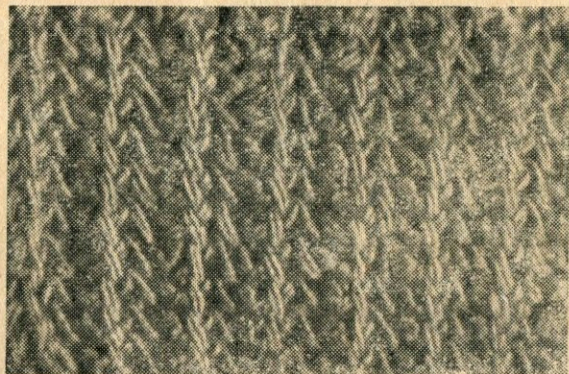
3 ряд — 1 петля лицевая, 1 обычный накид, 2 петли вместе, 1 лицевая, 1 обычный накид, 2 петли вместе, 1 обычный накид, 5 лицевых и т. д.

4 ряд — все петли лицевые.

5 ряд — 1 петля лицевая, 1 обычный накид, 2 петли вместе, 2 лицевые, 1 обычный накид, 6 лицевых и т. д.



Рис. 64. Кружевной узор для косынки

6 ряд — все петли лицевые.

7 ряд — 1 петля лицевая, 1 обычный накид, 2 петли вместе, 3 лицевые, 1 обычный накид, 2 петли вместе, 1 обычный накид, 5 лицевых и т. д.

8 ряд — 4 петли закрепляют, все остальные петли лицевые.
Начиная с 9 ряда, рисунок повторяют.

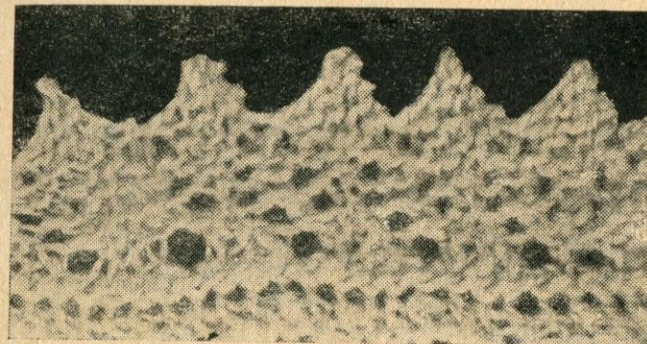
Кружевной узор. Для вывязывания образца (рис. 65) набирают на спицы 11 петель и вяжут следующим образом.

1 ряд — 1 петля лицевая, 1 обычный накид, 1 лицевая, 1 обычный накид, 2 петли вместе, 1 обычный накид, 2 петли вместе, 1 обычный накид, 2 петли вместе, 2 лицевые и т. д.

2 ряд и все четные ряды вяжут лицевыми петлями.

3 ряд — 3 петли лицевые, 1 петлю снимают непровязанной, 1 лицевая, 1 обычный накид, 3 лицевые, 1 обычный накид, 2 петли вместе, 1 лицевая и т. д.

5 ряд — 1 петля лицевая, 1 обычный накид, 5 лицевых, 1 обычный накид, 2 петли вместе, 1 обычный накид, 2 петли вместе, 2 лицевые и т. д.

7 ряд — 1 петля лицевая, 1 обычный накид, 7 лицевых, 1 обычный накид, 2 петли вместе, 1 обычный накид, 2 петли вместе, 1 лицевая и т. д.

9 ряд — 2 петли вместе, 1 обычный накид, 2 петли вместе, 3 лицевые, 2 петли вместе, 1 обычный накид, 2 петли вместе, 1 обычный накид, 3 лицевые и т. д.



Рис. 65. Кружевной узор

11 ряд — 2 петли вместе, 1 обычный накид, 2 петли вместе, 1 лицевая, 2 петли вместе, 1 обычный накид, 2 петли вместе, 1 обычный накид, 2 петли вместе, 1 обычный накид, 2 петли вместе, 1 обычный накид, 2 петли вместе.

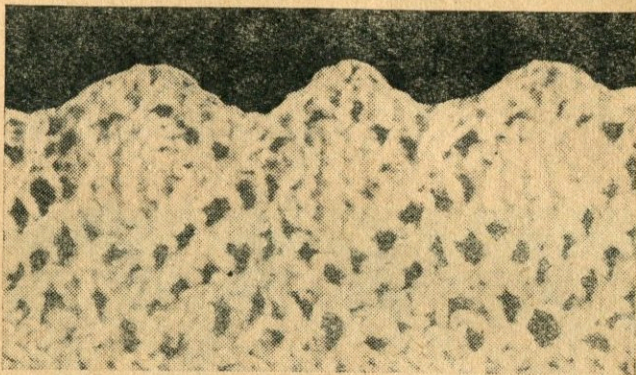

Рис. 66. Жгут

13 ряд — 2 петли вместе, 1 обычный накид, 3 петли вместе, 1 обычный накид, 2 петли вместе, 1 обычный накид, 2 петли вместе, 1 обычный накид, 3 петли лицевые и т. д.

15 ряд — 2 петли вместе, 1 лицевая, 1 обычный накид, 2 петли вместе, 1 обычный накид, 2 петли вместе, 1 обычный накид, 2 петли вместе, 1 обычный накид, 2 петли вместе, 2 лицевые и т. д.

Начиная с 17 ряда, рисунок повторяют.

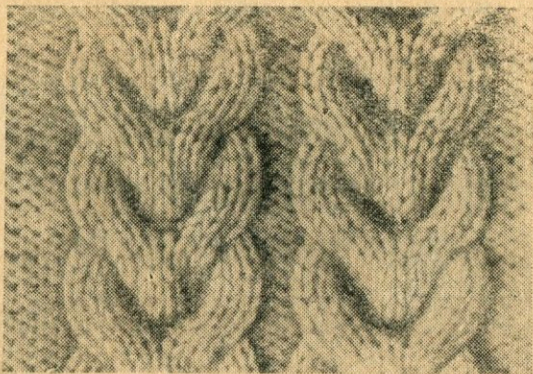
Жгут. Для вязания образца (рис. 66) набирают на спицы 20 петель и вяжут так.

1 ряд — 3 петли изнаночные, 12 петель лицевых, 3 петли изнаночные.

2, 3, 4, 5, 6, 7 и 8 ряды вяжут, как «смотрят петли».

9 ряд — 3 петли изнаночные, 3 петли снимают на булавку и переводят на изнаночную сторону, 3 петли лицевые, 3 петли на булавке вяжут лицевой вязкой, 3 петли снимают на булавку, оставляя их на лицевой стороне, 3 петли лицевые, 3 петли с булавки вяжут лицевой вязкой, 3 петли изнаночные.

10 ряд — 3 петли лицевые, 12 изнаночных, 3 лицевые и т. д.

Начиная с 11 ряда, рисунок повторяют.

ИЗГОТОВЛЕНИЕ ВЫКРОЕК

Прежде чем приступить к вязанию изделия, снимают с фигуры мерку и готовят выкройку изделия выбранного фасона. Мерки снимают сантиметровой лентой. Лента должна плотно облегать фигуру, никаких припусков на швы для вязаного изделия не делают. Мерки окружности записывают в половинном размере, остальные мерки полностью.

СНЯТИЕ МЕРОК

Для изготовления выкроек деталей любого изделия снимают следующие мерки (в см):

1. Окружность груди измеряют по наиболее выпуклой части груди.

2. Окружность талии измеряют по талии.

3. Ширину спины измеряют от одного плечевого сустава до другого.

4. Длину переда до талии измеряют от основания шеи через самую высокую точку груди до талии.

5. Длину спины измеряют от седьмого шейного позвонка до талии.

6. Длину от талии до проймы измеряют от талии до подмышечной впадины.

7. Длину плеча измеряют от основания шеи до предполагаемого шва втачивания рукава.

8. Длину рукава измеряют от плечевого сустава до кисти руки (в случае длинного рукава) или до желаемой длины рукава.

9. Окружность руки у плеча зависит от фасона изделия,

10. Окружность шеи измеряют по основанию шеи.
 11. Окружность руки у кисти измеряют для изделий с длинными рукавами.
 12. Окружность бедер измеряют вокруг бедер (на уровне длины изделия).
 13. Длину изделия измеряют посередине спины от седьмого шейного позвонка до низа изделия.
- Глубину проймы измеряют так: фигуру опоясывают строго под мышками тесемочкой, затем измеряют от высокой точки плеча до тесемочки.

ОСНОВЫ ПОСТРОЕНИЯ ЧЕРТЕЖЕЙ ДЛЯ ИЗГОТОВЛЕНИЯ ВЫКРОЕК

Для изготовления выкроек необходимо построить чертежи деталей изделия.

Ниже даны основы построения чертежей деталей изделия с втачным рукавом.

По принципу построения этих чертежей построены чертежи деталей других изделий, приведенных в этой книге. Размеры на чертежах даны в сантиметрах.

Для построения чертежа (рис. 67, а) берут лист бумаги размером 60×70 см. Вверху проводят горизонтальную линию, которая называется линией шеи. Через середину этой линии проводят вниз вертикальную линию. Эта линия называется линией середины переда или спинки.

Точку пересечения этих двух линий обозначают буквой А. От точки А вниз откладывают длину изделия и ставят точку В. Через точку В проводят горизонтальную линию, которая называется линией бедер.

Построение чертежа переда. От точки А (см. рис. 67, а) вниз откладывают длину переда до талии, ставят точку В и проводят через нее горизонтальную линию. Эта линия называется линией талии.

От точки В по линии середины переда вверх откладывают длину от талии до проймы и ставят точку Г. Через точку Г проводят горизонтальную линию, которая называется линией проймы.

По линии шеи от точки А вправо откладывают половину ширины переда и обозначают буквой Д.

Ширину переда по линии проймы рассчитывают так. Из окружности груди вычитают 4 см (для всех размеров) и полученную разность делят пополам.

Через точку Д до линии проймы проводят вертикальную линию. Точку пересечения этой линии с линией проймы обозначают буквой Е. Линия ДЕ называется боковой линией проймы.



Рис. 68. Изделия для грудного ребенка

Рис. 85. Купальный костюм для девочки



Рис. 72. Кюфточка



Рис. 74. Безрукавка



Рис. 67. Основы построения чертежей:
а — перед; б — спинка; в — рукав

От точки *Е* вверх и вправо откладывают по 2 см. Одну из точек обозначают буквой *Ж*, другую — *Н*. Соединяя эти точки, вычерчивают нижнюю часть проймы.

На линии талии от точки *В* откладывают половину окружности талии и ставят точку *З*. Точки *З* и *Ж* соединяют прямой линией, называемой линией бокового скоса переда.

От точки *Д* влево по линии шеи откладывают длину плеча, ставят точку *И*. От точки *А* откладывают по линии середины переда глубину выреза горловины переда и ставят точку *К*. Точку *К* соединяют с точкой *И* плавной вогнутой кривой, которая называется линией горловины.

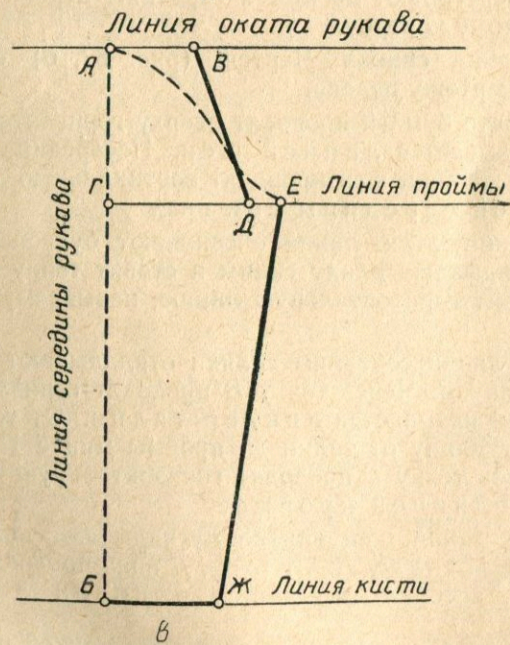
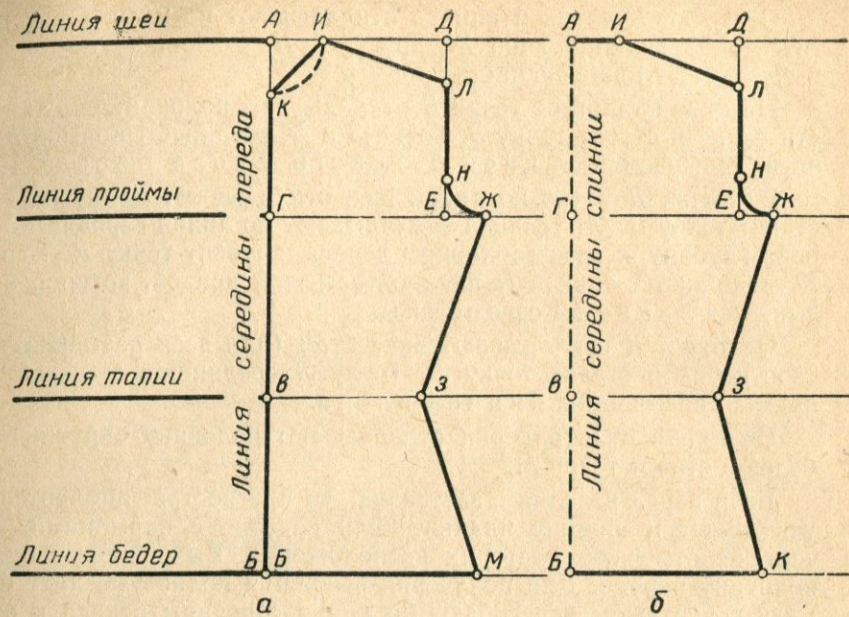
От точки *Д* откладывают вниз 3 см (для всех размеров) — скос плеча и ставят точку *Л*. Точку *Л* соединяют с точкой *И* прямой, называемой линией плеча.

По линии низа изделия откладывают половину окружности бедер и ставят точку *М*.

Если перед изделия с застежкой, то при построении чертежа учитывают и ширину планки. Если изделие с карманами, на чертеже отмечают место их расположения. Вычерчивают одну половину переда. Для получения выкройки полностью лист бумаги с чертежом перегибают по линии середины переда и вырезают по намеченному контуру.

Построение чертежа спинки. Чертеж (рис. 67, б) спинки строят аналогично чертежу переда.

На таком же листе бумаги проводят сверху горизонтальную линию, которая называется линией шеи. Посередине листа под прямым углом к линии шеи проводят вертикальную линию, называемую линией середины спинки.

Точку пересечения этих линий обозначают буквой *А*. От точки *А* вниз откладывают длину спины и ставят точку *Б*. Через точку *Б* проводят горизонтальную линию, называемую линией бедер.

От точки *А* по линии середины спинки откладывают длину спины и ставят точку *В*. Через точку *В* проводят горизонтальную линию, которая называется линией талии. От точки *В* вверх откладывают длину от талии до проймы минус 1—2 см, ставя точку *Г*. Через точку *Г* проводят горизонтальную линию, которая называется линией проймы.

От точки *А* по линии шеи вправо откладывают половину ширины спины и ставят точку *Д*. От точки *Д* вниз проводят вертикальную линию, которая называется боковой линией проймы.

Точку пересечения боковой линии проймы с линией проймы обозначают буквой *Е*. От точки *Е* вверх и вправо откладывают по 2 см. Одну точку обозначают буквой *Ж*, другую —

буквой *Н*. Соединяя эти точки, вычерчивают нижнюю часть проймы.

Ширину спинки по талии вычисляют следующим образом: из окружности груди вычитают окружность талии и полученную разность делят на три. Затем от ширины спины вычитают результат деления на три. От точки *В* вправо откладывают половину ширины спины по талии и обозначают буквой *З*. Точку *З* соединяют с точкой *Ж* наклонной прямой, которая называется линией бокового скоса спинки.

От точки *Д* влево откладывают мерку длины плеча и ставят точку *И*. От точки *Д* вниз откладывают 3 см для скоса плеча и ставят точку *Л*. Точку *И* соединяют с точкой *Л* прямой, называемой линией плеча.

От линии середины спинки по линии бедер вправо откладывают половину ширины спины плюс 2 см и ставят точку *К*. Точку *З* соединяют с точкой *К* наклонной линией, которая называется линией бокового скоса бедер.

Лист бумаги перегибают по линии середины спинки, вырезают по намеченному контуру.

Построение чертежа втачного рукава. При построении чертежа рукава, так же как для переда и спинки, вычерчивают половину детали (рис. 67, в), а вырезают из бумаги выкройку рукава полностью.

На листе бумаги проводят вертикальную линию середины рукава.

Вверху на расстоянии 3—5 см от края бумаги под прямым углом к линии середины рукава проводят линию оката рукава.

Точку пересечения этих линий обозначают буквой *А*. От точки *А* вниз по линии середины рукава откладывают общую длину рукава и ставят точку *Б*. Через точку *Б* проводят горизонтальную линию, которая называется линией кисти.

От точки *А* вправо откладывают 4—5 см и ставят точку *В*. По линии середины рукава от точки *А* откладывают одну шестую часть окружности груди и ставят точку *Г*. Через точку *Г* проводят горизонтальную линию, называемую линией проймы рукава. По линии проймы откладывают вправо одну шестую часть окружности груди и получают точку *Д*. Точку *Д* соединяют с точкой *В* прямой линией. От точки *Д* вправо откладывают 4—5 см и ставят точку *Е*. По линии кисти рукава от точки *Б* вправо откладывают половину окружности руки у кисти или половину окружности руки по линии желаемой длины рукава и ставят точку *Ж*. Точку *Ж* соединяют с точкой *Е*. Затем проводят плавную кривую линию между точками *А* и *Е*, как показано на чертеже. Лист бумаги складывают по линии середины рукава, вырезают по намеченному контуру, получают выкройку рукава полностью.

ВЯЗАНИЕ ИЗДЕЛИЙ

ОБЩИЕ СВЕДЕНИЯ

Вручную можно связать изделие любого фасона. При выборе фасона какого-либо изделия нужно учитывать возраст, телосложение человека и цвет ниток, из которых будет связано изделие. Например, изделия с поперечными полосами или пышным узором не идут полным женщинам. Яркие орнаменты и отделки ярких тонов идут молодым женщинам.

После того как выбран фасон и приготовлена выкройка, необходимо выбрать рисунок для вязания, учитывая при этом особенности фигуры человека, фасон изделия, цвет и толщину ниток.

Кроме того, необходимо сделать расчет петель, чтобы знать, сколько петель требуется набрать на спицы для начала работы. Для этого из ниток, предназначенных для работы, вяжут образец выбранного узора на тех спицах, которыми будут вязать изделие.

Например: набирают 30 петель и вяжут образец высотой 2 см.

Образец укладывают на сантиметровую ленту или линейку и подсчитывают количество петель, приходящихся на 1 см. Затем определяют необходимое количество петель для вязания той или другой детали изделия.

ВЯЗАНИЕ ИЗДЕЛИЙ ДЛЯ ДЕТЕЙ

Изделия для грудного ребенка

На рис. 68 (см. вклейку) показаны распашонка, чепчик и башмачки для грудного ребенка.

Изделия вяжут из 250 г мягкой тонкой шерсти светлых тонов. Распашонка состоит из трех деталей: спинки и двух полочек.

Чертеж выкройки деталей распашонки дан на рис. 69. Распашонку начинают вязать со спинки. Набирают на спицы 63 петли и вяжут четыре ряда чулочной вязкой. Пятый ряд вяжут так: 1 обычный накид, 2 петли вместе лицевой вязкой и т. д. Шестой ряд вяжут изнаночной вязкой, накиды провязывают также изнаночными петлями. Далее вяжут узором «плетенка» (см. рис. 21), провязывают 18 см, набирают для вязания рукавов по 20 воздушных петель и вяжут 6 см спинку вместе с рукавами. После этого в начале каждого ряда сбавляют по 4 петли. Когда на спицах останется 25 петель, их снимают на иголку с ниткой.

Для вязания полочки распашонки набирают на спицы 35 петель, вяжут 6 рядов так же, как и спинку, 18 см вяжут узором «плетенка», затем набирают 20 воздушных петель для

рукава и вяжут 6 см полочку вместе с рукавом. Далее сбавляют в каждом ряду со стороны рукава по 4 петли; со стороны горловины сбавляют в начале ряда 5 петель, вяжут ряд до конца, повертывают изделие, в начале ряда со стороны рукава сбавляют



Рис. 69. Чертеж выкройки распашонки:
а — спинка; б — полочка

4 петли, затем вяжут ряд до конца, а в начале следующего ряда у горловины сбавляют 3 петли; далее вяжут, сбавляя петли только на рукаве, а у горловины провязывают по 2 последние петли вместе. Так вяжут 6 рядов, затем вяжут, сбавляя петли

только со стороны рукава до тех пор, пока не сбавят все петли.

Вторую полочку вяжут аналогично первой. Готовые полочки и спинку сшивают, низ кофточки подгибают по линии узора и подшивают с изнанки. Низ кофточки украшен зубчиками. По горловине кофточки вяжут воротничок высотой 3 см. Для этого по горловине полочек петли набирают крючком и переводят на спицы, а на горловине спинки петли снимают с нитки на спицу.

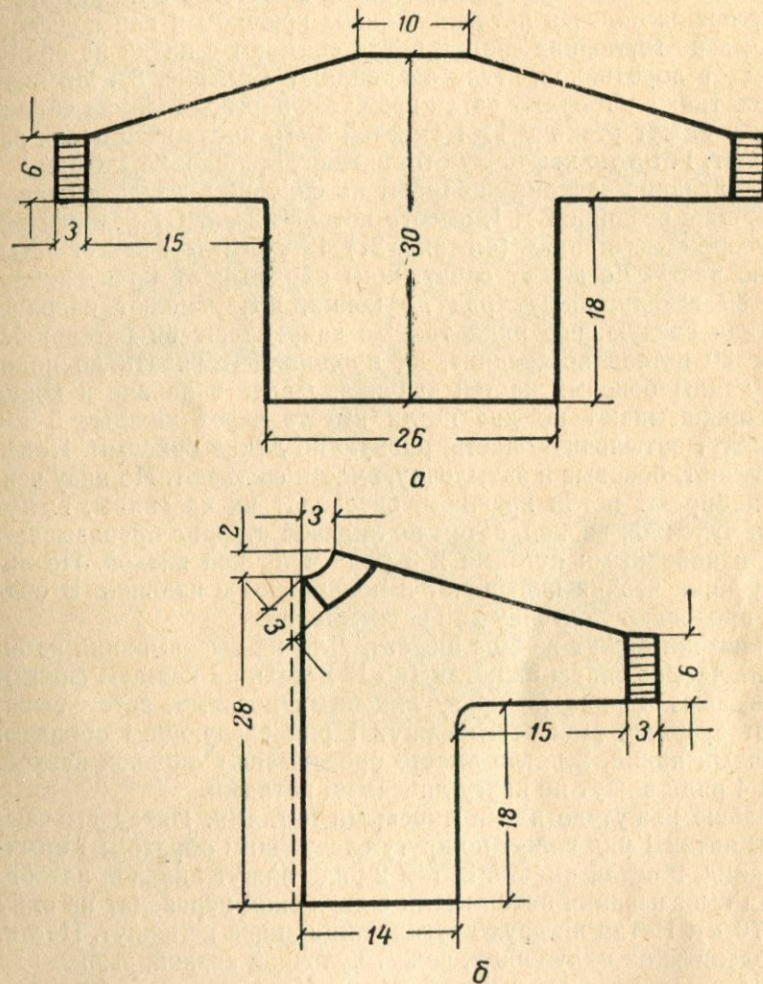
Связав воротничок, петли закрепляют (см. рис. 8). По низу рукавов также набирают петли крючком, переводят их на четыре спицы и вяжут резинку 1×1 высотой 3 см, после чего петли закрепляют. Готовую кофточку отпаривают, пришивают кнопки.

Для вязания **чепчика** набирают на спицы 90 петель. Вязание начинают с резинки 1×1, высота которой 2 см. От резинки вяжут узором «плетенка» (см. рис. 21) 12 см. Затем вяжут затылочную часть. Ее вяжут следующим образом: от края закрепляют 30 петель, вяжут ряд до конца, поворачивают изделие, в начале следующего ряда так же закрепляют 30 петель; остается 30 петель посередине, их продолжают вязать до половины длины боковых частей чепчика. Далее в начале и конце ряда провязывают по две петли вместе через каждые 5 см. Так вяжут затылочную часть, равную по длине боковым. Петли закрепляют, боковые и затылочную части сшивают. По низу чепчика набирают петли крючком, переводят их на спицы, вяжут 3 ряда чулочной вязкой, затем по лицевой стороне провязывают 1 ряд изнаночными петлями и 3 ряда чулочной вязкой. По линии рубчика чепчик подгибают и подшивают с изнанки. В подгибку продевают ленточку для завязывания.

Башмачки вяжут из 20 г шерсти. Для их вывязывания набирают на четыре спицы 52 петли (по 13 петель на каждую спицу), провязывают 4 ряда по кругу лицевыми петлями, затем вывязывают зубчики. Для этого вяжут 1 ряд следующим образом: 1 обычный накид, 2 петли вместе провязывают лицевой вязкой. Затем 4 ряда вяжут по кругу лицевыми петлями.

Дальше вяжут до пятки лицевыми петлями. Перед вывязыванием пятки 1 ряд вяжут по кругу следующим образом: 1 обычный накид, 2 петли вместе. Затем 2 ряда вяжут лицевой вязкой.

Для вывязывания пятки петли с двух спиц переводят на одну (рис. 70, а). Петли на двух других спицах пока не вяжут. Петли, переведенные на одну спицу, вяжут чулочной вязкой, вывязывая прямую часть пяточки высотой 5 см. После этого делят эти петли на три части (2 боковые части по 9 петель и середину пятки — 8 петель). Далее вяжут следующим образом: провязывают 17 петель, поворачивают башмачок изнанкой к себе, провязывают остальные 9 петель, поворачивают башмачок к себе лицевой стороной и вяжут только середину пятки, т. е. средние 8 петель. При этом провязывают 7 петель, а последнюю петлю середины пятки провязывают вместе с первой петлей боковой

части. Так вяжут до тех пор, пока на боковых частях не останется ни одной петли (рис. 70, б).

После этого с обеих сторон боковых частей набирают по 8 петель (рис. 70, в) и вяжут по кругу 2 ряда. Затем сбавляют в конце каждой спицы по 1 петле, провязывая по 2 петли вместе. Далее вяжут без сбавок 6 см и вывязывают мысик, провя-



Рис. 70. Вязание детских башмачков:

а — прямая часть пятки; б — средняя часть пятки; в — набор петель по боковым сторонам пятки

зывая по 2 петли вместе в конце каждой спицы. Когда на спицах останется по 1 петле, их сбавляют одну за другой. Оставшуюся последнюю петлю затягивают, нитку отрывают, конец ее вытягивают на изнаночную сторону вязальным крючком. Край башмачка по ажурной вязке подгибают и подшивают с изнаночной стороны.

Второй башмачок вяжут аналогично первому. В отверстия у основания пятки продевают ленточку для завязок. Готовые башмачки отпаривают.

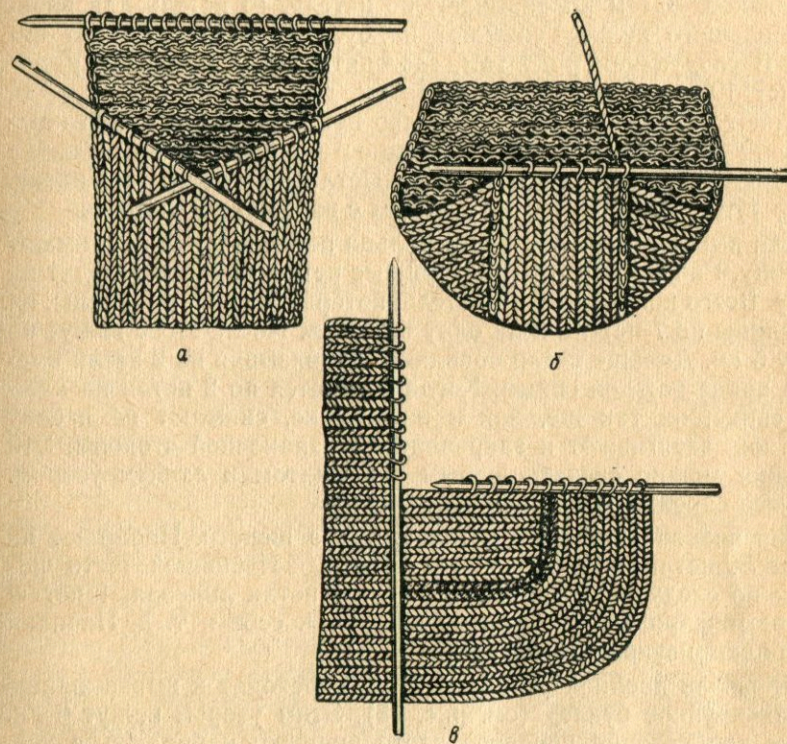
Изделия для девочки

На рис. 71 (см. вклейку) показаны варежки, шапочка и шарфик для девочки 6—8 лет.

Для вязания **варежек** нужно 20 г шерсти. Набирают на спицы 48 петель, делят их поровну на 4 спицы и вяжут по кругу резинку 2×2 высотой 5 см. Дальше 2 см вяжут чулочной вязкой. Затем провязывают 38 петель, 10 петель для вязания большого пальца снимают на булавку и продолжают вязать. В следующем ряду там, где сняты петли на булавку, набирают 10 воздушных петель. Затем, провязав по кругу 8 см, сбавляют петли, провязывая по две петли вместе в конце каждой спицы. Когда на каждой спице останется по 3 петли, нитку отрывают, вдевают ее в иголку. Петли переводят на нитку. Нитку туго затягивают и закрепляют с изнаночной стороны.

Для вывязывания большого пальца петли с булавки снимают на спицу. Ранее набранные воздушные петли также переводят на спицу. Всего получилось 20 петель, которые делят на 3 спицы, на две спицы по 7 петель и на одну 6 петель. После этого вяжут по кругу 5 см. Дальше петли сбавляют, провязывая по 2 петли вместе в конце каждой спицы. Когда останется по 2 петли на каждой спице, их так же, как и на мысике, снимают на иголку с ниткой, затягивают и закрепляют с изнаночной стороны. Эти варежки можно связать любым орнаментом и любым узором. Готовые варежки отпаривают.

Для вязания **шапочки** требуется 90 г шерсти. Набирают на спицы 54 петли, вяжут двойную резинку затылочной части шапочки по следующей записи: 1 ряд — 1 петля лицевая, 1 петлю снимают непровязанной, нитку отводят к себе и т. д. Начиная со 2 ряда, рисунок повторяют.

Провязав двойной резинкой 2 см, переходят к вывязыванию узора «крупное букле» (см. рис. 18). Этим узором вяжут 6 см. Затем для вязания передней части шапочки набирают 54 воздушные петли (по 27 петель на 4 спицы) и вяжут следующим образом. Затылочную часть вяжут узором «крупное букле», а переднюю часть резинкой 1×1 . Провязав так 3 см, вяжут по кругу основным узором 10 см. Петли затылочной части шапочки снимают на иголку с ниткой, затягивают и закрепляют.

Переднюю часть шапочки вяжут основным узором 6 см, затем петли закрепляют. Петли затылочной части собирают на ниточку и закрепляют с изнаночной стороны. Внутри двойной резинки продевают ленточку для завязок.

Готовую шапочку отпаривают. После этого шапочку отделяют шнурком и двумя помпонами.

Помпоны делают следующим образом: вырезают из картона два одинаковых небольших круга с отверстиями посередине.

Между этими кругами пропускают нитку, концы которой выпускают наружу. Круги кладут один на другой и шерстяной ниткой обвивают до тех пор, пока не заполнится отверстие. Затем нитки разрезают лезвием по внешнему краю круга и завязывают ниткой, которая находится между кругами. Картон вынимают. Помпон подравнивают ножницами.

Шарф рекомендуется вязать узором «крупное букле» (см. рис. 18) или любым другим двухсторонним узором.

Для вязания шарфа набирают на спицы 50 петель и вяжут 4 ряда платочной вязкой, затем вяжут основным узором 80 см. Заканчивают вязать шарф, также провязывая 4 ряда платочной вязкой. Затем закрепляют петли. Оба конца шарфа отделяют бахромой. Бахрому можно связать крючком или можно продеть нитки и завязать их петлей. Для девочки рекомендуется вязать бахрому крючком. Готовый шарф отпаривают.

Кофточка для девочки

На рис. 72 (см. вклейку) дана кофточка для девочки 7—9 лет. Рукава кофточки втачные.

Кофточку вяжут из 300 г шерсти светлых тонов. Кофточка состоит из пяти деталей: спинки, двух полочек и двух рукавов.

Чертеж выкройки приведен на рис. 73.

Для вязания спинки набирают на спицы 80 петель и вяжут 6 рядов платочной вязкой и 25 см узором «змейка» (см. рис. 50). Пройму вывязывают, закрепляя петли следующим образом: в начале ряда закрепляют 3 петли, провязывают ряд до конца, повертывают изделие, в начале следующего ряда закрепляют 3 петли. Таким же образом закрепляют по 2 петли в 4 следующих рядах. Провязывают 14 см. А далее начинают закреплять петли для получения плечевых линий: закрепляют по 3 петли с обоих краев спинки. Так вяжут 7 рядов. Оставшиеся 22 петли для вывязывания воротника снимают на иголку с ниткой.

Для вязания полочки набирают 55 петель и, провязав 6 рядов платочной вязкой, вяжут основным узором; на седьмом ряду основного узора вывязывают горизонтальную петлю застежки.

Петли вяжут следующим образом: провязав от края вязания 5 лицевых петель, протягивают пятую петлю в четвертую, провязывают шестую петлю, ее протягивают в петлю на правой спице и так закрепляют 3 петли; 3 петли провязывают, как лицевые, далее ряд вяжут основным узором. При вязании следующего ряда, дойдя до петли застежки, набирают 3 воздушных петли и вяжут ряд до конца платочной вязкой. Через 6 см вывязывают вторую петлю застежки, планку застежки вяжут из 10 петель платочной вязкой. Петли застежки располагают на расстоянии 6 см одна от другой.



Рис. 73. Чертеж выкройки кофточки для девочки:
а — спинка; б — полочка; в — рукав; г — воротник

На расстоянии 10 см от низа полочки провязывают прорезной горизонтальный карман. Для этого провязав 6 см со стороны планки, снимают на булавку 18 петель; оставшиеся петли вяжут основным узором. В следующем ряду, довязав до снятых на булавку петель, набирают 18 воздушных петель и далее вяжут основным узором. Петли нижней части проймы закрепляют таким же образом, как и на спинке, и продолжают вязать основным узором.

Через 3 ряда после последней петли застежки вывязывают горловину, закрепив 5 петель в начале одного ряда у застежки, а потом провязывая по 2 петли вместе в конце ряда со стороны горловины. По линии плеча продолжают закреплять по 3 петли так же, как на спинке.

В готовой полочке заканчивают вывязывание прорезного кармана. Для этого снятые на булавку петли переснимают на спицу и вяжут планочку платочной вязкой. Планочку кармана вяжут высотой 3 см и закрепляют петли. По набранным воздушным петлям вяжут низ кармана платочной или чулочной вязкой. Высота низа кармана 5 см. Петли последнего ряда закрепляют. Карман и планочку дополнительно пришивают такими же нитками, из каких связана кофточка.

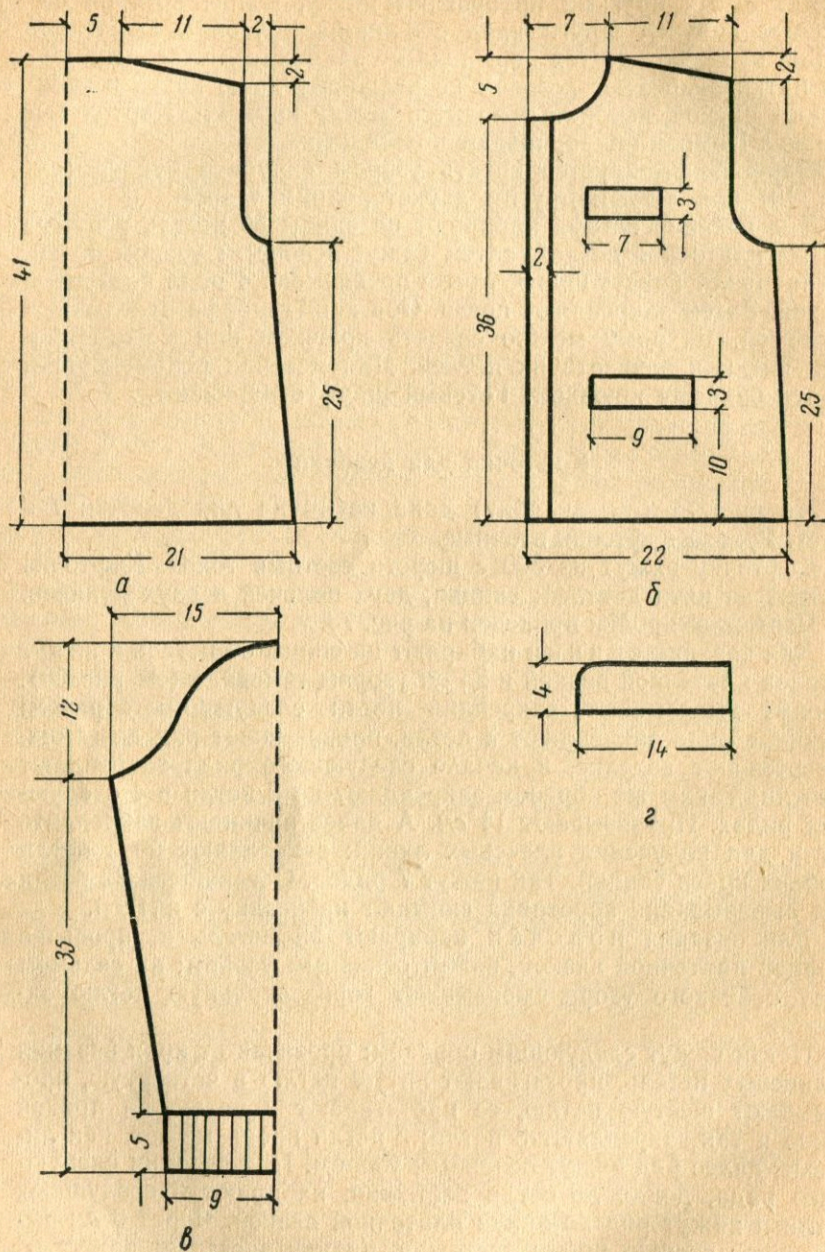
Верхний прорезной карман вывязывают так же, как и нижний, только снимают на булавку 10 петель, а не 18.

Левую полочку вяжут аналогично правой.

Для вывязывания рукава набирают на спицы 40 петель и вяжут резинку 1×1 высотой 5 см. Затем по всему следующему ряду прибавляют 10 петель для расширения рукава. Петли прибавляют через каждые 4 петли, провязывая петлю из промежутка или из одной петли, вывязывая 2 петли. После этого 10 см вяжут без прибавок, затем прибавляют по 1 петле с обоих краев рукава через каждые 3 ряда, пока не прибавят по 5 петель. Далее вяжут без прибавок 23 см.

Вывязывая окаг рукава, закрепляют по 3 петли с обоих краев рукава, затем по 2 петли и, наконец, по одной петле. Вяжут головку рукава. При этом вяжут по 2 петли вместе лицевой вязкой в конце каждого ряда. Когда на спицах останется 20 петель, их закрепляют следующим образом: в начале ряда — 5 петель, в начале следующего ряда — также 5 петель; оставшиеся 10 петель закрепляют последовательно.

Второй рукав вывязывают аналогично первому.

Готовые детали кофточки — спинку, полочки и рукава — сшивают. По вырезу горловины крючком набирают 75—80 петель, переводят их с крючка на спицы и вяжут воротник платочной вязкой, прибавляя по 1 петле с обоих краев воротника через 3 ряда. Так прибавляют по 3 петли у каждого края.

Затем провязывают три ряда без прибавок и начинают закреплять по 2 петли с обоих краев воротника, пока не закрепят

по 4 петли. Все оставшиеся петли закрепляют последовательно.

Готовые детали кофточки сшивают. По плечевому шву и окату рукава на спинке необходимо проложить кромку. Готовую кофточку отпаривают.

Безрукавка для мальчика

На рис. 74 (см. вклейку) показана безрукавка для мальчика 6—7 лет. Для данной модели требуется 120—150 г шерсти валикового или серого цвета. Безрукавку вяжут узором «попелечный зигзаг» (см. рис. 32). Безрукавка состоит из переда и спинки. Чертежи выкроек деталей даны на рис. 75.



Рис. 75. Чертеж выкройки безрукавки для мальчика:
а — спинка; б — перед

Для вязания спинки набирают на спицы 75 петель и вяжут резинку 2×2. Высота резинки 8 см. Прибавляют 10 петель, равномерно распределяя их по ряду. Затем вяжут 12 см основным узором. После этого начинают делать прибавки. Прибавляют по 1 петле с обоих краев через 5 рядов. Так вяжут, пока не прибавят по 3 петли с того и другого края. Далее вяжут без прибавок. Всего после резинки провязывают 17 см. Вывязы-

вая пройму, закрепляют петли с обоих краев: сначала по 5 петель, затем по 3, по 2 петли. После этого продолжают вязать 15 см. Довязав до плечевых линий, закрепляют с обоих краев по 5 петель. Оставшиеся 24 петли закрепляют последовательно.

Перед вяжут аналогично спинке. Вывязав 32 см, начинают вязать из двух клубков. Половину петель снимают на другую спицу и вяжут обе части переда отдельно. На плечевых линиях петли закрепляют так же, как и на спинке. На горловине закрепляют 12 петель, провязывая по 2 петли вместе через 4 ряда.

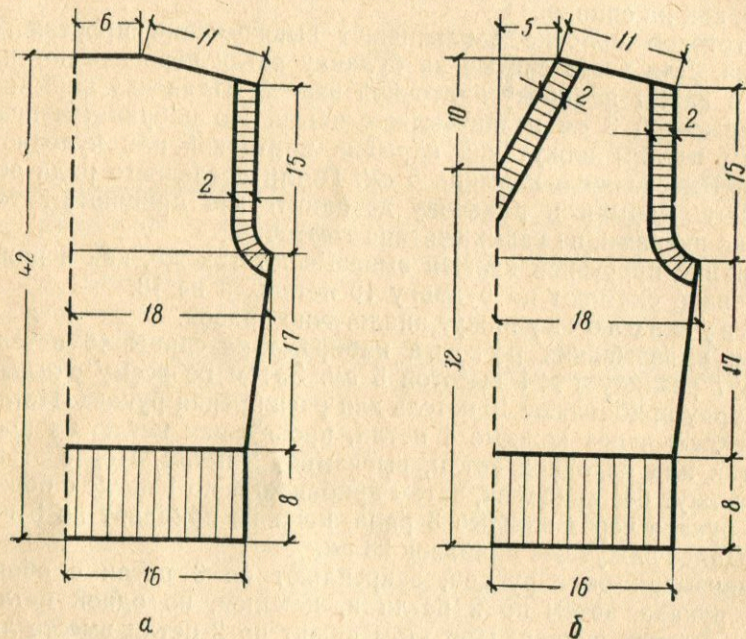
Готовые детали безрукавки сшивают.

Резинку для горловины вяжут отдельно. Для вязания резинки 1×1 набирают 134 петли. Начиная с третьего ряда, для скоса края резинки провязывают по 2 петли вместе в конце каждого ряда, пока не сбавят по 3 петли с обоих концов. Связав резинку высотой 2 см, все петли закрепляют.

Концы резинки сшивают и пришивают ее к безрукавке по вырезу горловины. Предварительно по горловине прокладывают кромку, чтобы вырез горловины не вытягивался.

По пройме также пришивают резинку. Для ее вязания набирают 100 петель. Высота резинок 2 см. Готовую безрукавку отпаривают.

Джемпер для мальчика

На рис. 76 (см. вклейку) показан джемпер для мальчика 9—11 лет.

Для данной модели требуется 300—350 г шерсти (250 г бордового или зеленого цвета и 100 г — серого или желтого).

Джемпер состоит из пяти деталей: спинки, переда, двух рукавов и воротника. Чертежи выкроек деталей даны на рис. 77.

Спинку вяжут из шерсти бордового цвета. Для ее вязания набирают на спицы 80 петель. Вяжут резинку: 2 петли лицевые, 2 изнаночные. Начиная вязать резинку из ниток серого цвета, провязывают 12 см, следующие 3 см вяжут из ниток бордового цвета, затем 2 см — серого цвета, 3 см — бордового. Продолжают вязать спинку из ниток бордового цвета платочной вязкой.

Провязывают 17 см после резинки платочной вязкой. Вывязывают пройму, закрепляя петли следующим образом с обоих краев: в начале ряда по 3 петли, затем по 2 петли, по 1 петле. После этого вяжут 15 см основным узором. На плечевых линиях закрепляют по 6 петель с одной и другой стороны детали. Оставшиеся 30 петель закрепляют последовательно.

Для вязания переда набирают на спицы 80 петель. Резинку вяжут так же, как и резинку спинки, чередуя цвета ниток.

Перед вяжут из ниток двух цветов, узором «крупная петля» (см. рис. 25). Провязывают до начала проймы 27 см. Закрепляют петли в нижней части проймы, как и на спинке. По-



Рис. 77. Чертеж выкройки джемпера для мальчика:
 а — спинка; б — перед; в — рукав; г — воротник

ловину петель снимают на другую спицу и вяжут из двух клубков, делая разрез для застежки молнии на середине переда. Провязав 10 см, вывязывают вырез горловины. Для этого с одного и другого краев разреза закрепляют сначала 6 петель, затем по 1 петле три раза. Далее в конце каждого ряда провязывают по 2 петли вместе.

Для вязания рукава набирают на спицы 56 петель и вяжут резинку 2×2 . Высота резинки 6 см. Из них 2 см вяжут из ниток серого цвета, 2 см — бордового и 2 см — серого. Далее рукав вяжут из ниток бордового цвета такой же вязкой, как и спинку.

После изготовления резинки прибавляют 10 петель, распределяя их по всему ряду через равные промежутки. Затем провязывают 5 см без прибавок. Далее прибавляют петли следующим образом: первую петлю снимают непровязанной, из второй петли вывязывают 2 петли, продолжают вязать ряд; в конце ряда из предпоследней петли вывязывают 2 петли. Прибавки делают через каждые 4 ряда. Так вяжут, пока не прибавят по 5 петель с одного и другого края рукава.

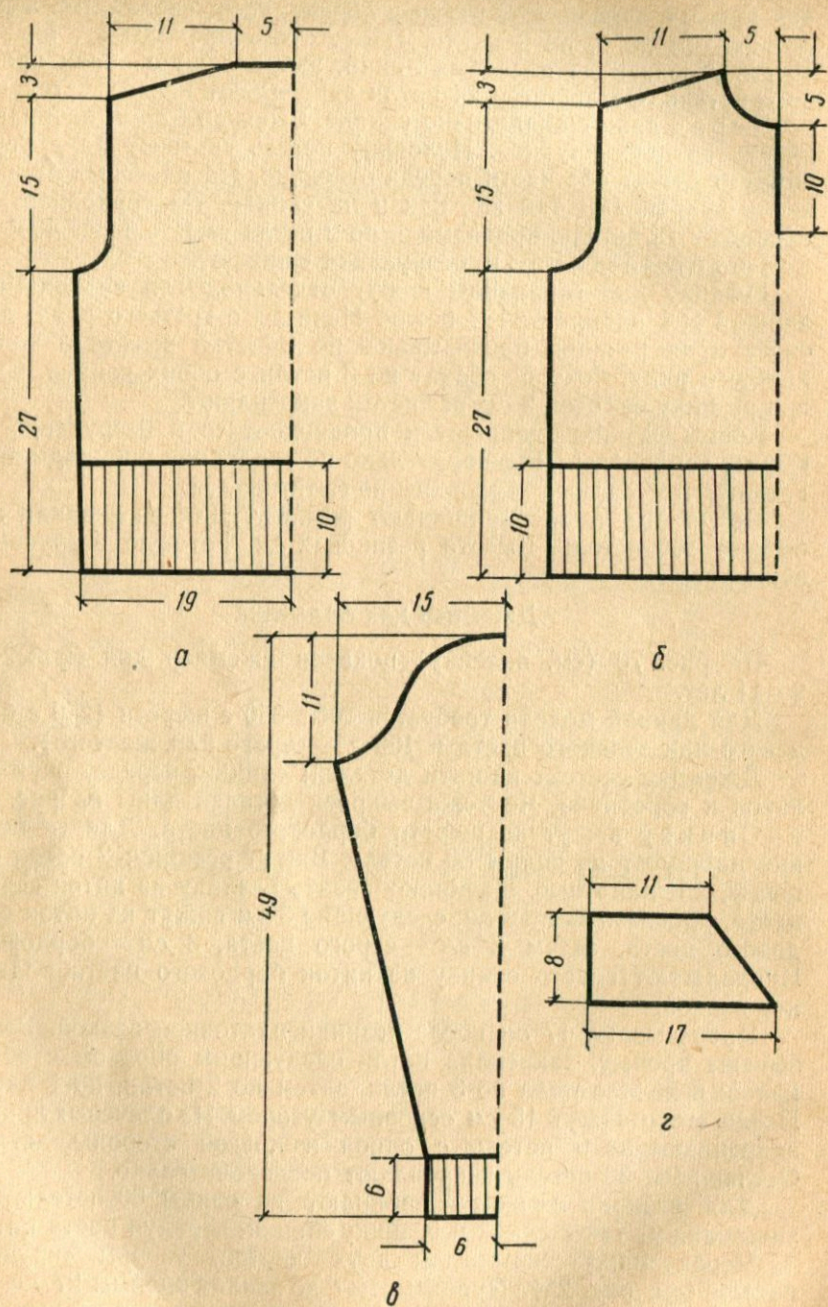
Вывязывают пройму. Для этого закрепляют с обоих краев рукава сначала по 3 петли, затем по 2, по 1. Переходят к вывязыванию головки рукава. Провязывают по 2 петли вместе в конце ряда с обоих краев рукава. Так вяжут, пока на спице не останется 15 петель. Их закрепляют следующим образом: сначала по 4 петли с каждого края, затем оставшиеся 7 петель.

Второй рукав вяжут аналогично первому.

Для вывязывания воротника набирают на спицы 90 петель и вяжут платочной вязкой. Провязав 3 см, начинают прибавлять петли. Для этого из второй и из предпоследней петель вывязывают по 2 петли. Прибавляют петли через 2 ряда. Так вяжут, пока не прибавят по 4 петли с одной и другой стороны воротника. Провязав затем 2 ряда без прибавок, закрепляют петли последовательно.

Готовые детали джемпера отпаривают и сшивают. В разрез переда пришивают застежку молнию. Затем пришивают воротник. Все швы отпаривают.

Костюм для мальчика

На рис. 78 (см. вклейку) показан костюм для мальчика 6—7 лет. Он состоит из свитера и рейтуз. Костюм вяжут из 600 г шерсти василькового или серого цвета и 100 г шерсти желтого или белого цвета. Свитер костюма вяжут из ниток двух цветов. Сочетание цветов ниток может быть и другое.

Чертежи выкроек деталей даны на рис. 79.



Рис. 79. Чертеж выкройки костюма для мальчишка:
 а — спинка; б — перед; в — рукав; г — рейтузы



Рис. 78. Костюм для мальчишка

Рис. 71. Варежки, шапочка и шарфик

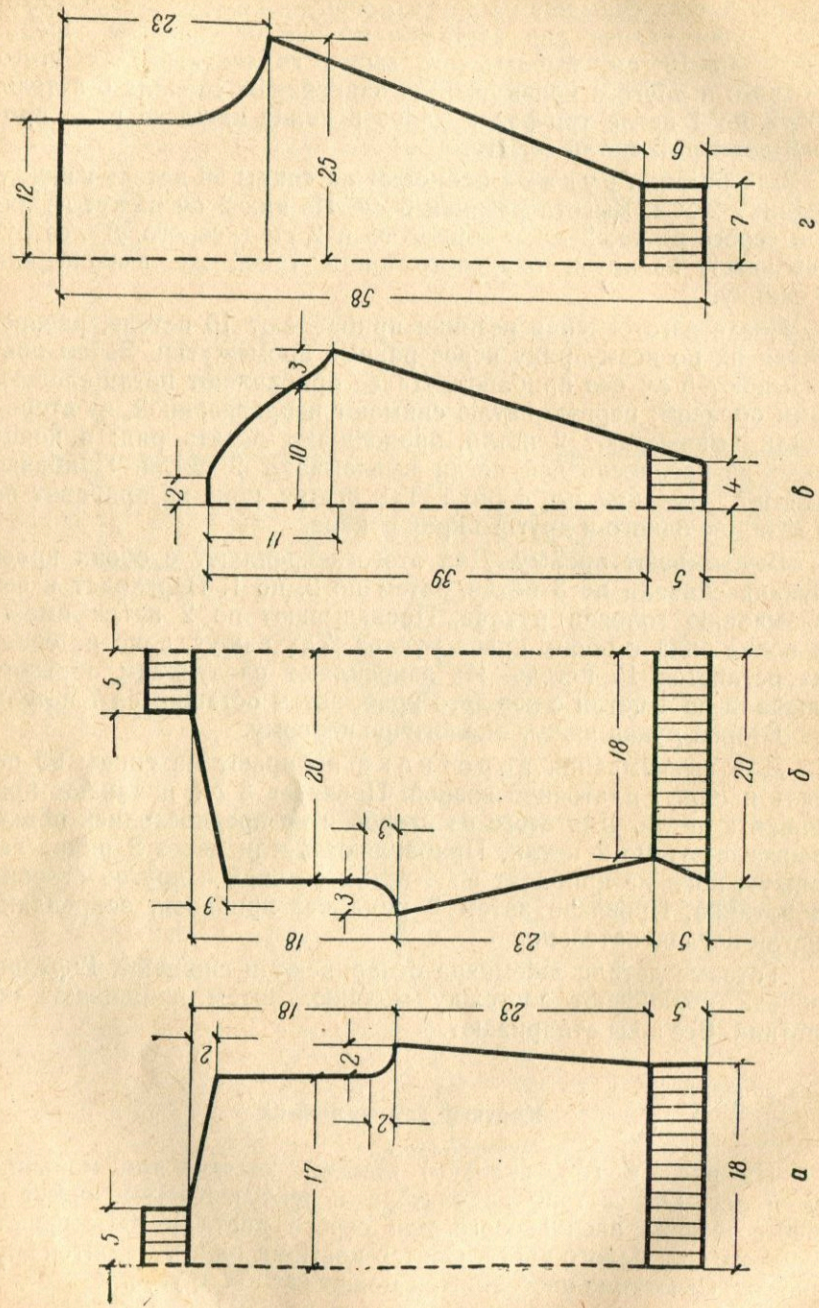

Рис. 83. Платье для девочки

Рис. 81. Кофточка с цельно-вязаными рукавами для девочки

Свитер состоит из 5 деталей: спинки, переда, двух рукавов и воротника.

Для вязания спинки набирают на спицы 80 петель и вяжут резинку 1×1 . Высота резинки 5 см. Вяжут спинку 23 см до проймы. В нижней части проймы петли закрепляют: по 5 петель с обоих краев спинки, затем по 2 петли также с обоих краев спинки. После этого вяжут без сбавок 18 см до плечевой линии. Затем закрепляют петли с обоих краев за шесть приемов. Оставшиеся петли закрепляют последовательно.

Перед вяжут подобно спинке следующим узором.

Для вывязывания образца набирают на спицы 24 петли и вяжут так.

1 ряд — все петли лицевые из ниток василькового цвета.

2 ряд — все петли изнаночные из ниток василькового цвета.

3 ряд — вводят желтую нитку, 1 петля лицевая из желтой нитки, 1 петлю из нитки василькового цвета снимают непровязанной, нитка тянется по изнаночной стороне образца и т. д.

4 ряд — 1 петля изнаночная, 1 петлю снимают непровязанной, нитка тянется спереди.

5 ряд вяжут, как 1 ряд, из ниток василькового цвета.

6 ряд вяжут, как 2 ряд, из ниток василькового цвета.

7 ряд — вводят желтую нитку, 1 петля лицевая, 1 петлю из ниток василькового цвета снимают непровязанной, нитка тянется по изнаночной стороне и т. д.

8 ряд — 1 петлю снимают непровязанной, 1 петля изнаночная из нитки желтого цвета. Нитка тянется спереди.

Начиная с 9 ряда, рисунок повторяют.

От плечевых линий начинают закреплять петли, провязывая по 2 петли вместе.

Вырез горловины вывязывают следующим образом: закрепляют по 5 петель с одной и другой стороны, затем вяжут нитками с двух клубков, закрепляя с обеих сторон по 2 петли. Далее в конце каждого ряда по вырезу горловины провязывают по 2 петли вместе. Так вяжут, пока не закрепят все петли.

Для вязания рукава набирают 56 петель и вяжут резинку: 1 петля лицевая, 1 изнаночная. Высота резинки 5 см. В первом ряду после резинки прибавляют 10 петель, распределяя их через равные промежутки. Далее вяжут без прибавок 8 см, после чего вяжут с прибавлением по 1 петле через 1 см с обоих краев рукава. Так вяжут до оката рукава. На окате рукава закрепляют с обоих краев рукава сначала по 3, а затем по 2 и по 1 петле. Затем вяжут головку рукава, провязывая по 2 петли вместе в конце каждого ряда. Так вяжут, пока не останется 20 петель. Их закрепляют вначале по 7 петель с одной и другой стороны рукава, затем — оставшиеся 6 петель.

Второй рукав вяжут аналогично первому.

Готовые детали свитера отпаривают и сшивают. У готового свитера по горловине набирают 80 петель и вяжут резинку 1×1 высотой 5 см. Резинку перегибают пополам и подшивают с изнаночной стороны. Швы отпаривают.

Рейтузы состоят из двух деталей. Для вывязывания половинки рейтуз соответствующего размера необходимо снять мерки и сделать расчет петель. Снимают мерки: окружность ноги, длину рейтуз, окружность бедер и окружность талии.

Основной узор — чулочная вязка. Набирают на спицы для 32 размера 56 петель. Вяжут резинку: 2×2 высотой 6 см. После этого чулочной вязкой вяжут 5 см без прибавок. Затем в лицевом ряду делают прибавки следующим образом: 1 петлю снимают непровязанной, из второй петли вывязывают 2 петли, вяжут ряд до конца. Из предпоследней петли вывязывают 2 петли. Последняя петля всегда лицевая. Такие прибавки делают через 4 ряда.

Провязав 5 см с такими прибавками, начинают прибавлять петли через 2 ряда в лицевом ряду с обоих краев детали. Так вяжут 7 см, затем начинают прибавлять петли в каждом лицевом ряду и вяжут до ширины детали 40 см. После этого петли сбавляют, провязывая по 2 петли вместе в начале и в конце каждого изнаночного ряда. Провязав так 3 см, сбавляют петли через 3 ряда на четвертом (изнаночном) ряду. Сбавки делают в начале и в конце ряда. Так вяжут 4 см, затем сбавляют петли через 5 рядов и вяжут до тех пор, пока ширина детали не будет равна 24 см. Затем вяжут без сбавок, пока длина детали от ее самого широкого места до верхнего края не будет равна 25 см. Далее по лицевой стороне детали провязывают 1 ряд изнаночными петлями и 6 рядов чулочной вязкой.

Вторую половинку рейтуз вяжут аналогично первой.

Готовые детали рейтуз отпаривают и сшивают. По линии изнаночного ряда сверху рейтуз край подгибают и подшивают. В подгибку вдевают резинку. Внизу к вывязанной резинке пришивают штрипки, резинку или тесьму под цвет ниток, из которых связаны рейтузы. Затем отпаривают швы изделия.

Спортивная шапочка

Шапочку (см. рис. 76, вклейка) для мальчика 10—12 лет вяжут из 60 г шерсти. Чертеж выкройки дан на рис. 80. Набирают на спицы 158 петель и вяжут по следующей записи.

1 ряд — все петли лицевые.

2 ряд — 1 обычный накид, 24 петли лицевые, 2 петли вместе провязывают лицевой вязкой, 26 лицевых, 1 обычный накид, 24 лицевые, 2 петли вместе провязывают лицевой вязкой, 24 лицевые, 1 обычный накид, 26 лицевых, 2 петли вместе провязывают лицевой вязкой, 27 лицевых и т. д.

Начиная с 3 ряда, вяжут, как 2 ряд.

Шапочку можно вязать платочной или чулочной вязкой. На расстоянии 2 см от начала вязания для отделки провязывают 4—6 рядов нитками другого цвета. Вяжут шапочку высотой 18—20 см. Затем все петли закрепляют. Шапочка имеет три угла. Готовую шапочку сшивают. Каждые два клина образуют один угол.

Для застежки шапочки вяжут полосу. Для этого набирают на спицы 6 петель и вяжут 15 см платочной вязкой. Вывязывают горизонтальную петлю. Готовую полосу пришивают с правой стороны шапочки. На левой стороне с изнанки пришивают пуговицу.



Рис. 80. Чертеж выкройки спортивной шапочки

Предлагаемую модель можно связать и поперек. Тогда следует строго придерживаться выкройки. Для изготовления выкройки снимают мерку окружности головы.

Кофточка с цельновязаными рукавами

На рис. 81 (см. вклейку) дана кофточка для девочки 6—8 лет. Кофточку вяжут из 350 г шерсти светлых тонов узором «чешуя» (см. рис. 16). Этот узор прост в исполнении и требует немного ниток. Кофточка состоит из спинки и двух полочек. Чертеж выкройки приведен на рис. 82.

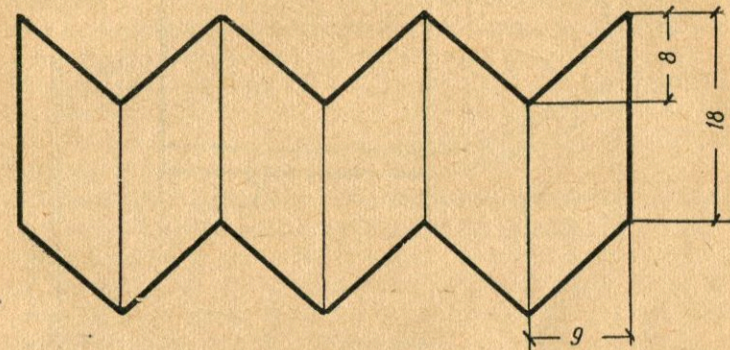
Для вывязывания спинки набирают на спицы 60 петель и вяжут 4 ряда платочной вязкой. Затем переходят к вязанию узором «чешуя». Провязав 20 см, прибавляют с обоих краев по 1 петле, вывязывая из 1 петли 2 петли. Дальше вяжут ряд основным узором и из предпоследней петли вывязывают также 2 петли. Такие прибавки вывязывают через 3 ряда. Всего прибавляют по 5 петель с обоих краев.



Рис. 82. Чертеж выкройки кофточки для девочки:
 а — спинка; б — полочка

Провязав 25 см, набирают для вязания рукавов по 50 воздушных петель с обоих краев спинки. Далее вяжут спинку вместе с рукавами. Провязав рукава 10 см, начинают закреплять петли на рукавах. Закрепляют по 5 петель в начале каждого ряда. Когда на спицах останется 20 петель, их закрепляют последовательно.

Для вывязывания полочки набирают 35 петель и вяжут, как и спинку, 4 ряда платочной вязкой, затем вяжут основным узором. Провязывают 20 см. Делают прибавки с боковой стороны, 5 раз по 1 петле. Со стороны переда в конце ряда провязывают по 2 петли вместе лицевой вязкой через каждые 2 ряда, вывязывая скос выреза горловины.

Провязав всего 25 см, набирают 50 петель для вязания рукава и вяжут 10 см, продолжая сбавки со стороны горловины полочки. На рукаве петли закрепляют так же, как и на спинке.

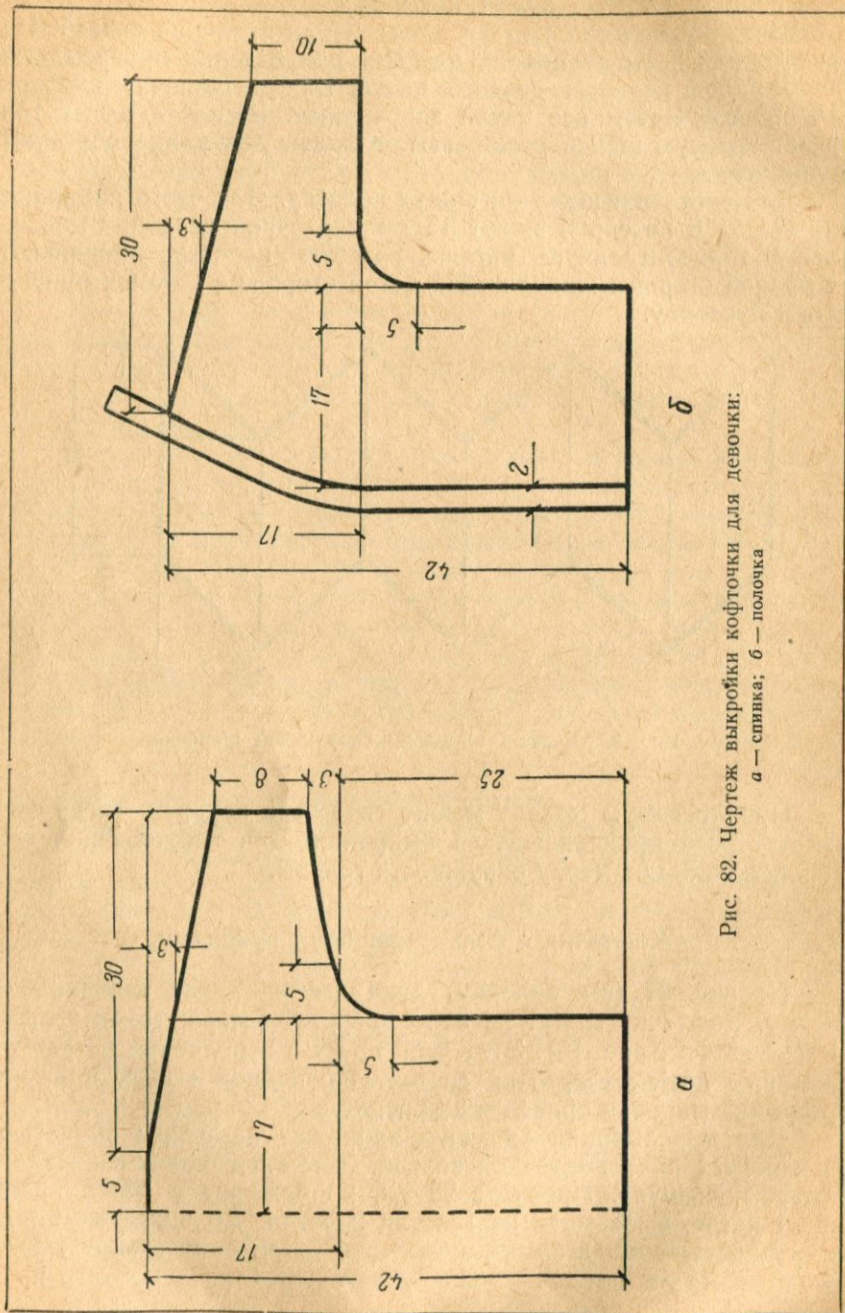
Вторую полочку вяжут, как и первую. По желанию можно на кофточке вывязать прорезные или накладные карманы. Образец вязки прорезного горизонтального кармана дан в описании кофточки с втачными рукавами.

Готовые детали сшивают. Отдельно вывязывают планку платочной вязкой. Для этого набирают на спицы 10 петель и вяжут, вывязывая с правой стороны планки 4 горизонтальные петли, располагая их на одинаковом расстоянии одна от другой. Готовую планку пришивают к кофточке. Затем кофточку отпаривают. Швы также отпаривают.

Платье для девочки

На рис. 83 (см. вклейку) показано платье для девочки 4—5 лет.

Платье на кокетке, с накладными карманами вяжут чулочной вязкой из 450 г ниток ярких тонов. Отделку карманов, воротник, планочку и манжеты вяжут платочной вязкой.

Платье состоит из 8 деталей: двух рукавов, двух деталей кокетки, переда и спинки юбки и двух накладных карманов. Чертеж выкройки дан на рис. 84.

Для вязания переда юбочки набирают на спицы 92 петли и вяжут по следующей записи.

1 ряд — 10 петель изнаночных, 4 лицевые и т. д.

2 ряд и все четные ряды вяжут, как «смотрят петли».

3 ряд — 10 петель изнаночных, 4 лицевые и т. д.

Начиная с 5 ряда, рисунок повторяют.

Провязав юбочку 20 см, сбавляют петли: провязывают 8 петель изнаночных, оставшиеся 2 изнаночные петли провязывают вместе изнаночной вязкой, далее вяжут 4 петли лицевые. Так вяжут весь ряд. Затем вяжут 2 см без сбавок. Снова петли сбавляют таким же образом. Далее вяжут 10 см без сбавок. Длина юбочки 30 см. Связав юбочку до конца, закрепляют петли.

Для вязания кокетки спинки набирают 58 петель и вяжут 4 ряда платочной вязкой, затем 1 см чулочной вязкой, а далее снова платочной вязкой. В нижней части проймы закрепляют сначала по 3 петли, затем по 2 с обоих краев кокетки. Далее, провязав 15 см, начинают закреплять петли на плечевых линиях. Закрепляют на обоих краях кокетки по 5 петель за 4 раза; 18 петель оставляют для выреза горловины; их закрепляют последовательно.



Рис. 84. Чертеж выкройки платья для девочки:
а — перед, спинка; б — рукав

Для вязания правой части кокетки переда набирают 30 петель и вяжут 4 ряда платочной вязкой, а затем 1 см чулочной вязкой. Вывязывая планку, вяжут 6 петель платочной вязкой.

В нижней части проймы закрепляют петли, как и у спинки. Далее вяжут 5 см и вывязывают на планочке горизонтальную петлю застежки. Вяжут еще 8 см и вывязывают на планочке вторую петлю, провязывают еще 1 см и закрепляют петли на плечевой линии так же, как и на спинке. Кроме того, за-

крепляют 5 петель на горловине у планочки; затем у горловины закрепляют еще 2 петли и вяжут дальше, закрепляя петли на плечевой линии и провязывая по 2 петли вместе у горловины. Так вяжут, пока не закрепят все петли.

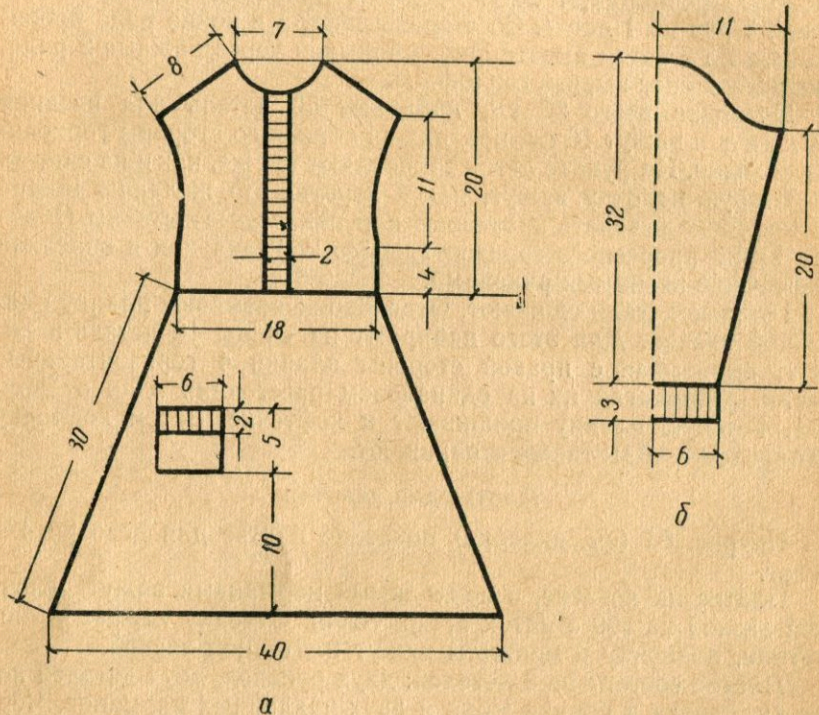
Левую часть кокетки вяжут аналогично правой, только на планочке не провязывают петли застежки.

Для вязания рукава набирают на спицы 38 петель и вяжут платочной вязкой 6 рядов, затем вяжут чулочной вязкой. В 1-ом ряду, провязанном чулочной вязкой, прибавляют 10 петель, распределяя их через равное количество петель. Провязывают 5 см, затем прибавляют петли с обоих краев рукава. Для этого из второй и из предпоследней петель вывязывают по 2 петли. Такие прибавки делают через 2 см. Так прибавляют по 5 петель с того и другого краев рукава. Провязав 23 см, закрепляют в нижней части проймы с обоих краев рукава в начале ряда сначала по 3 петли, затем по 2 петли.

Вывязывают головку рукава. Для этого в конце каждого ряда провязывают по 2 петли вместе. Когда на спицах останется 20 петель, закрепляют по 5 петель с того и другого края рукава. Оставшиеся 10 петель закрепляют последовательно.

Второй рукав вяжут аналогично первому.

Готовые детали отпаривают и сшивают. Кокетку пришивают, накладывая ее на юбочку.

После этого вяжут 2 накладных кармана следующим образом: набирают на спицы 20 петель и вяжут 6 рядов платочной вязкой, затем вяжут 3 см чулочной вязкой и закрепляют петли. Карманы пришивают на расстоянии 10 см от низа юбочки сверху бантовой складочки. В готовом платье по горловине набирают петли крючком, переводят их на спицы и вяжут платочной вязкой воротник шириной 5 см.

Купальный костюм для девочки

На рис. 85 (см. вклейку) показан купальный шерстяной костюм для девочки 6—7 лет.

Этот костюм очень удобен, так как он быстро высыхает и хорошо сохраняет свою форму как в мокром, так и в сухом виде.

Костюм состоит из двух деталей: переда и спинки. Чертеж выкройки дан на рис. 86. Вяжут его из 250 г шерсти василькового, голубого или серого цвета узором «плетенка» (см. рис. 21). Костюм можно вязать и чулочной вязкой.

Для вязания переда набирают на спицы 20 петель и вяжут 4 см основным узором. Затем прибавляют по 1 петле с обоих краев детали. Для этого из второй и из предпоследней петель вывязывают 2 петли. Прибавки делают через 3 ряда до тех пор, пока деталь по ширине не будет равна окружности

бедер. Затем вяжут до талии без прибавок и начинают сбавлять петли с обоих краев, провязывая по 2 петли вместе. От талии вяжут 10 см, сбавляя по 6 петель. Затем вывязывают вырез. Для этого закрепляют по 10 петель у проймы. Бретели вяжут с двух клубков, провязывая по 2 петли вместе у выреза горловины и у проймы с одного и другого краев. Когда на спицах останется по 10 петель на каждую бретель, вяжут 10 см. Затем закрепляют петли.



Рис. 86. Чертеж выкройки купального костюма для девочки

Для вязания косынки набирают на спицы 225 петель и вяжут следующим образом.

1 ряд — из 1 петли вывязывают 3 петли, 3 петли провязывают вместе изнаночной вязкой, в конце ряда провязывают 2 петли вместе лицевой вязкой и т. д.

2 ряд и все четные ряды вяжут лицевыми петлями.

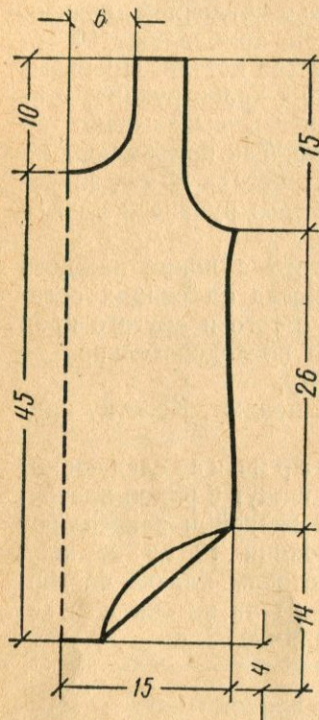
3 ряд — 3 петли провязывают вместе изнаночной вязкой, из 1 петли вывязывают 3 петли, в конце ряда 2 петли вместе провязывают лицевой вязкой и т. д.

Начиная с 5 ряда, рисунок повторяют.

Спинку вяжут аналогично переду.

Если купальный костюм вяжут для взрослого, то несколько изменяют выкройку. Спинку по линии бедер вяжут шире, чем перед, согласно мерке. При изготовлении выкройки и при вязке строго придерживаются мерок. Для купального костюма снимают следующие мерки: окружность талии, окружность бедер, длину переда от плеча до сочленения ног, объем ноги у бедра.

Готовый купальный костюм отпаривают. На левой стороне внизу купальника вышивают какой-либо рисунок нитками желтого цвета.

ВЯЗАНИЕ ИЗДЕЛИЙ ДЛЯ ЖЕНЩИН

Косынка с кружевом

Косынку (рис. 87) вяжут из ниток средней толщины светлых тонов. Косынка удобна для повседневной носки. Вяжут ее простым ажурным узором. Расход ниток на косынку 50 г.

Когда на спицах останется одна петля, нитку отрывают и протягивают в эту петлю.

К готовой косынке вяжут кружево (см. рис. 64). Кружево пришивают к двум краям косынки. По третьему краю, самому длинному, кружево пришивать не рекомендуется. Кружево пришивают теми же нитками, из которых связаны косынка и кру-



Рис. 87. Косынка с кружевом

жево. На углах кружево немного припосаживают, чтобы углы косынки имели правильную форму.

Косынку с пришитым кружевом отпаривают.

Примечание. При вывязывании из 1 петли 3 петли в 1 петлю протаскивают другую петлю. Затем, не снимая петлю на правую спицу, делают 1 обычный накид и в ту же петлю протягивают еще 1 петлю. Таким образом на правой спице образуется 3 петли. Тогда петлю с левой спицы сбрасывают.

Косынка с бахромой

Косынку (рис. 88) вяжут из 65 г тонкой шерсти светлых тонов. Длина косынки 90 см. Набирают 303 петли и вяжут следующим образом.

1 и 2 ряды вяжут платочной вязкой.

3 ряд и последующие нечетные ряды — 150 петель лицевых, 3 петли провязывают вместе лицевой вязкой, 150 петель лицевых.

4 ряд и следующие четные ряды вяжут узором «плетенка» (см. рис. 21).

Оставшиеся 3 петли закрепляют последовательно. Два края косынки отделывают бахромой.



Рис. 88. Косынка с бахромой

Бахрому вяжут крючком. Для этого берут нитки, из которых связана косынка, и провязывают ряд петель, протягивая их крючком через петли косынки. Провязанные петли закрепляют, провязывая второй ряд петель, которые вытягивают до желаемой длины. Петли разрезают. Получается бахрома. Косынку отпаривают.

Варежки

Варежки (рис. 89) связаны из шерсти синего и красного цвета. Расход шерсти 50 г. Каждая варежка состоит из двух частей: верхней и нижней.

Чтобы варежка соответствовала размеру руки, руку обрисовывают на бумаге и вырезают выкройку по контурам. Затем делают расчет петель. Для этого вывязывают образец узора, которым будут связаны варежки. Для вывязывания образца на спицы набирают 10 или 20 петель. Готовый образец укладывают на выкройку, определяют, сколько петель укладывается на 1 см, и умножают на ширину варежки в см. Получают общее количество петель, к которым прибавляют еще 2 петли на шов.



Рис. 89. Варежки

Верхнюю и нижнюю части варежки вяжут отдельно.

Для вязания верхней части варежки среднего размера набирают 61 петлю из ниток синего цвета. Провязывают 2 ряда платочной вязкой. В центре третьего ряда провязывают 3 петли вместе лицевой вязкой. Далее вяжут, провязывая по 3 петли вместе в каждом лицевом ряду. В пятом ряду вводят нитку красного цвета и вяжут 4 ряда чулочной вязкой. В каждом нечетном ряду также провязывают по 3 петли вместе. Затем вяжут 2 ряда синим цветом платочной вязкой и вновь 4 ряда красным цветом чулочной вязкой. Затем опять вводят нитку синего цвета и вяжут, как ранее. Когда на спицах останется 28 петель, вяжут резинку 1×1 высотой 1 см и двойную резинку высотой 2 см.

Дальше варежку вяжут с орнаментом или каким-либо узором.

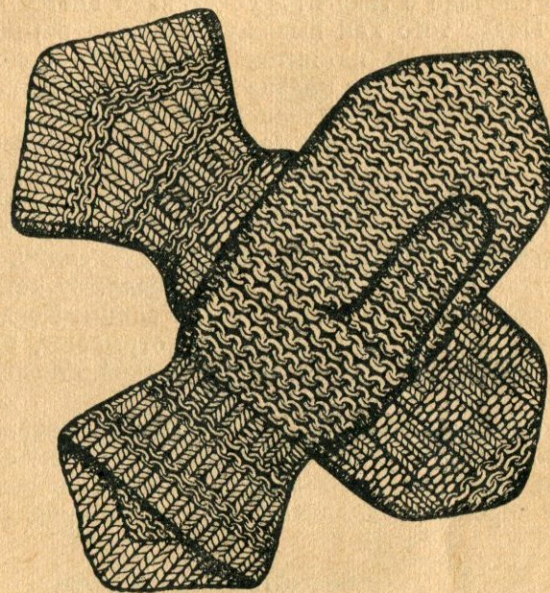
Показанные на рисунке варежки связаны узором «мелкая петля» (см. рис. 26) из ниток двух цветов. Довязав до конца мизинца, вывязывают мысик. Для этого сбавляют петли, провязывая по 2 петли вместе в начале и конце ряда. Когда на спице останется 3 петли, их сбавляют одну за другой, затем нитку отрывают и протягивают в последнюю петлю.

Для вязания нижней части варежки набирают 28 петель и вяжут сначала с таким же сочетанием цветов ниток, как и верхнюю. После того как вывяжут двойную резинку, вяжут далее основным узором из ниток какого-либо одного цвета. Для вывязывания большого пальца снимают на булавку 12 петель. В следующем ряду, довязав до снятых петель, набирают 12 воздушных петель и продолжают вязать нижнюю часть варежки, сравнивая ее с верхней частью варежки. На мысике сбавляют петли так же, как на верхней части варежки.

Петли, снятые на булавку, и воздушные петли переводят на 3 спицы, распределяя по 8 петель на каждую спицу. Вяжут по кругу до ногтя большого пальца, затем сбавляют петли, провязывая по 2 петли вместе в конце каждой спицы. Когда на каждой спице останется по 2 петли, нитку отрывают, вдевают ее в иглу, все петли переводят на иголку с ниткой, стягивают петли и закрепляют со стороны изнанки.

Готовые детали варежки отпаривают и сшивают фасонным швом по лицевой стороне или простым швом со стороны изнанки теми же нитками, из которых связаны варежки. Сшитые варежки хорошо расправляют и вновь отпаривают по шву.

Перчатки

Расход шерсти на перчатки (рис. 90) в среднем 20—30 г. Перчатки вяжут по кругу, на пяти спицах. Расчет петель делают так же, как и при вязании варежек, по выкройке у самого широкого места ладони. Для вязания перчатки на руку среднего размера набирают на спицы 56 петель. Сначала вяжут резинку 1×1 высотой 8 см, затем для лучшего облегания руки провязывают 2 ряда платочной вязкой и несколько рядов чулочной вязкой. Всего после резинки провязывают 2 см. Далее вывязывают мыс для большого пальца. Мыс правой перчатки вяжут на третьей спице, левой — на первой спице. Счет спиц ведут от короткой нитки, расположенной в начале детали.

Вывязывают вначале мыс правой перчатки. Его вяжут на третьей спице так: 3 петли лицевые, 1 обычный накид, 1 петля лицевая, 1 обычный накид. Дальше вяжут по кругу 2 ряда без прибавок. Затем прибавляют петли следующим образом: провязывают до третьей спицы, 1 обычный накид, провязывают

3 петли лицевые, делают 1 обычный накид. Далее вяжут 2 ряда без прибавок. Так вяжут, пока не прибавят 12—14 петель. Затем провязывают 2 ряда; прибавленные петли снимают на булавку. В следующем ряду на месте снятых петель набирают



Рис. 90. Перчатки, берет и шарф

12 воздушных петель и продолжают вязать перчатку по кругу, делая сбавки. Сбавляют в начале каждой спицы. Для этого первую и вторую петли провязывают, затем протягивают одну петлю в другую. Когда на спицах останется первоначальное количество петель, т. е. 56, сбавки делают через 3—4 ряда.

От начала мизинца все петли переводят на две спицы, располагая большой палец со стороны ладони.

Начинают вывязывать мизинец. Его вывязывают из одной четвертой части всех петель, добавляя к ним по 2 воздушные петли с одной и другой стороны каждой спицы. Воздушные петли набрасывают с внутренней стороны мизинца. Затем все петли мизинца делят на 3 спицы и вяжут мизинец по кругу. От начала ногтя петли сбавляют, провязывая по 2 петли вместе в конце каждой спицы. Когда на каждой спице останется по 2 петли, нитку отрывают, вдевают ее в иглолку; петли переводят на эту нитку, затягивают и закрепляют с изнаночной стороны.

Оставшиеся петли плюс по 2 воздушные петли переводят на 4 спицы, провязывая по кругу 3—4 ряда. Это делают для того, чтобы мизинец был расположен немного ниже остальных трех пальцев.

Вторым вывязывают безымянный палец. Его вывязывают из одной третьей части оставшихся петель плюс по 2 воздушные. При вязании этого пальца также набирают со стороны среднего пальца по 2 воздушные петли. Все петли переводят на три спицы и вяжут до начала ногтя, затем сбавляют петли так же, как и на мизинце. Когда на спицах останется 6 петель, их затягивают и закрепляют с изнаночной стороны.

Третьим вяжут указательный палец из половины оставшихся петель плюс по 2 воздушные петли. Указательный палец вяжут, как безымянный.

Из всех оставшихся петель плюс по 2 воздушные петли вяжут средний палец. Его вяжут, как и указательный палец.

Последним вяжут большой палец. Для его вязания переводят на спицы петли с булавки и ранее набранные воздушные петли. Все петли делят на 3 равные части и вяжут на трех спицах до начала ногтя. Затем сбавляют петли, как было описано выше.

Готовую перчатку отпаривают.

Берет

Берет (см. рис. 90) вяжут из 70—80 г шерстяных ниток средней толщины. Для расчета петель необходимо снять мерку окружности головы. Мерку снимают сантиметровой лентой. От мерки вычитают 2—3 см, учитывая растяжение берета во время носки.

Берет можно вязать различными способами. Ниже приводится несколько вариантов вязания.

Первый вариант. Берет вяжут снизу вверх.

Набирают на спицы 144 петли, распределяют их на шесть спиц (по 24 петли на каждую спицу) и вяжут резинку 1×1 высотой 4 см. Затем провязывают ряд, в котором из каждой петли вывязывают две петли. Таким образом, количество петель уве-

личивается в два раза, из 144 петель образуется 288 петель. При таком количестве петель вяжут 10 см. Затем сбавляют петли. Сначала сбавляют петли через каждые 3 см, затем в каждом ряду. Когда на каждой спице останется по 2 петли, нитку отрывают, продевают ее в иглолку. Все оставшиеся петли снимают со спиц на нитку, стягивают их и закрепляют с изнаночной стороны. К макушке берета можно пришить помпон.

Этот берет можно вязать и другой вязкой: резинкой с обратными накидами, выпуклой резинкой и т. д.

Второй вариант. Берет вяжут снизу вверх.

Набирают на спицы 144 петли, делят их поровну на 6 спиц и вяжут по кругу платочной вязкой. Так вяжут 4 см. Затем вяжут чулочной вязкой. При этом прибавляют петли в конце каждой спицы через ряд, вывязывая из 1 петли 2 петли. Провязав 7 см, вяжут без прибавок 4 см. Затем начинают сбавлять петли также через ряд, провязывая по 2 петли вместе в конце каждой спицы. Когда на каждой спице останется по 2 петли, нитку отрывают, продевают в иглу, петли снимают на нитку, затягивают их и прикрепляют с изнаночной стороны.

Третий вариант. Берет вяжут сверху вниз.

Набирают на спицы 8 петель, распределяют по 2 петли на 4 спицы и вяжут. Прибавки делают в конце каждой спицы, вывязывая из 1 петли 2 петли. Провязав 7 рядов, распределяют петли на 8 спиц, по 4 петли на каждую спицу, и продолжают вязать по кругу, прибавляя петли через ряд в конце каждой спицы.

Провязывают с прибавками всего 25 см, считая от верха. Затем вяжут 3 см без прибавок и начинают сбавлять петли, провязывая в конце каждой спицы по 2 петли вместе. Сбавки делают через ряд. Когда на спицах останется 126 петель, вяжут резинку 1×1 высотой 4 см — бортик берета.

Шарф

Шарф (см. рис. 90) вяжут из 60 г шерсти любым двухсторонним узором.

Для вязания шарфа набирают на спицы 91 петлю и вяжут 2 ряда платочной вязкой. В третьем ряду провязывают выбранным узором 44 петли, затем 3 петли провязывают вместе, дальше вяжут снова основным узором, в конце каждого ряда из предпоследней петли вывязывают 2 петли. В каждом нечетном ряду провязывают в середине по 3 петли вместе. Четные ряды вяжут основным узором. При этом вводят нитку отделочного цвета и вывязывают цветные полосы. Провязывают таким образом 40 см. Далее в середине ряда провязывают по 3 петли вместе через ряд, в начале каждого ряда сбавляют по 1 петле. Когда на спице останется 3 петли, их провязывают вместе. Нитку отрывают и протягивают через оставшуюся петлю.

Так связана половина шарфа. Вторую половину вяжут таким же образом, как и первую. Обе половины сшивают. Шов проходит посередине шарфа. Сшивать нужно аккуратно, теми же нитками, из которых связан шарф.

Готовый шарф отделяют бахромой, которую вяжут крючком. Затем шарф отпаривают.

Шапочка с полями

Шапочку (рис. 91) вяжут из шерстяных ниток красного и серого цвета. Сочетание цветов может быть любое: серый с синим, бежевый с зеленым, черный с белым, красный с синим, васильковый с серым и др. Расход шерсти — 20 г красного цвета и 60 г серого.

Для расчета петель снимают мерку окружности головы. От этой мерки отнимают 1,5 см на плотное прилегание шапочки. Затем по готовому образцу определяют количество петель, приходящихся на 1 см. Зная это, легко подсчитать, сколько петель нужно набрать для вязания шапочки данного размера.

Для вязания шапочки 56 размера набирают на спицы 152 петли из ниток красного цвета. Распределяют эти петли на 4 спицы и вяжут по кругу 8 см чулочной вязкой. После этого провязывают 1 ряд следующим образом: 1 обычный накид, 2 петли провязывают вместе лицевой вязкой и т. д. Затем вводят нитку серого цвета и вяжут 8 см чулочной вязкой из ниток серого цвета. Дальше вяжут ряд платочной вязкой, сбавляя петли. Сбавки делают через равные промежутки, провязывая по 2 петли вместе, пока не сбавят 27 петель. Далее вяжут 6 рядов платочной вязкой. Затем все петли переводят на 2 спицы и вяжут «выпуклой резинкой» (см. рис. 17).

Провязав резинку 15 см, начинают сбавлять петли. Для этого петли распределяют на 5 спиц, по 25 петель на каждую спицу, и в конце каждой спицы провязывают по 2 петли вместе. Когда на каждой спице останется по 2 петли, нитку отрывают, вдевают ее в иглу, петли снимают на нитку, затягивают их и закрепляют с изнаночной стороны.

Край шапочки по линии ажурного узора перегибают пополам и подшивают с изнаночной стороны. Боковые края шапочки сшивают с изнаночной стороны. По линии платочной вязки прикрепляют шнур из ниток серого и красного цвета.

Шнур выполняют следующим образом. Складывают нитку одного цвета в несколько раз, затем к ней привязывают нитку другого цвета. Один конец ниток закрепляют, а другой сильно закручивают. Затем складывают оба конца ниток вместе. Нитки закручиваются. Получается шнур. Концы шнура завязывают узлом или перевязывают ниткой. Прикрепленный к ша-



Рис. 95. Кофточка с рукавами покроя реглан

Рис. 101. Кофточка с прямоугольным вырезом горловины

почке шнур завязывают бантиком или в месте соединения его концов пришивают кольцо или пряжку, предварительно обтянутую красными или серыми нитками.



Рис. 106. Жакет с рукавами покроя реглан

Рис. 112. Кофточка с воротником



Рис. 91. Шапочка с полями

Чтобы шапочка не теряла форму, нужно надеть ее на прокладку из сильно накрахмаленной ткани. Прокладку и подкладку пришивают с изнаночной стороны.

Шарф с отделочными полосами

Шарф длиной 1 м вяжут из 50 г шерстяных ниток средней

толщины узором «плетенка» (см. рис. 21) или любым другим двухсторонним узором.

Для вязания шарфа набирают на спицы 75 петель и вяжут 2 ряда платочной вязкой. Далее вяжут следующим образом.

1 ряд — из 1 петли вывязывают 2 петли, 70 петель лицевых, 2 петли провязывают вместе.

2 ряд — вяжут узором «плетенка».

Начиная с 3 ряда, рисунок повторяют.

Провязав 5 рядов, вводят нитку отделочного цвета, 8 рядов провязывают отделочным цветом, затем 10 рядов основным цветом. Вновь вводят нитку отделочного цвета, вяжут 4 ряда. Так вяжут отделочные полосы. Продолжают вязать из ниток основного цвета. Второй конец шарфа отделяют также цветными полосами. Готовый шарф отделяют бахромой. Бахрому вяжут крючком из ниток основного или отделочного цвета.

Носки

Носки среднего размера (36—38 размер обуви) вяжут из 30—40 г шерсти средней толщины. Набирают на спицы 60 петель. Все петли делят на четыре спицы (по 15 петель на каждую спицу) и вяжут резинку 1×1 высотой 8 см. Резинку украшают цветными полосами или орнаментом.

Далее вяжут 6—8 см лицевыми петлями по кругу и переходят к вывязыванию пятки (см. рис. 70, а). Для этого петли на двух спицах оставляют без провязывания, остальные петли переводят на одну спицу и вяжут чулочной вязкой прямую часть пятки. Прямую часть пятки вяжут столько рядов, сколько петель на этой спице, в данном случае 30 рядов.

Затем вяжут круглую часть пятки. Для этого 30 петель делят на 3 части. Провязывают 20 петель, поворачивают изделие изнанкой к себе и вяжут 10 петель, поворачивают изделие лицевой стороной к себе и вяжут 9 петель середины пятки. 10-ю петлю середины пятки и 1-ю петлю боковой части пятки провязывают вместе. Затем снова провязывают 9 петель, а 10-ю петлю середины пятки и 1-ю петлю второй боковой части пятки провязывают вместе.

Вяжут середину пятки до тех пор, пока на боковых частях пятки не останется ни одной петли. В результате остается 10 петель середины пятки (см. рис. 70, б); затем набирают по 8 петель на две спицы с обеих боковых сторон пятки (см. рис. 70, в) и вяжут ступню носка по кругу лицевыми петлями 10 см. Затем вяжут мысик носка, провязывая по 2 петли вместе в конце каждой спицы. Когда на спицах останется по 1 петле, их закрепляют последовательно. Нитку отрывают, протягивают в по-

следнюю петлю и закрепляют с изнаночной стороны. Второй носок вяжут аналогично первому.

Спортивная шапочка

На шапочку (рис. 92) требуется 60—70 г шерсти. Она состоит из четырех клиньев. Расчет петель производится обычно по мерке окружности головы.



Рис. 92. Спортивная шапочка

Для вязания одного клина набирают на спицы четвертую часть общего количества петель и вяжут каким-либо узором. Провязав 12 см, сбавляют петли, провязывая в начале и в конце ряда по 2 петли вместе. Сбавки делают через ряд. Когда на спице останется 3 петли, их закрепляют одну за другой.

Таким же образом вяжут еще три клина. Все клинья сшивают вместе с изнаночной стороны.

По краю шапочки крючком набирают петли. Их переводят на четыре спицы и вяжут резинку 2×2 с обратными накидами (см. рис. 27). Провязав 10 см, закрепляют петли последовательно. Готовую шапочку можно украсить помпоном. Изготовление помпона см. на стр. 57. Готовую шапочку по швам отпаривают.



Рис. 93. Кофточка, отделанная кружевом

Кофточка, отделанная кружевом

Кофточку (рис. 93) вяжут из 150 г шерсти светло-желтого цвета, средней толщины. Кофточку вяжут ажурным узором и отделывают кружевом из шерстяных ниток такого же цвета.

Кофточка состоит из двух деталей: переда и спинки. Чертеж выкройки дан на рис. 94. Расчет петель сделан на 48 размер.

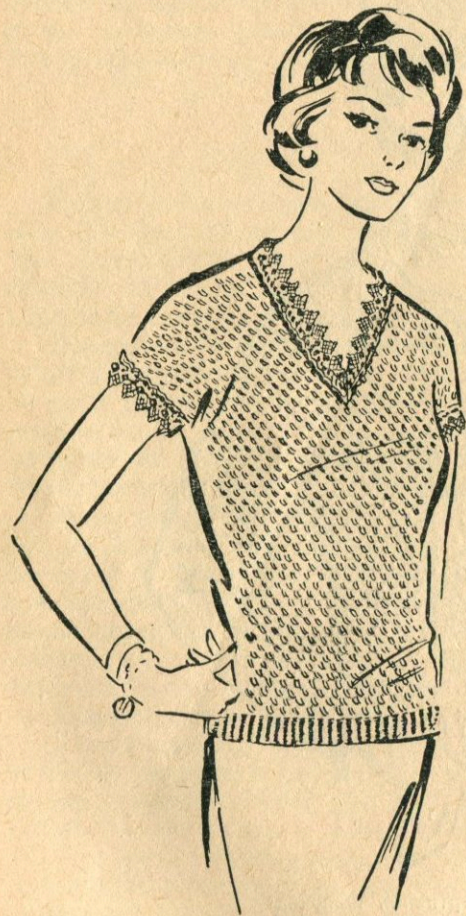
Для вязания спинки набирают на спицы 110 петель и вяжут «перекрещенную резинку» (см. рис. 49). Провязав 5 см, начинают сбавлять петли для плотного прилегания по талии. Сбавки делают через 2 ряда, провязывая по 2 петли вместе в начале и конце ряда. Так вяжут, пока не сбавят по 5 петель с одного и другого края

спинки. Резинку вяжут высотой 10 см. Затем провязывают 2 ряда чулочной вязкой. Во втором ряду делают прибавки, через каждые 6 петель вывязывая из 1 петли 2 петли. Так прибавляют 15 петель, после чего вяжут узором «паутинка» (см.



Рис. 94. Чертеж выкройки кофточки, отделанной кружевом

рис. 56). Провязав 25 см, набирают по 10 воздушных петель с обоих краев спинки для вязания рукавов. Дальше вяжут спинку вместе с рукавами. Провязав 22 см, закрепляют по 5 петель с обоих краев детали за 8 раз. Оставшиеся 45 петель закрепляют последовательно.

Перед сначала вяжут аналогично спинке основным узором. Набрал по 10 воздушных петель для вязания рукавов и про-

вязав половину петель этого ряда, вяжут с двух клубков рукав и половину переда. Вывязывают вырез горловины переда. Для этого провязывают по 2 петли вместе у горловины. Так закрепляют по 23 петли с обоих краев горловины. По размеру перед должен соответствовать спинке. Петли на рукавах закрепляют так же, как и на спинке.

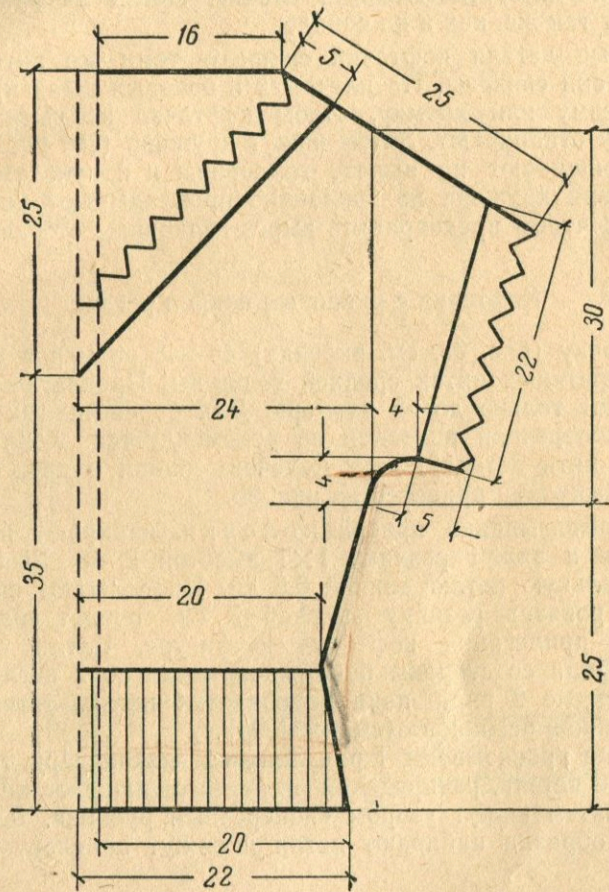
Готовые детали кофточки сшивают теми же нитками, из которых они связаны. На плечевых и боковых швах прокладывают тесьму или кромку, чтобы кофточка не вытягивалась. Кофточку отпаривают. Затем вяжут кружево (см. рис. 65), которое пришивают по вырезу горловины и к рукавам. В шов пришивания кружева по горловине прокладывают нитку того же цвета, чтобы предохранить вырез горловины от растяжения.

Кофточка с рукавами покроя реглан

Кофточку (рис. 95, см. вклейку) 46—48 размеров вяжут из 350 г шерстяных ниток средней толщины. Предлагаемый узор используют только до 52 размера. Для более полных женщин узор с поперечной полоской не рекомендуется. Кофточка состоит из пяти деталей: двух полочек, спинки и двух рукавов. Чертеж выкройки приведен на рис. 96.

Для вывязывания правой полочки набирают на спицы 65 петель и вяжут резинку 1×1 высотой 2 см. Вывязывают горизонтальную петлю длиной 0,5 см. Продолжают вязать резинку. Провязав резинку высотой 3 см, делают сбавки для плотного прилегания кофточки к фигуре. Петли сбавляют в конце ряда со стороны бока, провязывая по 2 петли вместе через каждые 2 ряда, пока не сбавят 4 петли. Затем вяжут 2 см «двойной резинкой» (см. рис. 23).

Дальше провязывают 1 ряд лицевой вязкой. При этом прибавляют 6 петель, распределяя их через одинаковое количество петель. Затем вяжут узором «поперечный рубчик». Для вывязывания образца набирают петли и вяжут по следующей записи.

- 1 ряд — все петли лицевые.
- 2 ряд — все петли изнаночные.
- 3 ряд — все петли лицевые.
- 4 ряд — все петли изнаночные.
- 5 ряд — все петли лицевые.
- 6 ряд — все петли лицевые.

Начиная с 7 ряда, рисунок повторяют.

Планочку на кофточке вяжут вместе с полочкой резинкой 1×1 шириной 2 см. На одинаковом расстоянии одна от другой вывязывают горизонтальные петли. Петель на полочке всего пять. Верхняя петля должна быть на воротничке.

Провязав основным узором 30 см, начинают вязать линию реглана. Для этого со стороны бока, провязав 1 лицевую петлю, в каждом лицевом ряду провязывают по 2 петли вместе. Длина всей линии реглана 28 см. Провязав линию реглана 23 см, вывязывают вырез горловины. Для этого в начале ряда закрепляют



Рис. 96. Чертеж выкройки кофточки с рукавами покроя реглан:
а — полочка, спинка; б — рукав

10 петель, затем провязывают по 2 петли вместе через ряд, пока не закрепят еще 10 петель. Линию реглана вывязывают, как и ранее. Линию горловины далее вяжут без сбавок. Когда на спицах останется 1 петля, нитку отрывают, протягивают через эту петлю и закрепляют.

Левую полочку вяжут аналогично правой, только на планке не вывязывают петли.

Для вязания спинки набирают на спицы 120 петель и вяжут так же, как и на полочке, резинку 1×1 высотой 5 см. Сбавки вяжут с обоих боков спинки, пока не сбавят по 4 петли.

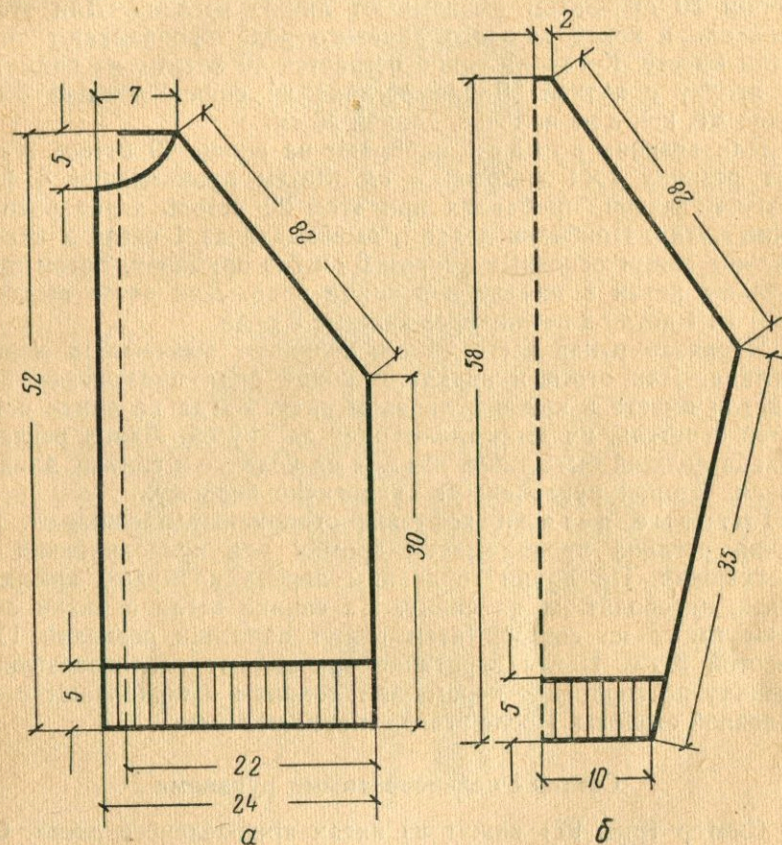
После этого вяжут ряд лицевой вязкой. При этом прибавляют 12 петель, вывязывая из одной петли две и распределяя их через одинаковое количество петель. Далее вяжут основным узором 30 см. Затем вывязывают линию реглана. Для этого в начале и конце каждого лицевого ряда провязывают по 2 петли вместе. Когда на спице останется 40 петель, их снимают на иголку с ниткой. Линия реглана на спинке должна быть такой же, как и на полочке, длиной 28 см.

Для вязания рукава набирают на спицы 60 петель и вяжут резинку 1×1 высотой 5 см. Затем провязывают 1 ряд лицевой вязкой, прибавляя при этом 20 петель через равные промежутки. Прибавки делают, вывязывая из 1 петли 2 петли. Дальше вяжут основным узором 6 см без прибавок. Затем прибавляют петли в начале и в конце ряда. Для этого вывязывают из 1 петли 2 петли через каждые 3 ряда.

Провязав рукав всего 35 см, начинают вывязывать линию реглана. Для этого в начале и конце ряда провязывают по 2 петли вместе в каждом лицевом ряду. Когда на спице останется 6 петель, их закрепляют одну за другой. Линия реглана рукава должна быть такой же, как на полочке и спинке, длиной 28 см. Второй рукав вяжут аналогично первому.

Готовые детали кофточки отпаривают и сшивают. По линии реглана прокладывают кромку для предохранения от растяжения. По линии горловины переда набирают крючком петли, переводят их на спицу. На спинке петли с нитки снимают также на спицу. Затем вяжут воротник резинкой 1×1 высотой 8 см. Петли воротника закрепляют последовательно. Резинку по горловине перегибают пополам и подшивают с изнаночной стороны. После этого отпаривают швы.

Свитер с цельновязаными рукавами

Свитер (рис. 97) вяжут из ниток ярко-зеленого цвета. Отделочную полоску и резинку — из ниток серого цвета. На спинке застежка молния. Для свитера 48-го размера требуется 350 г шерсти. Свитер состоит из переда и спинки. Чертеж выкройки дан на рис. 98.

Для вязания спинки набирают на спицы 110 петель из ниток серого цвета и вяжут «выпуклую резинку» (см. рис. 17) высотой 12 см. К линии талии сбавляют по 5 петель с обоих краев. После резинки вяжут все ряды изнаночными петлями. Провязав 1 ряд, вводят нитку зеленого цвета и прибавляют 10 петель, распределяя их через равные промежутки по всему ряду. Провязав 11 см, делают прибавки с обоих краев детали.

Для этого из первой и предпоследней петель ряда вывязывают по 2 петли. Такие прибавки делают через 3 ряда.

Прибавив по 5 петель с каждого края и провязав всего 28 см, набирают для вязания рукавов по 80 воздушных петель. Дальше вяжут спинку вместе с рукавами. Провязав 9 см, вво-



Рис. 97. Свитер с цельновязаными рукавами

дят нитку серого цвета и вяжут с двух клубков. Половину петель переводят на другую спицу и дальше вяжут отдельно каждую половину спинки, вывязывая посередине спинки разрез для застежки молнии. Так вяжут, пока ширина рукава не будет 9 см. Тогда закрепляют петли на линии рукава и плеча. Закрепляют по 8 петель с обоих краев за 12 раз. Оставшиеся 48 петель закрепляют последовательно, вывязывая горловину.

Для вязания переда набирают такое же количество петель, как и для спинки, и вяжут аналогично спинке. Разрез по середине не вывязывают. В конце вязания переда оставшиеся 40 петель закрепляют последовательно.

Для вязания отделочной полоски набирают на спицы 20 петель из ниток серого цвета и вяжут узором «жгут» (см. рис. 66). Жгут вяжут длиной, равной длине рукава.

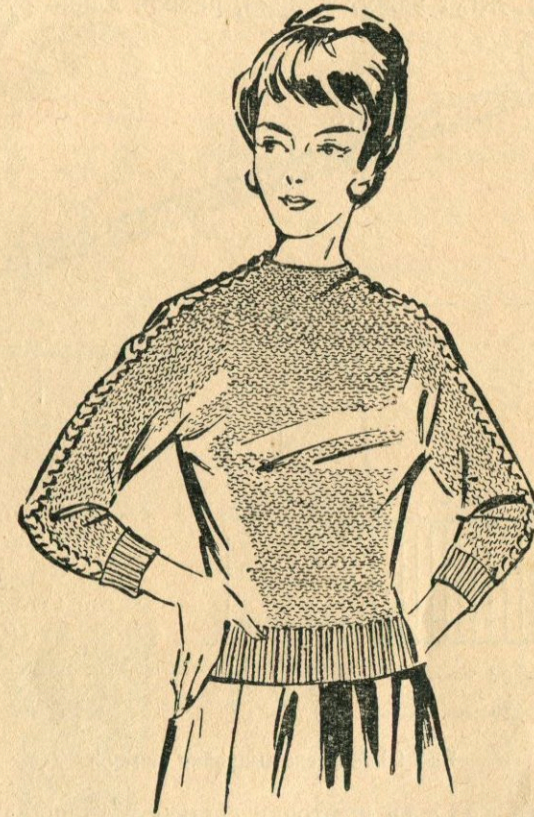

Рис. 98. Чертеж выкройки свитера

Готовые детали кофточки сшивают, пришивают по линии рукавов жгут, швы отпаривают. Пришивают застежку молнию. Затем по низу рукава набирают петли крючком, переводят эти петли на три спицы и вяжут по кругу такую же резинку, как и по низу переда и спинки. Высота резинки 8 см. Петли закрепляют последовательно. Горловину кофточки обтачивают подкройной бейкой из ткани под цвет ниток кофточки.

Кофточка с короткими цельновязаными рукавами

Кофточку (рис. 99) 48-го размера вяжут из 250 г тонких шерстяных ниток василькового цвета и 30 г белого цвета чулочной вязкой. Модель рекомендуется для молодых стройных жен-

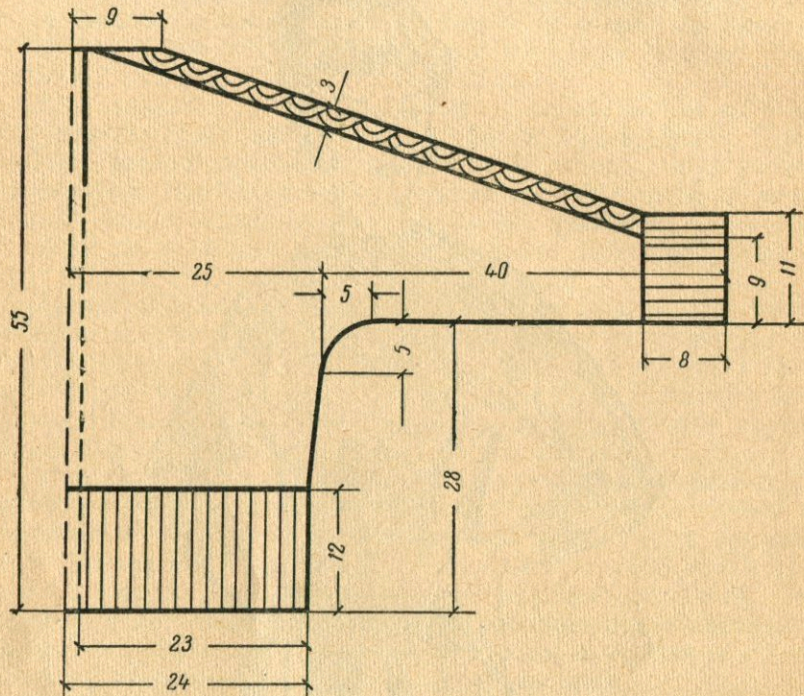
щин. Ромашки и полосы выполняют из ниток белого цвета. Кофточка состоит из переда и спинки. Чертеж выкройки дан на рис. 100.

Для вязания спинки набирают на спицы 120 петель и вяжут резинку 1×1 высотой 10 см. Для более плотного прилегания кофточки по талии 4 ряда провязывают «двойной резинкой» (см. рис. 23). После этого переходят к вязанию чулочной вязкой. Провязав 20 см, набирают на спицы по 15 воздушных петель с обоих краев для вязания рукавов и дальше 10 см вяжут



Рис. 99. Кофточка с короткими цельновязаными рукавами



Рис. 100. Чертеж выкройки кофточки с цельновязаными рукавами

спинку вместе с рукавами. В следующем ряду, провязав половину петель, вводят нитку второго клубка и вяжут разрез на спинке. Так вяжут от двух клубков 6 см. Затем начинают вывязывать плечевую линию, закрепляя по 4—5 петель в начале

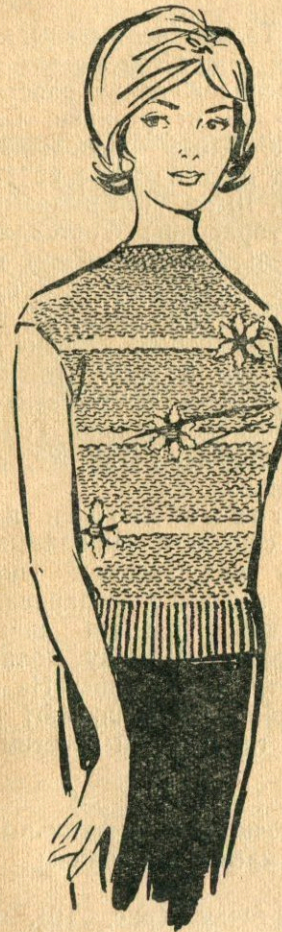
каждого ряда с обеих краев спинки. Для выреза на горловину оставляют по 20 петель с каждой стороны разреза и вяжут далее так: 1 ряд лицевой вязкой по изнаночной стороне детали, а затем 3 ряда чулочной вязкой. Далее петли закрепляют последовательно. По линии образовавшегося рубчика край детали по горловине подгибают в сторону изнанки и подшивают.

Перед вяжут аналогично спинке. Только не вывязывают разрез посередине детали. Белые полосы вяжут той же вязкой, вводя белую нитку. Нижняя полоса расположена на расстоянии 10 см от резинки. Следующие полосы расположены одна от другой также на расстоянии 10 см. Для вывязывания горловины оставляют 40 петель, которые вяжут так же, как и на спинке, т. е. провязывают 1 ряд лицевой вязкой по изнаночной стороне детали, затем 3 ряда чулочной вязкой. Далее петли закрепляют последовательно. Горловину подшивают так же, как на спинке.

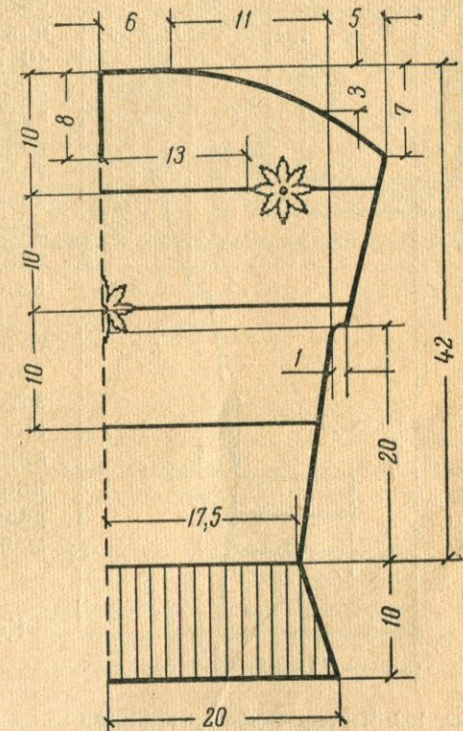
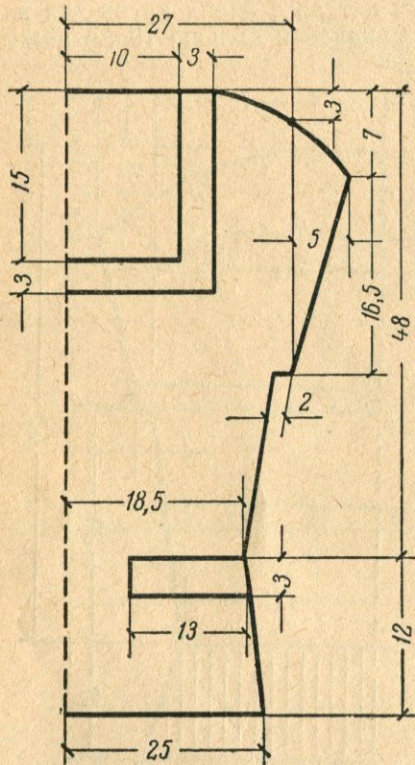

Готовые детали кофточки сшивают, прокладывая кромку по плечевым швам, затем кофточку отпаривают. По линии разреза спинки пришивают застежку молнию или петли и пуговицы. На перед кофточки вышивают ромашки гладью или крестом.

Кофточка с прямоугольным вырезом горловины

Рис. 102. Чертеж выкройки кофточки с прямоугольным вырезом горловины

Кофточку (рис. 101, см. вклейку) 48-го размера вяжут из 250 г тонких шерстяных ниток ярко-желтого или розового цвета. Для вышивки берут 10 г ниток черного цвета. Вяжут кофточку узором «ажур с перетянутой петлей» (см. рис. 51). Этот фасон кофточки рекомендуется для любого размера. Кофточка состоит из переда, спинки, двух планок для карманов и обтачки горловины. Чертеж выкройки кофточки дан на рис. 102.

Для вязания переда набирают на спицы 140 петель и вяжут 4 ряда чулочной вязкой. Затем по лицевой стороне детали провязывают 1 ряд изнаночными петлями.

Далее переходят к вязанию основным узором. Провязав 5 см, делают сбавки для плотного прилегания кофточки по талии. Сбавки делают в начале и конце изнаночного ряда, провязывая по 2 петли вместе.

Сбавляют петли через каждые 3 ряда. Так вяжут, пока не сбавят по 10 петель с обеих краев детали. После этого вяжут 2 см без сбавок. Затем прибавляют петли через каждые 2 ряда.



Рис. 103. Орнамент

Прибавляют их в начале и конце ряда, вывязывая из 1 петли 2 петли, пока на спицах не будет снова 140 петель. Прибавляя петли, провязывают 26 см. Затем набирают по 14 воздушных петель с обоих краев переда для вязания рукавов и вяжут 14 см перед вместе с рукавами.

Затем вывязывают прямоугольный вырез горловины. Для этого от середины переда отмеряют в ту и другую стороны по 10 см и закрепляют петли. Далее вяжут каждую половину переда отдельно. Провязав 3 см, вывязывают плечевую линию, закрепляя по 3—4 петли. Так вяжут, пока не закрепят все петли с одной и другой стороны переда.

Спинку вяжут аналогично переду. Когда после вывязывания плечевых линий на спицах останется 40 петель, их закрепляют последовательно.

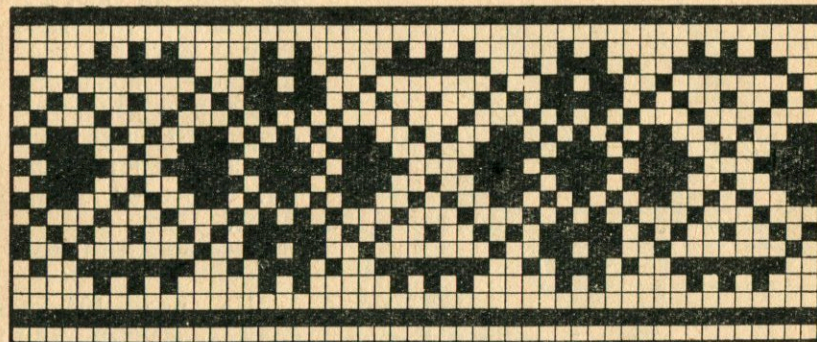
Когда связаны и спинка и перед, вяжут планки для карманов и обтачку горловины. Для вязания планки кармана набирают на спицы 19 петель и вяжут орнаментом (рис. 103) 14 см. Вторую такую же планку вяжут аналогично первой. Затем вяжут обтачку горловины. Обтачка состоит из переда

и двух боковых частей, на которых вывязывают скос для образования прямоугольного выреза горловины.

Готовые детали кофточки сшивают. На расстоянии 9 см от низа кофточки по боковым швам оставляют 3—5 см незашитыми. Пришивают по вырезу горловины обтачку. Затем пришивают планки карманов. Один конец планки вставляют в незашитые отверстия по боковым швам и зашивают эти отверстия, другой конец планки пришивают нитками с изнаночной стороны. Низ кофточки подгибают и подшивают. Кофточку отпаривают.



Рис. 104. Свитер, отделанный цветными полосами

Свитер

На рис. 104 изображен свитер 48-го размера, связанный из 400 г шерстяных ниток (300 г — зеленого цвета, 25 г — василькового, 25 г — красного, 25 г — желтого, 25 г — серого). Свитер вяжут чулочной вязкой. Он состоит из четырех деталей: переда, спинки и двух рукавов. Чертеж выкройки дан на рис. 105.

Для вывязывания спинки набирают на спицы 125 петель из ниток зеленого цвета и вяжут «выпуклой резинкой» (см. рис. 17) 12 см, сбавляя при этом для лучшего прилегания свитера на талии по 5 петель с обоих краев.

Далее вяжут чулочной вязкой. Провязывая первый ряд, восстанавливают первоначальное количество петель, т. е. прибавляют столько петель, сколько их сбавили, и вяжут 20 см без сбавок и прибавок. В нижней части проймы закрепляют



Рис. 105. Чертеж выкройки свитера: а — спинка; б — перед; в — рукав

в начале ряда с обоих краев спинки сначала по 4 петли, затем по 3 петли, по 2 и 1 петле.

Дальше вяжут обе половинки детали отдельно, вывязывая разрез для застежки молнии. Провязав так 10 см, прибавляют по 1 петле через 4 ряда с обоих краев спинки. Так вяжут, пока не прибавят по 5 петель с каждого края. Далее вяжут без прибавок. Когда высота проймы достигнет 23 см, закрепляют петли на плечевой линии. Оставшиеся 20 петель на каждой половинке детали закрепляют, вывязывая линию горловины.

Для вязания переда набирают на спицы 125 петель и так же, как и на спинке, вяжут «выпуклую резинку» высотой 12 см, постепенно сбавляя петли к линии талии. Затем, провязывая один ряд, восстанавливают первоначальное количество петель. А на втором ряду основного узора начинают вывязывать цветной угол. Провязывают 62 петли из ниток зеленого цвета, 1 петлю вяжут из ниток серого цвета и вновь 62 петли из ниток зеленого цвета. В следующем ряду вяжут 61 петлю из ниток зеленого цвета, 3 петли из ниток серого цвета и опять 61 петлю из ниток зеленого цвета. Третий ряд (лицевой) вяжут так: 60 петель из ниток зеленого цвета, 5 петель из ниток серого цвета и 60 петель — зеленого цвета. Зеленая нитка тянется по изнаночной стороне детали. Так вяжут, заменяя по 2 петли из ниток зеленого цвета с каждой стороны петлями из ниток серого цвета, пока из ниток серого цвета не образуется 79 петель. Затем провязывают 40 петель из ниток серого цвета и вводят нитку желтого цвета. Дальше вяжут, как указано выше, пока не образуется 79 петель из ниток желтого цвета. После этого вводят нитку следующего цвета и т. д.

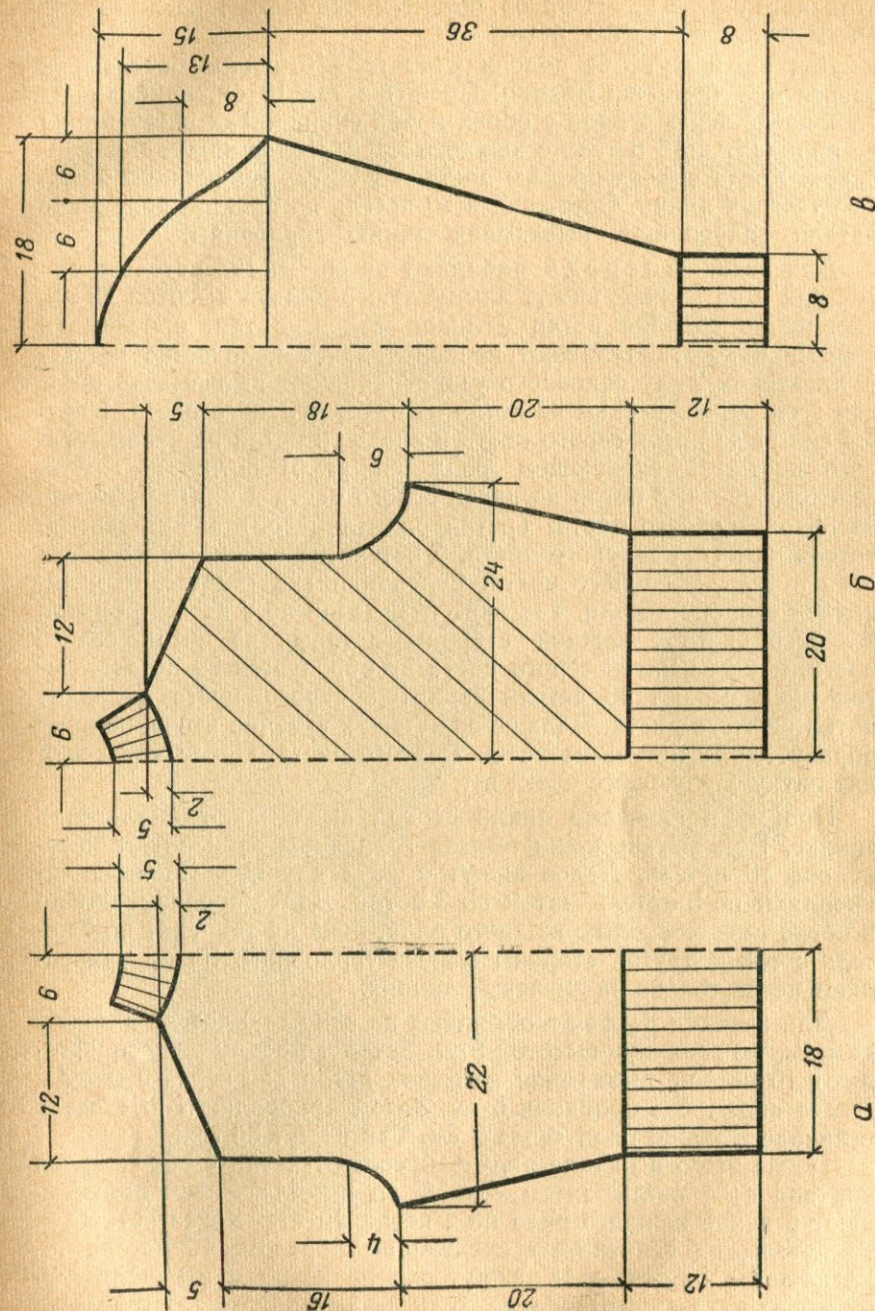
Пройму и плечевые линии переда вывязывают аналогично спинке. При вывязывании выреза горловины закрепляют посередине 10 петель. Далее вяжут с двух клубков. Сначала закрепляют по 5 петель, затем по 3 петли. Далее провязывают по 2 петли вместе в конце каждого ряда, пока не закрепят по 7 петель с той и другой стороны выреза горловины. Затем закрепляют петли только на плечевых линиях.

Для вязания рукава набирают на спицы 60 петель и вяжут «выпуклую резинку» высотой 8 см. Затем по всему ряду прибавляют 10 петель, вывязывая из одной петли две через 6 петель. Далее вяжут без прибавок 6 см. Затем прибавляют по 1 петле в начале и конце ряда через 2 см. Так вяжут 36 см.

После этого в начале ряда закрепляют петли с обоих краев сначала по 4 петли, затем — по 3, по 1 петле. Затем провязывают в конце каждого ряда по 2 петли вместе. Когда останется 25 петель, их закрепляют следующим образом: 10 петель закрепляют в начале ряда, вяжут ряд до конца и в начале следующего ряда закрепляют тоже 10 петель, провязывают ряд до



Рис. 120. Безрукавка

Рис. 124. Костюм с цельновязаными рукавами



Рис. 126. Костюм с рукавами покроя реглан



Рис. 130. Жакет и кофточка



Рис. 135. Безрукавка

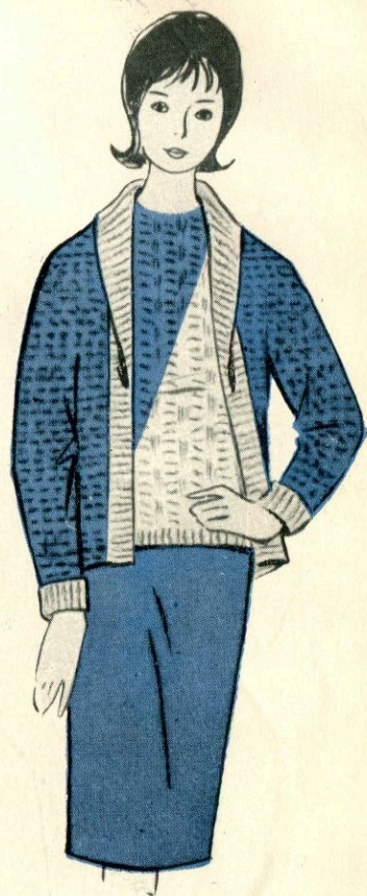

Рис. 76. Джемпер



Рис. 137. Свитер



Рис. 139. Джемпер

конца и в начале третьего ряда закрепляют оставшиеся 5 петель. Второй рукав вяжут так же.

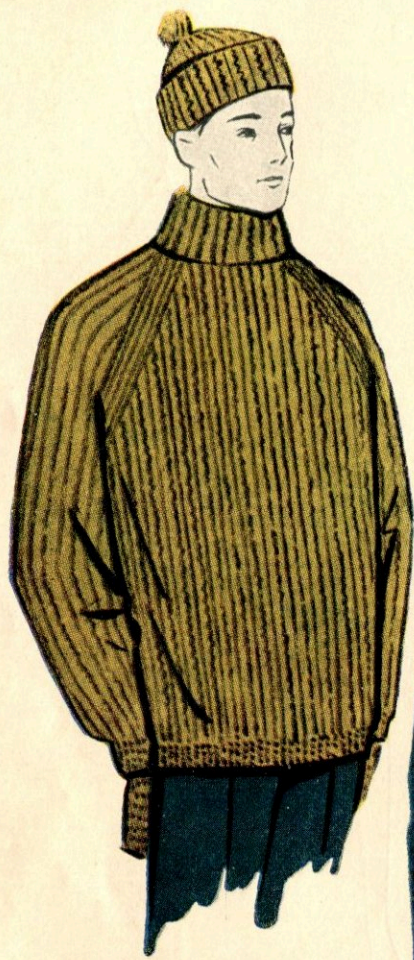
Готовые детали свитера отпаривают и сшивают. Затем по линии выреза горловины крючком набирают 115 петель, переводят их на спицы и вяжут «выпуклой резинкой» воротник высотой 12 см. Затем перегибают его пополам и пришивают к горловине. По разрезу спинки пришивают застежку молнию. Готовый свитер отпаривают по швам.

Жакет с рукавами покроя реглан

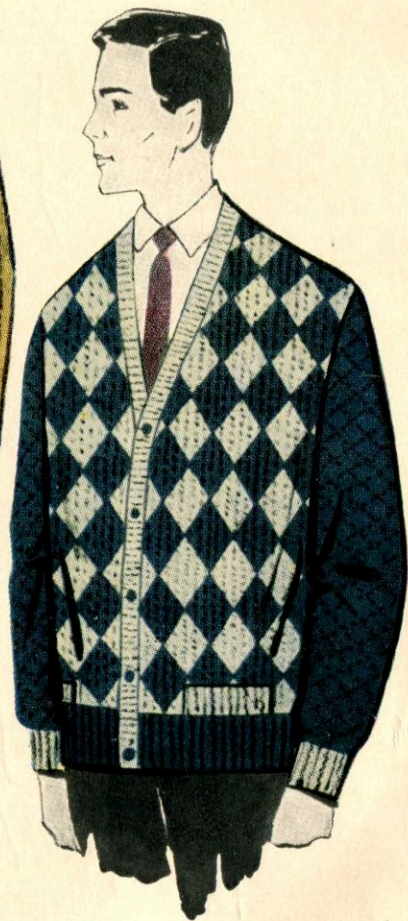
На рис. 106 (см. вклейку) показан жакет с прорезными вертикальными карманами и рукавами покроя реглан. Жакет 48-го размера вяжут из 500 г шерстяных ниток средней толщины на спицах диаметром 2 мм. Жакет состоит из пяти деталей: двух полочек, спинки и двух рукавов. Чертеж выкроек дан на рис. 107.

Для вязания правой полочки набирают на спицы 80 петель и вяжут 2 ряда лицевыми петлями. Затем переходят к вязанию узором «резинка с вытянутой петлей» (см. рис. 60).

Провязав 4 см, начинают вывязывать прорезной вертикальный карман. Для этого половину петель, не считая петлю планки, переводят на другую спицу, вяжут отдельно обе части полочки с двух клубков ниток. Так вывязывают вертикальный разрез для кармана длиной 15 см. Далее все петли переводят на одну спицу и продолжают вязать полочку от одного клубка ниток. Провязав от низа жакета 36 см, начинают вязать линию реглана. Для этого 1 петлю провязывают лицевой вязкой, затем 2 петли вяжут вместе лицевой вязкой. Спицу при этом вводят с изнаночной стороны детали. Такие сбавки делают в каждом лицевом ряду.

Закрепляют петли по вырезу горловины. Для этого через 3 ряда провязывают по 2 петли вместе. Так вяжут, пока не закрепят по вырезу горловины 20 петель. Дальше вяжут, закрепляя петли только на линии реглана, пока не закрепят все петли. Длина линии реглан 26 см.

Для вязания клапана кармана по линии разреза с левой стороны набирают имеющиеся петли и вяжут платочной вязкой. Ширина клапана 3 см. Петли закрепляют последовательно.

Для вязания мешковины кармана по линии разреза с правой стороны набирают имеющиеся петли. По нижней части кармана набирают 35 воздушных петель. Затем вяжут 6 см платочной или чулочной вязкой.

Вывязывая линию скоса верхней части мешковины кармана, провязывают по 2 петли вместе, пока линия скоса не дойдет до середины кармана. Далее вяжут без сбавок 5 рядов и закреп-



Рис. 107. Чертеж выкройки жакета с рукавами покрытием реглана:
 а — полочка; б — спинка; в — рукав

ляют все петли. Затем клапан и мешковину кармана пришивают к полочке.

Левую полочку вяжут аналогично правой. Только не вывязывают петли застежки.

Для вывязывания спинки набирают на спицы 140 петель и вяжут 2 ряда платочной вязкой. Далее вяжут основным узором.

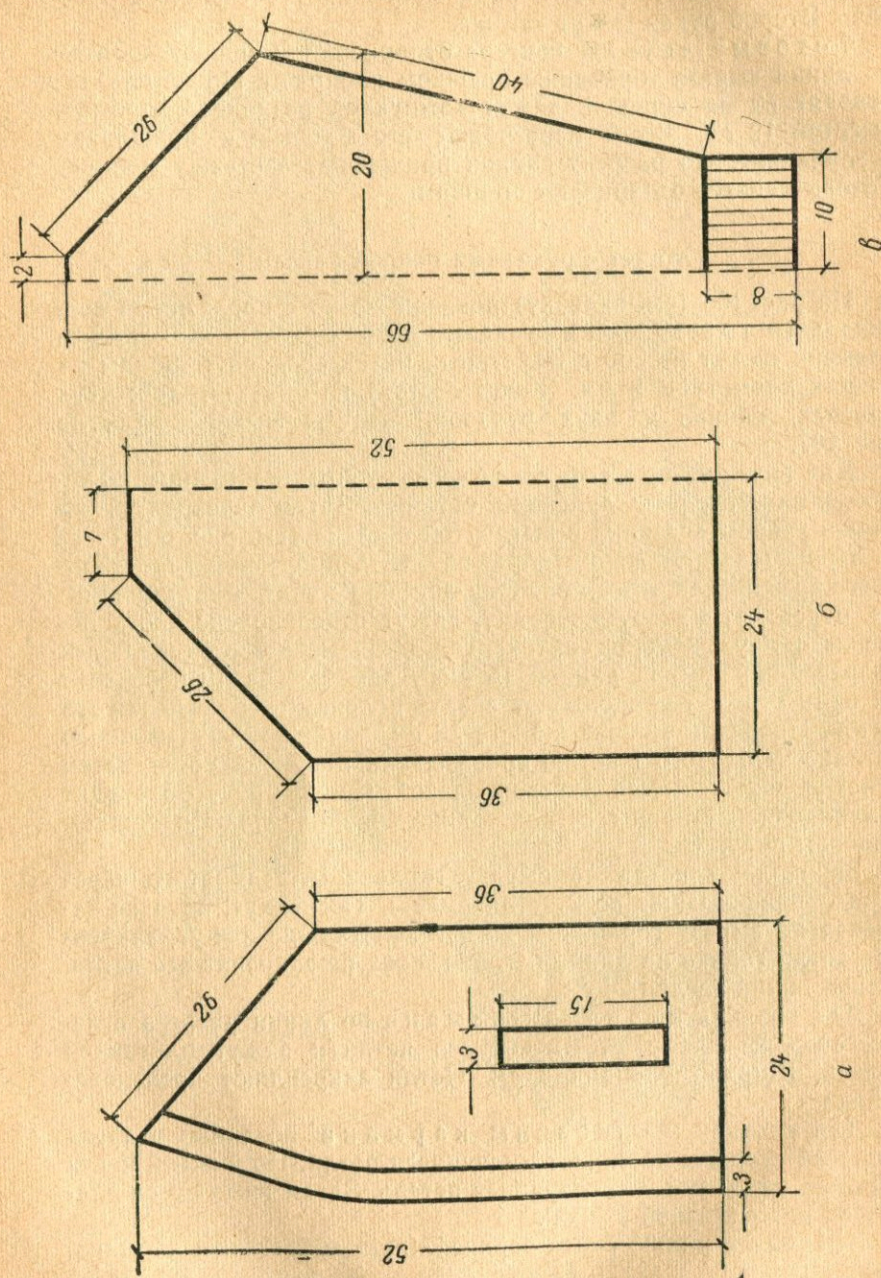
Провязав 36 см от низа жакета, закрепляют петли, вывязывая линию реглана так же, как и на полочке. Когда останется 30 петель, их закрепляют последовательно.

Для вязания рукава набирают на спицы 70 петель и вяжут резинку (см. рис. 27), высотой 8 см. Затем вяжут основным узором. Провязав 1 ряд лицевыми петлями и прибавив по всему ряду через равные промежутки 10 петель, вяжут 5 см без прибавок. Далее прибавляют петли с обоих краев рукава в начале и конце ряда по 1 петле через 5 рядов. Так вяжут 10 см. Далее делают прибавки через 3 ряда и вяжут, пока длина рукава не будет равна 40 см.

После этого начинают сбавлять петли с обоих краев рукава, вывязывая линию реглана. Для этого 1 петлю провязывают, как лицевую, 2 следующие петли вяжут вместе лицевой вязкой. Такие сбавки делают в каждом лицевом ряду. Так вяжут, пока линия реглана рукава не будет равна линии реглана полочки и спинки. Второй рукав вяжут аналогично первому.

Готовые детали жакета сшивают, затем вяжут планочку шириной 3 см, длиной, равной длине обеих полочек и вырезу горловины на спинке. На правом конце планочки вывязывают пять горизонтальных петель, располагая их через равные промежутки. Планочку пришивают к полочкам и по вырезу горловины спинки. Пришивают пуговицы. Готовый жакет отпаривают.

Жакет с цельновязаными рукавами

На рис. 108 изображен жакет в полосу с цельновязаными рукавами, застежкой спереди и отделочными планками. Жакет 48-го размера вяжут из 220 г шерстяных ниток средней толщины черного цвета и 230 г — белого. Жакет рекомендуется для женщин любого возраста и размера. Вяжут жакет чулочной вязкой, начиная вязание с рукава. Чертеж выкройки дан на рис. 109.

Для вязания жакета набирают на спицы 70 петель из ниток белого цвета и вяжут рукав 2 см чулочной вязкой. Затем по лицевой стороне изделия провязывают 1 ряд изнаночной вязкой для образования рубчика, по которому в готовом изделии подгибают низ рукава. Затем вяжут еще 2 см из ниток белого цвета чулочной вязкой. Вводят нитку черного цвета и вяжут 2 см также чулочной вязкой. Затем для расширения рукава

прибавляют петли с обоих краев в начале и конце ряда, вывязывая из 1 петли 2 петли. Так прибавляя петли через 3 ряда, вяжут 4 см из ниток черного цвета. Вводят нитку белого цвета, продолжая делать прибавки в лицевом ряду через 3 ряда. Провязав 4 см из ниток белого цвета, вводят нитку черного цвета.

Так вяжут, чередуя белые полосы с черными.

Связав рукав длиной 45 см, набирают по 10 воздушных петель в конце каждого ряда по линии бокового шва, пока эта линия не будет равна 40 см.

Дальше вяжут перед вместе со спинкой, также чередуя черные полосы с белыми, шириной по 4 см каждая. Провязав 16 см, начинают вывязывать вырез горловины. Для этого, на полочке не довязав 5 петель до середины изделия (см. рис. 109, пунктирная линия), закрепляют 10 петель, вяжут ряд до конца. Возвращаясь обратно, закрепляют 3 петли на спинке. Дальше вяжут перед и спинку отдельно. На полочке закрепляют еще 3 петли. Далее закрепляют по 5 петель, затем — по 3 петли. Дальше вяжут 5 см спинку без сбавок. Горловину перед вывязывают, закрепляя в каждом ряду по 3 петли. Так вяжут, пока не закрепят 21 петлю. Связав полочку (см. размеры на рис. 109), закрепляют все петли.

Рис. 108. Жакет с цельновязаными рукавами

Спинку продолжают вязать. Провязав 1 см, набирают воздушные петли для вязания второй полочки. Количество воздушных петель равно числу петель, закрепленных на первой полочке.

Вяжут спинку вместе со второй полочкой. По горловине прибавляют петли в таком порядке, в каком их закрепляли, вывязывая первую полочку.

Связав вторую полочку, сбавляют по 10 петель на спинке и полочке; так вяжут, пока не сравняют скосы правой и левой сторон.

Дальше вяжут второй рукав. Сбавляют петли также через 3 ряда в начале и в конце ряда, провязывая 2 петли вместе. Так вяжут, пока рукав по длине не будет равен первому рукаву.



Рис. 109. Чертеж выкройки жакета

На спице остается 70 петель. Заканчивают вязать рукав также нитками белого цвета, провязывают 1 ряд изнаночной вязкой для образования рубчика. Затем провязывают 2 см нитками белого цвета и закрепляют петли.

При вязании планки для горловины и полочек набирают на спицы 40 петель из ниток белого цвета и вяжут чулочной вязкой. Длина планки равна длине полочек плюс вырез горловины на спинке.

Готовые детали сшивают. Планку-полоску складывают пополам, отпаривают и пришивают ее за края к полочкам и горловине спинки. Чтобы планка не вытягивалась, предварительно по линии перегиба внутрь планки вкладывают и прикрепляют белую тесьму или кромку. Затем вяжут две планки также из

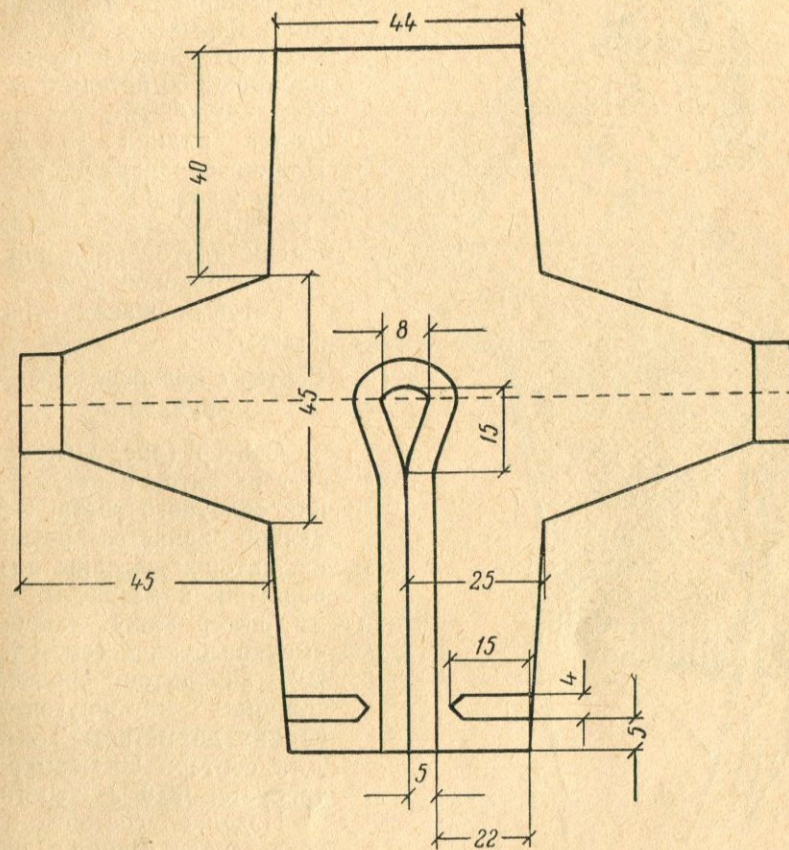
нить белого цвета, которые пришивают по линиям карманов. Для вязания отделочной планки набирают 30 петель и вяжут чулочной вязкой. Длина планки 15 см. Планки отпаривают, подгибая по краям. С одной стороны планки делают мысик, другой край вшивают в боковой шов.

Готовый жакет отпаривают.

Свитер с цельновязаными рукавами

Свитер (рис. 110) вяжут из ниток оливкового или салатного цвета. Отделкой является резинка, которой связаны низ, воротник и манжеты.

Свитер вяжут узором «мелкое букле» (см. рис. 20) из ниток средней толщины на круговых спицах диаметром 2 мм. Для свитера 50 размера требуется 350 г шерсти.

Изделие состоит из трех деталей: спинки, переда и воротника. Чертеж выкройки дан на рис. 111.



Рис. 110. Свитер с цельновязаными рукавами

Для вязания спинки набирают на спицы 130 петель и вяжут узором «елочка» (см. рис. 15). Провязав 5 см, начинают делать сбавки с обоих краев для лучшего прилегания по талии. Сбавки делают через 3 ряда, пока не сбавят по 5 петель с каждого края. Провязав резинку высотой 8 см, вяжут 1 ряд лицевыми петлями, прибавляя 10 петель и распределяя их через равные промежутки. Затем вяжут основным узором 15 см.

После этого набирают на спицы по 100 воздушных петель с обоих краев спинки для вязания рукавов. Далее спинку вяжут вместе с рукавами.

Провязав 10 см, начинают закреплять петли с обоих краев детали. Закрепляют по 10 петель в начале каждого ряда. Когда

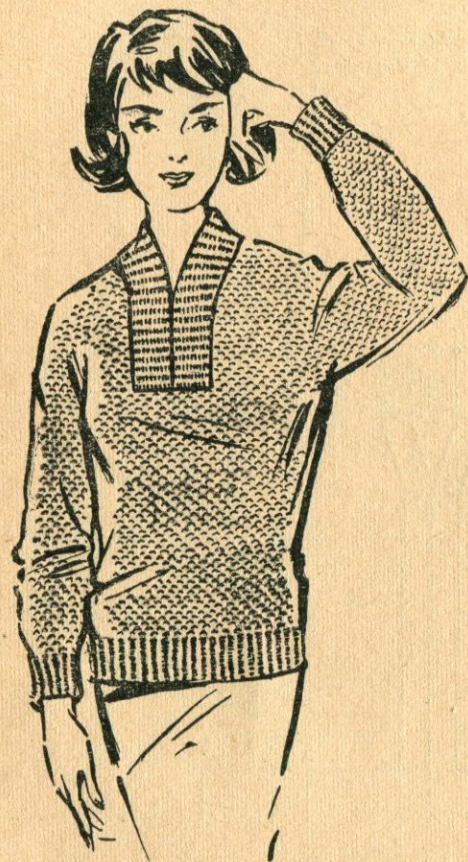

Рис. 111. Чертеж выкройки свитера:
а — перед и спинка; б — воротник

останется 50 петель, их закрепляют, вывязывая вырез горловины.

Для вязания переда набирают на спицы 140 петель и вяжут резинку так же, как и на спинке, делая сбавки к линии талии. Для вязания рукавов также набирают по 100 воздушных петель. По вырезу горловины закрепляют сразу 50 петель. Провязав 10 см, закрепляют по 10 петель так же, как и на спинке.

Дальше вяжут обе части переда отдельно, закрепляя петли со стороны рукавов и провязывая по 2 петли вместе со стороны выреза горловины. Так вяжут, пока не закрепят по 5 петель у выреза горловины. Затем закрепляют петли только со стороны рукавов.

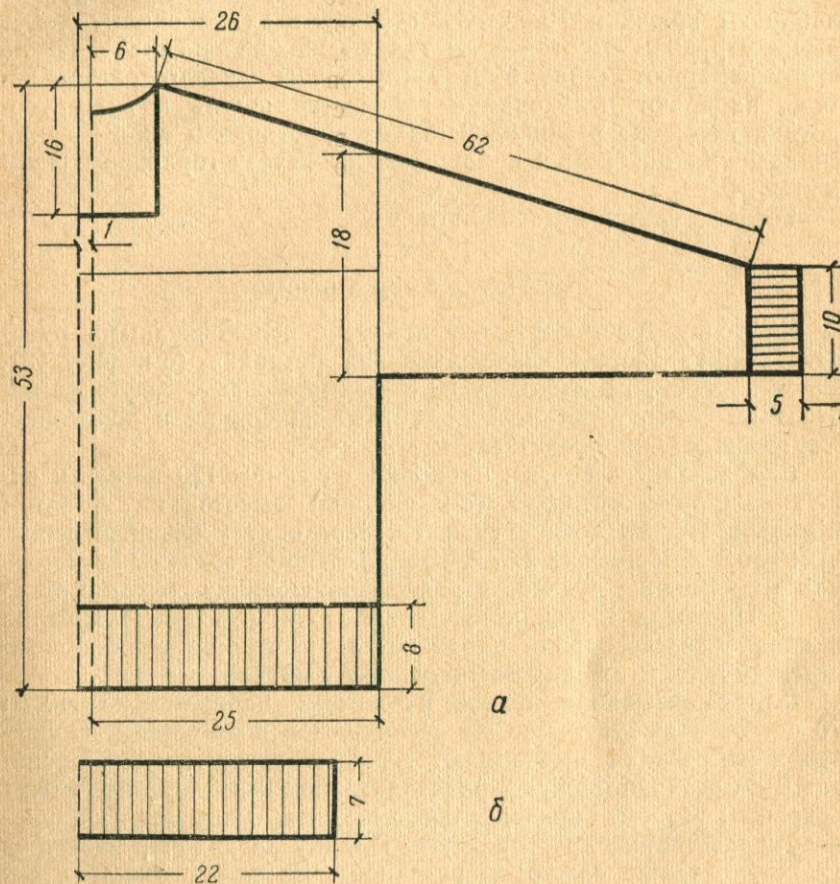
Готовые детали сшивают. По нижнему краю рукава набирают крючком 70 петель, переводят их на спицы, вяжут резинку рукава высотой 5 см так же, как и на спинке. После этого измеряют длину выреза горловины, делают расчет петель, набирают необходимое количество петель и вяжут воротник такой же резинкой. Ширина воротника 6 см. Воротник складывают пополам и пришивают по вырезу горловины швом в стык.

Готовый свитер отпаривают.

Кофточка с воротником

Кофточку (рис. 112, см. вклейку) с цельновязаными рукавами вяжут узором «перекрещенная резинка» (см. рис. 49). Расход шерсти на кофточку 50-го размера 250 г. Кофточка состоит из четырех деталей: двух полочек, спинки и воротника. Чертеж выкройки представлен на рис. 113.

Для вязания спинки набирают на спицы 120 петель и вяжут «ажурную резинку» (см. рис. 55) высотой 8 см, затем 2 ряда вяжут платочной вязкой и переходят к вязанию основным узором. Провязав 27 см, набирают по 80 воздушных петель для вывязывания рукавов и далее вяжут спинку вместе с рукавами. Провязав 12 см, вывязывают линии рукавов, закрепляя в начале каждого ряда по 10 петель. Когда на спицах останется 40 петель, их снимают на иголку с ниткой.

Для вывязывания правой полочки набирают на спицы 70 петель и вяжут такую же резинку, как и на спинке. Провязав 2 см резинки, вывязывают горизонтальную петлю. Провязав 8 см резинки, вяжут 2 ряда платочной вязкой. Далее вяжут основным узором. Горизонтальные петли вывязывают на одинаковом расстоянии друг от друга. Планку на полочке вяжут из 12 петель также «ажурной резинкой». Ее вяжут вместе с полочкой.

Провязав 27 см, набирают на спицы 80 воздушных петель и вяжут полочку вместе с рукавом. Провязав 12 см, закрепляют по 10 петель в начале каждого ряда.

Когда останется на спицах 40 петель, вывязывают вырез горловины. Для этого со стороны планки закрепляют в начале ряда 6 петель, вяжут ряд до конца, закрепляют в начале следующего ряда 10 петель, вяжут ряд до конца. В начале следующего ряда закрепляют 4 петли. Далее со стороны планки, вывязывая вырез горловины, закрепляют 3 петли, затем про-

вязывают по 2 петли вместе. Со стороны рукава продолжают закреплять по 10 петель в начале каждого ряда, пока не закрепят все петли.

Левую полочку вяжут аналогично правой, только без петель.



Рис. 113. Чертеж выкройки кофточки с воротником

Готовые детали сшивают по плечевым линиям. По низу рукавов набирают петли крючком, переводят их на спицы и вяжут манжеты также «ажурной резинкой» высотой 6 см. Затем соединяют детали по боковым краям. По вырезу горловины на полочках набирают петли крючком, переводят их на спицы. На спинке петли с ниточки переводят также на спицу и вяжут воротник «ажурной резинкой» шириной 6 см. Связав воротник, петли закрепляют последовательно.

Готовую кофточку отпаривают по швам и пришивают пуговицы.

Пуговицы можно связать крючком из этой же шерсти. Для этого берут карандаш, на него наматывают 30 витков ниток, затем снимают с карандаша это кольцо из ниток и обвязывают его крючком. Так вяжут, пока не заполнится отверстие внутри кольца.

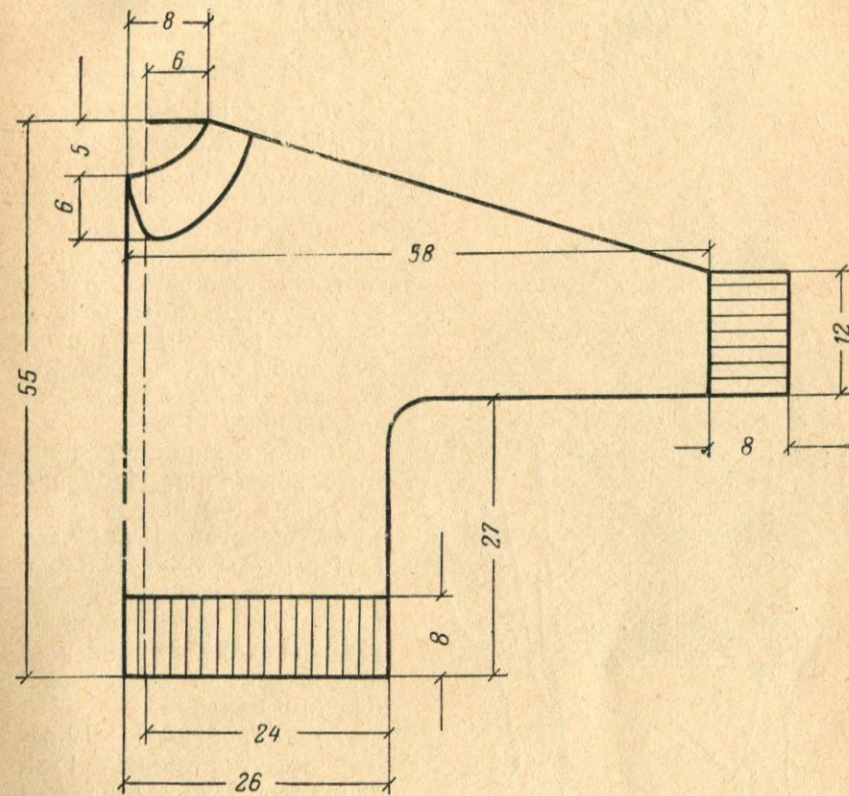

Рис. 114. Жакет, связанный на круговых спицах.

1 обычный накид, 26 петель вяжут основным узором, 1 обычный накид, 1 петля лицевая, 1 обычный накид, 15 петель вяжут основным узором, 1 обычный накид, 1 петля лицевая, 1 обычный накид, 20 петель вяжут основным узором, 12 петель вяжут резинкой 1×1.

Изнаночный ряд вяжут, как «смотрят петли», петли не прибавляют. Накиды провязывают изнаночными петлями. На правой планке вывязывают на одинаковом расстоянии одна от

Жакет

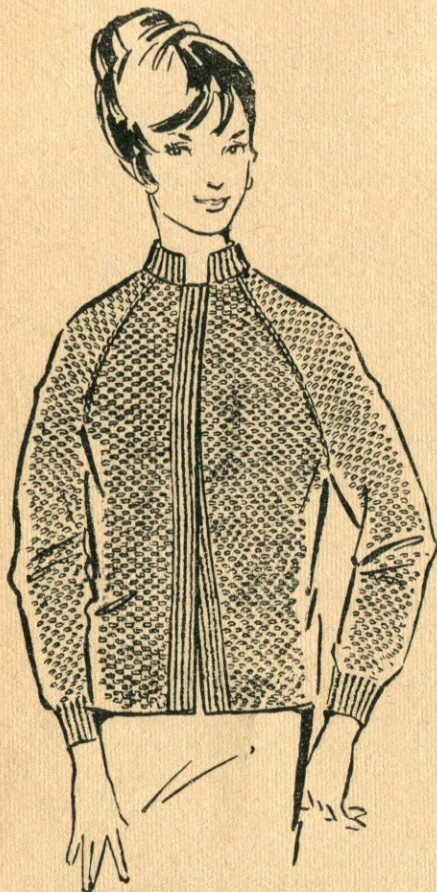
На рис. 114 показан жакет, связанный на круговых спицах. Жакет вяжут, начиная от горловины. Для жакета 52-го размера нужно 350—400 г шерстяных ниток средней толщины. Жакет вяжут узором «Мелкое букле» (см. рис. 20) на круговых спицах диаметром 2—2,5 мм. Чертеж выкройки дан на рис. 115.

Вязание жакета начинают с воротника. Набирают на спицы 100 петель и вяжут воротник резинкой 1×1 высотой 6 см. Набирают по 12 воздушных петель с одного и другого концов воротника для вязания планок жакета и вяжут следующим образом.

1 ряд (лицевой) — 12 петель вяжут резинкой 1×1, 20 петель вяжут основным узором, 1 обычный накид, 1 петля лицевая, 15 петель вяжут основным узором, 1 обычный накид, 1 петля лицевая,

другой петли застежки. Такой жакет можно носить и без застежки. Тогда обе планки вяжут одинаково.

Так вяжут 32—34 см. Затем все петли снимают на иголку с ниткой и каждую деталь жакета вяжут отдельно. Для этого петли спинки переводят на спицу и вяжут основным узором 38 см.



Рис. 115. Чертеж выкройки жакета, связанного на круговых спицах

Заканчивают вязать спинку следующим образом. По лицевой стороне спинки провязывают 1 ряд изнаночными петлями, затем 6 рядов чулочной вязкой. Далее все петли закрепляют последовательно по образовавшемуся рубчику перегибают низ спинки и подшивают. Обе полочки вяжут одновременно с двух клубков. По боковым краям полочки должны быть равны спинке. Внизу полочки вяжут так же, как спинку, вывязывая рубчик

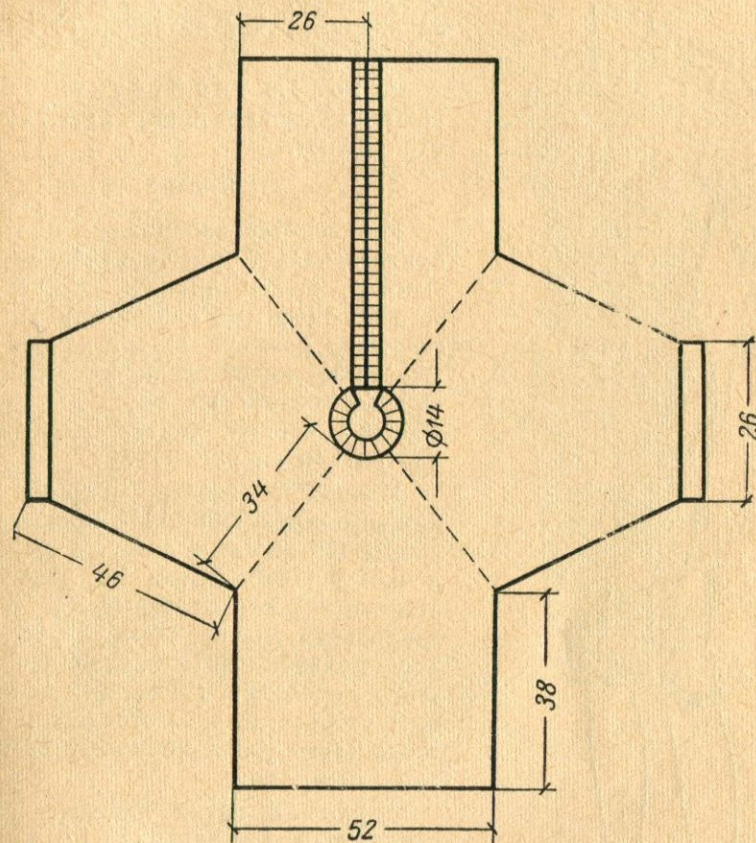

Рис. 116. Платье

для подгиба низа изделия. В конце вязания все петли закрепляют последовательно.

Затем вяжут рукава. Их вяжут одновременно с двух клубков, делая постепенные сбавки петель. Ширина рукава внизу 26 см. Заканчивают рукав резинкой 1×1 высотой 3 см.

Готовую кофточку сшивают по боковым краям, затем швы отпаривают.

Платье

На рис. 116 изображено платье прилегающей формы с цельновязаными рукавами, планкой посередине и поперечными карманами. Платье 48-го размера вяжут из 800 г шерстяных ниток средней толщины. Платье состоит из двух деталей: переда и спинки. Чертеж выкройки платья дан на рис. 117.

Начинают вязать перед с нижнего края юбки. Набирают на спицы 169 петель и вяжут 4 см чулочной вязкой. Затем по лицевой стороне изделия провязывают 1 ряд изнаночной вязкой, образуя рубчик для подгиба низа платья. После этого переходят к вязанию основным узором. Для изготовления образца этого узора набирают 22 петли и вяжут так:

1 ряд — 3 петли лицевые, 1 — изнаночная, 1 — лицевая, 1 — изнаночная, 1 — лицевая, 1 — изнаночная, 1 — лицевая и т. д.

2 ряд и все четные ряды вяжут, как «смотрят петли».

3 ряд — 4 петли лицевые, 1 — изнаночная, 1 — лицевая, 1 — изнаночная, 1 — лицевая, 1 — изнаночная и т. д.

Начиная с 5 ряда, рисунок повторяют.

Таким узором вяжут 65 см, включая подгиб. Затем петли сбавляют в начале и конце ряда. Такие сбавки делают через 2 см. Провязав 5 см, начинают сбавлять петли через 1 см. Не довязав до линии талии 4 см, начинают вязать резинку 1×1 высотой 10 см.

После резинки снова вяжут основным узором. Провязав 1 см, начинают прибавлять по 1 петле в начале и конце ряда с обоих краев изделия. Такие прибавки делают через 1 см, пока не прибавят по 6 петель с обоих краев. Далее вяжут без прибавок. Провязав от линии талии 25 см, набирают на спицы по 80 воздушных петель и вяжут перед вместе с рукавами 3 см. Далее вяжут оба рукава отдельно. Вывязывают вырез горловины переда, провязывая в конце ряда по 2 петли вместе. Сбавки делают через 0,5 см. Так вяжут, пока не сбавят по 20 петель с одной и другой стороны выреза горловины. Далее горловину вяжут без сбавок. На рукавах продолжают закреплять петли, как указано выше, пока не закрепят все петли.

Спинку платья вяжут так же, как и перед, только не вывязывают вырез горловины. На линии плеча также закрепляют по 10 петель. Когда на спицах останется 40 петель, их закрепляют последовательно, вывязывая вырез горловины.

Готовые детали платья сшивают по боковым и плечевым краям. По швам обязательно прокладывают кромку, чтобы платье не вытягивалось при носке. Планку для горловины платья вяжут платочной вязкой. Ширина планки 3 см, длина равна длине выреза горловины. Планки для отделки по линиям карманов вяжут также платочной вязкой. Пришивают планки, пуговицы.

Для предохранения платья от растяжения рекомендуется на заднее полотнище юбки пришить подкладку из тонкого шелка. Подкладку пришивают по линиям боковых швов и по низу юбки.

Готовое платье отпаривают.

Платье со вставкой

Платье (рис. 118) с втачными рукавами вяжут из черной шерсти узором «для жакета» (см. рис. 24). Манишку и манжеты вяжут отдельно из белой шерсти. На платье 48-го размера требуется 750 г шерсти, а на манишку и манжеты — 100 г. Платье состоит из четырех деталей: переда, спинки и двух рукавов. Чертеж выкройки дан на рис. 119.

Перед платья начинают вязать с нижнего края. Набирают на спицы 170 петель и вяжут 3 см чулочной вязкой. Затем по лицевой стороне детали провязывают 1 ряд изнаночными петлями, вывязывая рубчик для подгиба низа. Далее вяжут основным узором.

Провязав всего 50 см, сбавляют петли. Сбавки делают в начале и конце лицевого ряда, провязывая по 2 петли вместе лицевой вязкой. Такие сбавки вяжут через 1 см, пока не сбавят



Рис. 117. Чертеж
а — перед;

с обоих краев по 15 петель. Провязав 65 см, не считая подгиба, вяжут 10 см без сбавок. Далее, вывязывая вырез горловины, вяжут левую и правую части переда отдельно. Для этого, провязав половину петель, вводят нитку второго клубка. Вяжут ряд до конца. В следующем ряду 4 петли по линии

горловины вяжут резинкой. В следующем ряду, не довязав до резинки 2 петли, провязывают их вместе лицевой вязкой, затем 4 петли — резинкой. Вторую половину выреза горловины

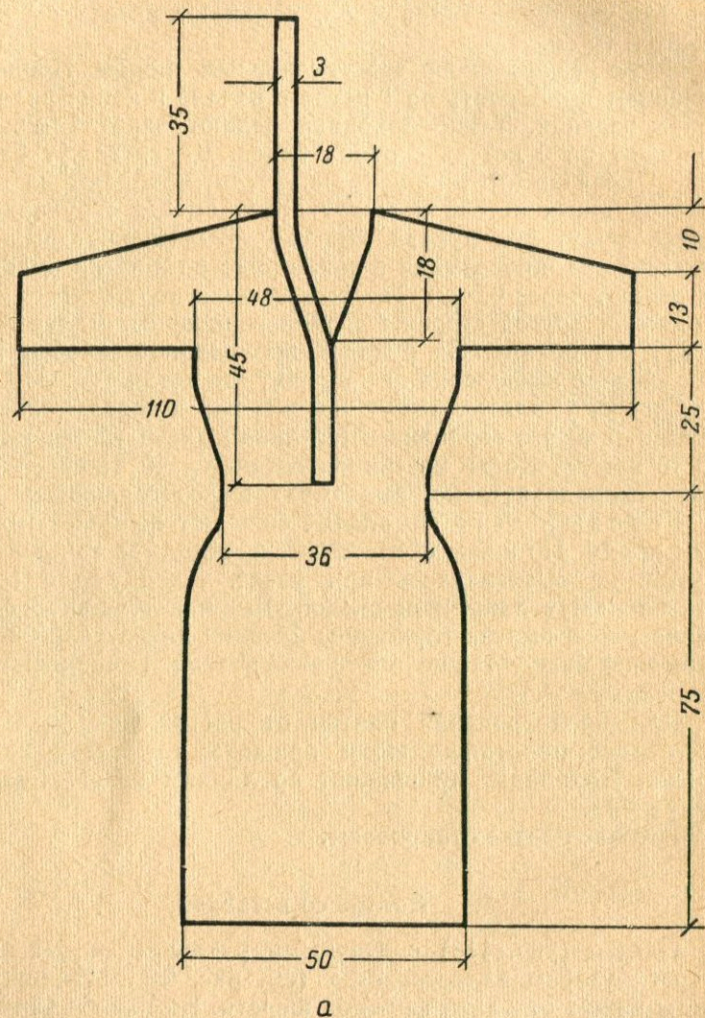
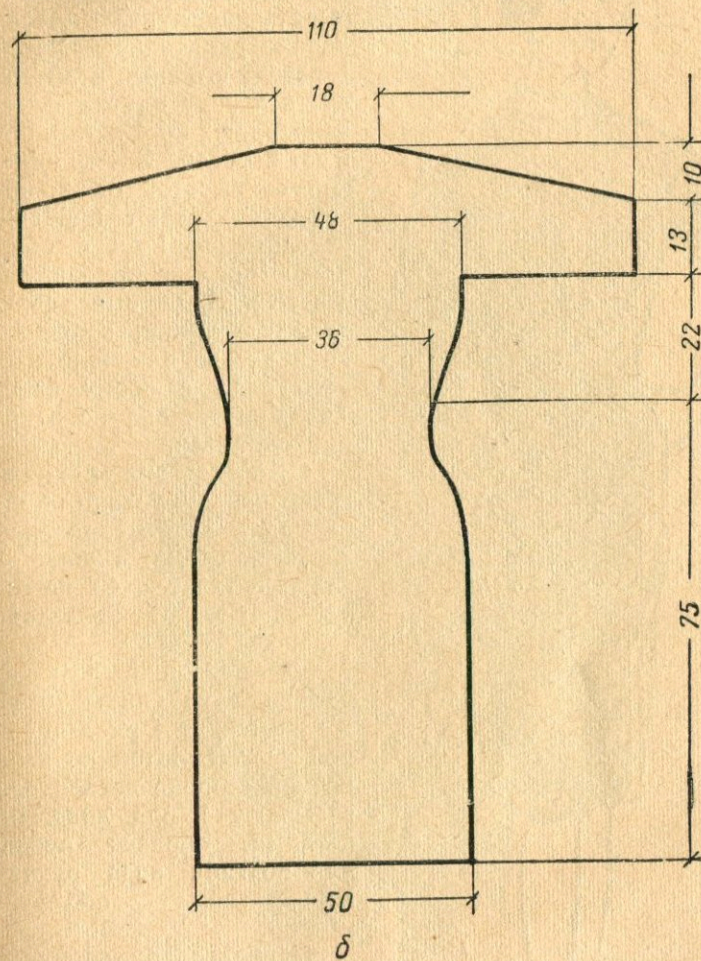

выкройки платья:
б — спинка

вывязывают, как первую. Сбавки делают через 0.5 см в лицевом ряду, пока не сбавят по 20 петель. Затем до конца вяжут без сбавок.

По боковым линиям на уровне нижнего края выреза горловины начинают прибавлять петли. Прибавки делают с обеих

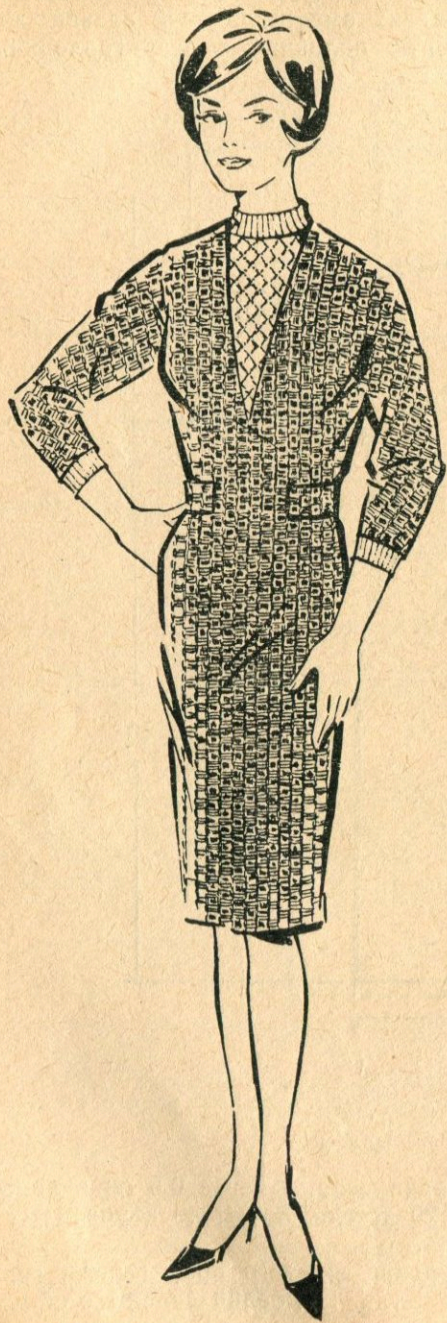

боков по 1 петле в начале лицевого ряда через 1 см, пока не прибавят по 10 петель. Провязав от линии талии 24 см, начинают вывязывать пройму. Для этого в начале ряда закрепляют по 5 петель с одного и другого краев переда платья. Затем закрепляют по 4 петли, по 3 и по 2 петли. Затем вяжут пройму высотой 10 см, после чего делают прибавки петель через 1 см с обоих краев, пока не прибавят по 5 петель. Далее вывязывают плечевые линии, закрепляя по 5 петель в начале каждого ряда с обоих краев. Так вяжут, пока не закрепят все петли.

Спинку вяжут аналогично переду, только не вывязывают вырез горловины. Когда на спицах в конце вязания останется 40 петель, их закрепляют последовательно.

Для вязания рукава набирают на спицы 70 петель и вяжут 4 ряда чулочной вязкой. Затем по изнаночной стороне детали провязывают 1 ряд лицевыми петлями, образуя рубчик для подгиба низа рукава. Далее вяжут основным узором.

Провязав 3 см, начинают прибавлять в начале и конце лицевого ряда по 1 петле через 1 см. Провязав всего 30 см, прибавляют петли через 0,5 см. Так вяжут еще

Рис. 118. Платье со вставкой



Рис. 141. Свитер с цельновязаными рукавами



Рис. 143. Сорочка

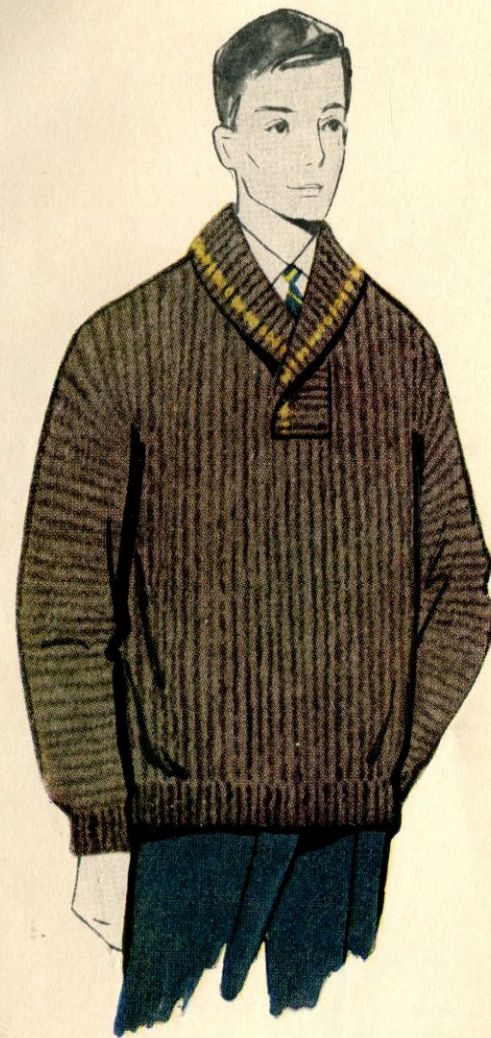
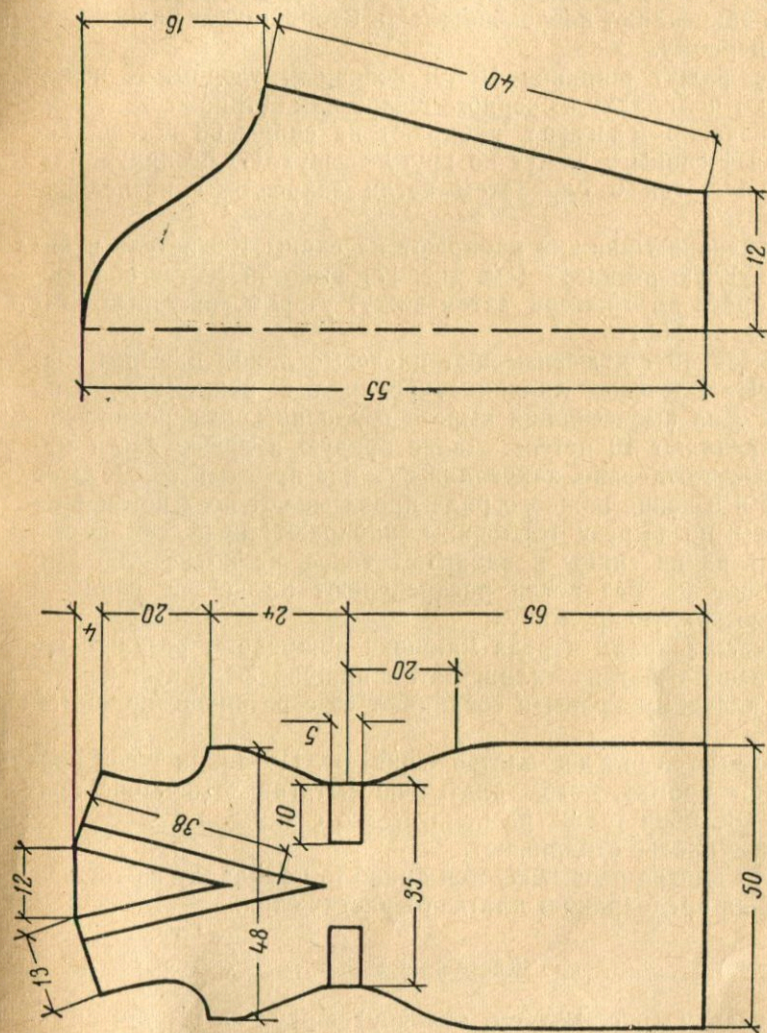

б

а

Рис. 119. Чертеж выкройки платья со вставкой:
а — перед, спинка; б — рукав

10 см. Далее вывязывают пройму, закрепляя с обоих краев рукава сначала по 5 петель, затем по 4 и по 3 петли. Дальше провязывают по 2 петли вместе в конце каждого ряда. Когда на спицах останется 35 петель, их закрепляют так. Вяжут 2 ряда, в начале каждого ряда закрепляют по 10 петель, оставшиеся 15 петель закрепляют последовательно. Второй рукав вяжут аналогично первому.

Пояс вяжут шириной 15 см основным узором. К поясу подшивают подкладку из черного шелка или сатина.

Для вязания манжет набирают на спицы 68 петель, делят их на 4 спицы и вяжут по кругу «выпуклую резинку» (см. рис. 17) высотой 6 см. Затем петли закрепляют последовательно.

Для вязания манишки набирают на спицы 100 петель и вяжут «выпуклую резинку» (см. рис. 17) высотой 10 см, сбавляя с обоих краев по 5 петель, затем вяжут узором «ажурные ромбики» (см. рис. 58).

Провязав 40 см, вывязывают плечевые линии и вырез горловины. На плечевых линиях закрепляют в каждом ряду по 6 петель. Для вывязывания выреза горловины по середине детали закрепляют 10 петель. Далее правую и левую части манишки вяжут отдельно, закрепляя вначале по 5 петель. Дальше в начале и в конце каждого ряда провязывают по 2 петли вместе. Затем по вырезу горловины набирают крючком петли, переводят их на спицы и набирают такое же количество воздушных петель. Все петли распределяют на четыре спицы и вяжут «выпуклую резинку».

К боковым краям переда манишки пришивают резинку, которую располагают на талии. Затем пришивают такую же резинку к плечевым краям и соединяют ее с резинкой, пришитой ранее.

Готовые детали платья сшивают. По линии швов прокладывают кромку, чтобы платье не вытягивалось. Пояс пришивают по линии талии, располагая его сзади.

Готовое платье отпаривают.

К юбке платья рекомендуется пришить подкладку из тонкого шелка. Она предохраняет платье от растяжения.

Безрукавка

Безрукавку (рис. 120, см. вклейку) вяжут из шерсти бежевого и коричневого или синего цвета узором «чешуя» (см. рис. 16). Для безрукавки 48-го размера требуется 200 г шерсти.

Изделие состоит из спинки переда и отделочных планок. Чертеж выкройки дан на рис. 121.

Для вязания спинки безрукавки набирают на спицы 120 петель и вяжут резинку 2×2 высотой 10 см. Затем в начале



Рис. 121. Чертеж выкройки безрукавки:
а — спинка; б — перед

ряда и начиная от середины ряда закрепляют петли на участке длиной 3 см. Далее вяжут основным узором. Провязывают 46 см. Далее в каждом ряду закрепляют по 5 петель на плечевых линиях. Когда на спицах останется 40 петель, их закрепляют последовательно.

Для вязания переда безрукавки набирают на спицы 130 петель и вяжут резинку 2×2 высотой 10 см, затем в начале ряда и начиная от середины ряда закрепляют петли на участке длиной 3 см. Далее вяжут основным узором. При этом в первом ряду посередине закрепляют 10 петель и вяжут ряд до конца. В следующем ряду, довязав до закрепленных петель, вводят нитку второго клубка и вяжут обе части переда отдельно. Так вяжут 10 см. Затем петли сбавляют, провязывая по 2 петли вместе с обоих краев по середине переда. Сбавки делают через 1 см, пока не сбавят по 20 петель с одного и другого краев. Далее вяжут без сбавок. Вывязывают плечевые линии. Для этого каждый раз закрепляют по 5 петель, пока не закрепят все петли.

Отделочные планки вяжут платочной вязкой из ниток коричневого цвета. Ширина планок 3 см. Длина планки для выреза горловины равна длине выреза переда и спинки, а длина боковых планок равна длине переда и спинки без резинки минус 2 см.

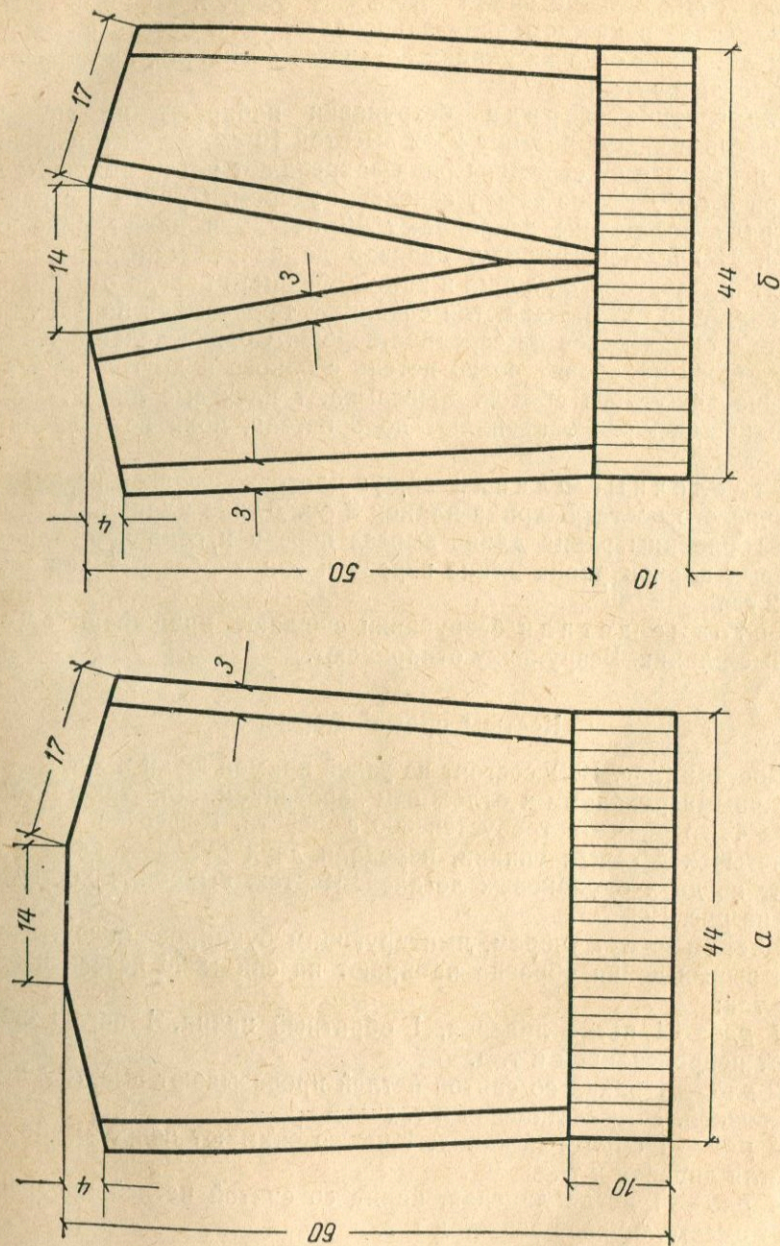
Готовые детали безрукавки сшивают, пришивают отделочные планки. Безрукавку отпаривают.

Костюм прямой формы

Костюм (рис. 122) состоит из узкой прямой юбки и кофточки с втачными рукавами и отложным воротником. Для такого костюма 48-го размера требуется 800 г шерсти. Кофточка состоит из четырех деталей: спинки, переда и двух рукавов; юбка состоит из двух одинаковых деталей. Чертеж выкройки костюма дан на рис. 123.

Костюм вяжут узором, имитирующим буклированную ткань. Для вывязывания образца набирают на спицы 20 петель и вяжут так:

1 ряд — 1 петля лицевая, 1 обратный накид, 1 петлю снимают непровязанной и т. д.

2 ряд — 1 накид со снятой петлей провязывают вместе лицевой вязкой, 1 петля лицевая и т. д.

3 ряд — 1 обратный накид, 1 петлю снимают непровязанной, 1 петля лицевая и т. д.

4 ряд — 1 петля лицевая, накид со снятой петлей провязывают вместе лицевой вязкой и т. д.

Начиная с 5 ряда, рисунок повторяют.

Для вязания детали юбки набирают на спицы 160 петель

и вяжут 4 см чулочной вязкой, затем по лицевой стороне детали провязывают 1 ряд изнаночными петлями, вывязывая рубчик для подгиба низа юбки. Далее вяжут основным узором 40 см. Затем в начале и конце ряда с лицевой стороны детали 2 петли провязывают вместе лицевой вязкой. Такие сбавки делают через 1 см, пока не уменьшат деталь на 3 см с каждого бокового края. Далее вяжут без сбавок. Когда длина юбки, не считая подгиба, будет 62 см, вяжут «двойную резинку» (см. рис. 23) высотой 3 см. Затем петли закрепляют последовательно. Вторую деталь юбки вяжут аналогично первой.

Для вязания спинки кофточки набирают на спицы 120 петель и вяжут 2 см чулочной вязкой, затем по лицевой стороне детали провязывают 1 ряд изнаночными петлями, образуя рубчик для подгиба низа. Далее вяжут основным узором 32 см. Вывязывая пройму, в начале ряда с обоих краев закрепляют сначала по 5 петель, затем по 4, по 3, по 2 петли. Далее вяжут без сбавок и прибавок 24 см. Затем вывязывают плечевые линии. Для этого в начале каждого ряда закрепляют по 6 петель с каждого края. Оставшиеся 40 петель закрепляют последовательно.

Для вязания переда кофточки набирают на спицы 130 петель и вяжут 2 см чулочной вязкой, затем по лицевой стороне детали провязывают



Рис. 122. Костюм прямой формы



а

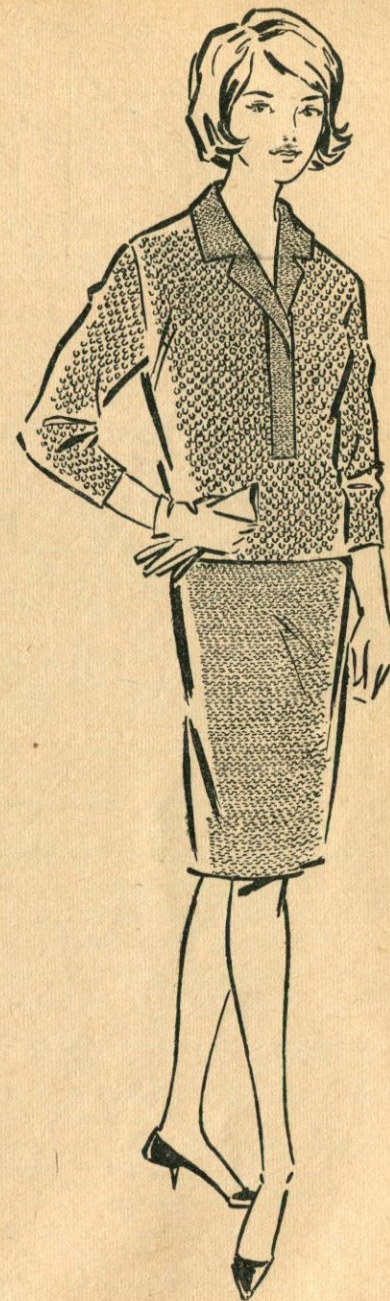
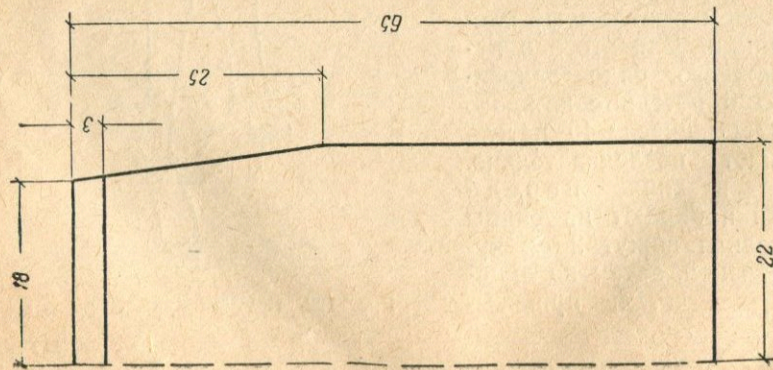
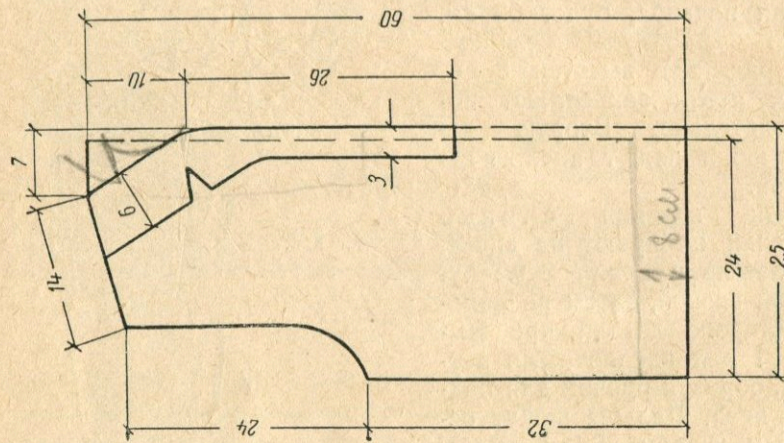

б

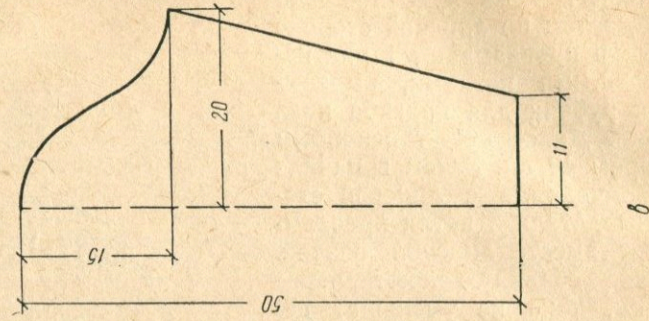

в

Рис. 123. Чертеж выкройки костюма прямой формы:
а — юбка; б — спинка, перед; в — рукав

вают 1 ряд изнаночными петлями. Далее вяжут основным узором 24 см. После этого, провязав от начала половину петель, набирают 12 воздушных петель, из которых вяжут затем планку и воротник. Нитку оставляют, далее вводят для вязания второй половины переда нитку второго клубка. Из этой нитки сначала набирают также 12 воздушных петель. Далее продолжают вязать основным узором обе половины переда отдельно. Воздушные петли на обеих частях переда вяжут все время, как изнаночные. Так вяжут 32 см. Далее вывязывают пройму. Для этого закрепляют с обоих краев сначала по 5 петель, затем по 4, по 3 и, наконец, по 2 петли. Далее вяжут без сбавок и прибавок, продолжая вывязывать планку, как и ранее.

Провязав 22 см планки, вывязывают воротник. Для этого по внутреннему краю планки прибавляют петли. В это же время начинают вывязывать вырез горловины, для чего в начале ряда с обеих сторон закрепляют по 10 петель, затем вяжут по 2 петли вместе, пока не закрепят по 32 петли. Далее вывязывают плечевые линии, закрепляя в начале ряда по 6 петель. Вырез горловины продолжают вязать, как указано выше.

Перед и спинку кофточки сшивают. По вырезу горловины набирают крючком петли (кроме петель планок), переводят их на спицу и вяжут изнаночными петлями воротник шириной 6 см.

Для вязания рукава набирают на спицы 72 петли и вяжут 3 см чулочной вязкой, затем вывязывают рубчик для подгиба низа так же, как и в других деталях. Далее вяжут основным узором. Провязав 4 см, не считая подгиба, начинают прибавлять петли с обоих краев рукава в лицевом ряду через каждые 0,5 см. Так вяжут 25 см. Далее прибавляют петли через 1 см, пока не свяжут 35 см.

Затем вывязывают пройму рукава. Для этого с обоих краев закрепляют в начале ряда по 5 петель, затем по 4 и по 3 петли. Далее провязывают в конце каждого ряда по 2 петли вместе лицевой вязкой. Когда на спицах останется 35 петель, их закрепляют так: в начале ряда с обоих краев по 10 петель, затем оставшиеся 15 петель последовательно. Второй рукав вяжут аналогично первому.

Готовые детали кофточки сшивают. По боковым и плечевым швам и швам проймы прокладывают кромку для предохранения изделия от растяжения.

Обе детали юбки сшивают по боковым краям. По левому боковому шву помещают застежку молнию. По талии вместо корсажной ленты прикрепляют широкую резинку (тесьму). К юбке пришивают подкладку из тонкого шелка. По ширине подкладка должна быть равна юбке, а по длине короче ее на 6 см. Подкладку пришивают по боковым швам, внизу по краю подгибки, сверху около резинки. Готовые кофточку и юбку отпаривают.

Костюм с цельновязаными рукавами

Костюм (рис. 124, см. вклейку) состоит из узкой юбки и жакета с круглым вырезом горловины, с цельновязаными рукавами. Жакет и юбку вяжут из ниток светло-серого или синего цвета, по низу отделывают полосками, провязанными из голубых и красных или красных и белых ниток.

Костюм 48-го размера вяжут из 700 г шерстяных ниток средней толщины, чулочной вязкой. Жакет состоит из спинки и двух полочек, юбка — из двух одинаковых деталей. Чертеж выкройки дан на рис. 125.

Для вязания одной детали юбки набирают на спицы 160 петель из ниток красного цвета и вяжут 2 см чулочной вязкой. Затем по лицевой стороне детали провязывают 1 ряд изнаночной вязкой, образуя линию подгиба низа юбки. Продолжают вязать чулочной вязкой еще 2 см, после чего вводят нитку голубого цвета и вяжут чулочной вязкой снова 2 см, вводят нитку серого цвета и вяжут 35 см. Затем по изнаночной стороне детали начинают делать сбавки, провязывая в начале и конце ряда по 2 петли вместе изнаночной вязкой. Сбавки делают через 1 см, пока не уменьшат деталь на 6 см с каждого бокового края юбки. Далее вяжут без сбавок.

Провязав юбку 65 см, провязывают по лицевой стороне юбки 1 ряд изнаночными петлями, затем вяжут 2 см чулочной вязкой для подгиба верхнего края юбки.

Вторую деталь юбки вяжут так же, как первую.

Для вязания спинки жакета набирают на спицы 140 петель из ниток красного цвета, вяжут 2 см подгиба, затем провязывают по лицевой стороне детали 1 ряд изнаночными петлями, образуя линию подгиба. Далее вяжут чулочной вязкой 2 см из ниток красного цвета, вводят голубой цвет, вяжут 2 см. Далее вяжут из ниток серого цвета 21 см, набирают по 100 воздушных петель для вязания рукавов и продолжают вязать спинку уже вместе с рукавами. Провязав 12 см, вывязывают плечевую линию. Для этого закрепляют по 10 петель в начале каждого ряда. Когда на спицах останется 40 петель, их снимают на иголку с ниткой.

Для вязания правой полочки жакета набирают на спицы 75 петель из ниток красного цвета и вяжут подгиб так же, как и на спинке. Далее вяжут 2 см чулочной вязкой, вводят нитку голубого цвета. Затем вывязывают горизонтальную петлю застежки. Для этого провязывают от начала ряда со стороны застежки 4 петли, следующие 3 петли закрепляют. Вяжут ряд до конца. В следующем ряду на уровне закрытых петель набирают 3 воздушные петли и вяжут ряд до конца. Провязав 2 см из ниток голубого цвета, вводят нитку серого цвета и вя-



Рис. 125. Чертеж выкройки костюма с цельновязаными рукавами:
а — юбка; б — спинка, перед

жут 23 см, вывязывая на одинаковом расстоянии одна от другой петли застежки.

Затем набирают 100 воздушных петель для вязания рукава и вяжут полочку с рукавом. Провязав 12 см, закрепляют по 10 петель в начале со стороны плечевой линии.

Связав от низа 44 см, вывязывают вырез горловины. Для этого закрепляют в начале ряда со стороны застежки 5 петель, затем 4 петли. Далее провязывают по 2 петли вместе в конце каждого ряда со стороны выреза горловины, продолжая в то же время закреплять по 10 петель на плечевой линии. Так вяжут, пока не закрепят все петли.

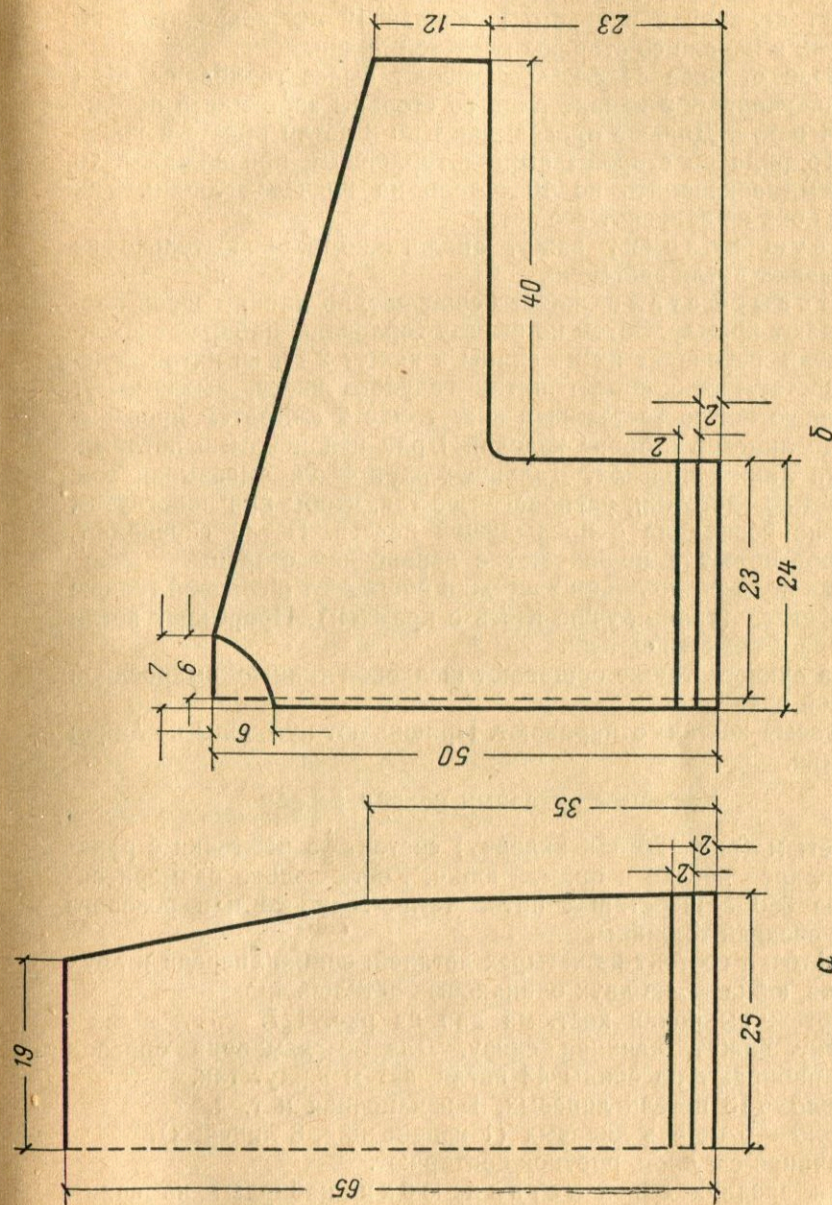
Левую полочку вяжут аналогично правой, только не вывязывают петли застежки.

Готовые детали жакета сшивают, по линиям швов прокладывают кромку. Затем по вырезу горловины набирают крючком петли, переводят их на спицы и вяжут 2 см из ниток красного цвета, далее вводят нитку голубого цвета, вывязывают последнюю петлю застежки и вяжут еще 2 см, затем провязывают по лицевой стороне изделия 1 ряд изнаночными петлями, образуя линию подгиба. Дальше вяжут 4 см, вывязывая еще одну петлю застежки, располагая ее так, чтобы при подогнутом крае она совпадала с предыдущей петлей. Петли скрепляют, край подгибают и подшивают с изнаночной стороны.

Края полочек по линии застежки обшивают шелковой тканью серого цвета (ткань лучше взять с кромкой). Пррезают петли на ткани и обметывают их.

Низ рукавов также обшивают шелковой тканью, выкроенной по косой нитке.

Готовый костюм отпаривают. Пришивают пуговицы по линии застежки.

Костюм с рукавами покроя реглан

Костюм (рис. 126, см. вклейку) состоит из кофточки с рукавами покроя реглан и прямой юбки. Костюм 48-го размера вяжут из 850 г шерстяных ниток темно-голубого или розового цвета, средней толщины.

Кофточка состоит из четырех деталей: спинки, переда и двух рукавов, юбка — из двух одинаковых деталей.

Чертеж выкройки костюма дан на рис. 127.

Юбку вяжут, начиная снизу. Для вывязывания образца узора набирают на спицы 43 петли, затем вяжут так.

1 ряд — 13 петель лицевых, 1 изнаночная и т. д.

2 ряд — 6 петель лицевых (1 изнаночная, 3 лицевых).

Начиная с 3 ряда, рисунок повторяют.

Для вязания одной детали юбки набирают на спицы 163 петли и вяжут узором, указанным выше, 40 см. Затем начинают делать сбавки с обоих краев, провязывая по 2 петли

вместе в начале и конце лицевого ряда. Сбавки провязывают через 1,5 см, пока не сбавят по 12 петель с каждого края. Связав 62 см, вяжут 3 см «двойную резинку» (см. рис. 23), затем закрепляют петли последовательно. Чертеж выкройки юбки см. на рис. 123, а. Вторую деталь юбки вяжут аналогично первой.



Рис. 127. Чертеж выкройки кофточки с рукавами покроя реглан:

а — юбка; б — перед, спинка; в — рукав

Готовые детали юбки сшивают по боковым линиям. С левой стороны вшивают застежку молнию. По талии прокладывают широкую резинку. Боковые швы юбки отпаривают.

Кофточку вяжут «узором со снятой петлей» (см. рис. 37). Для вязания спинки кофточки набирают на спицы 130 петель, провязывают 2 ряда платочной вязкой и переходят к вязанию основным узором. Провязав 10 см, делают сбавки петель для плотного облегания талии. Сбавляют петли в начале и конце лицевого ряда, провязывая по 2 петли вместе. Такие

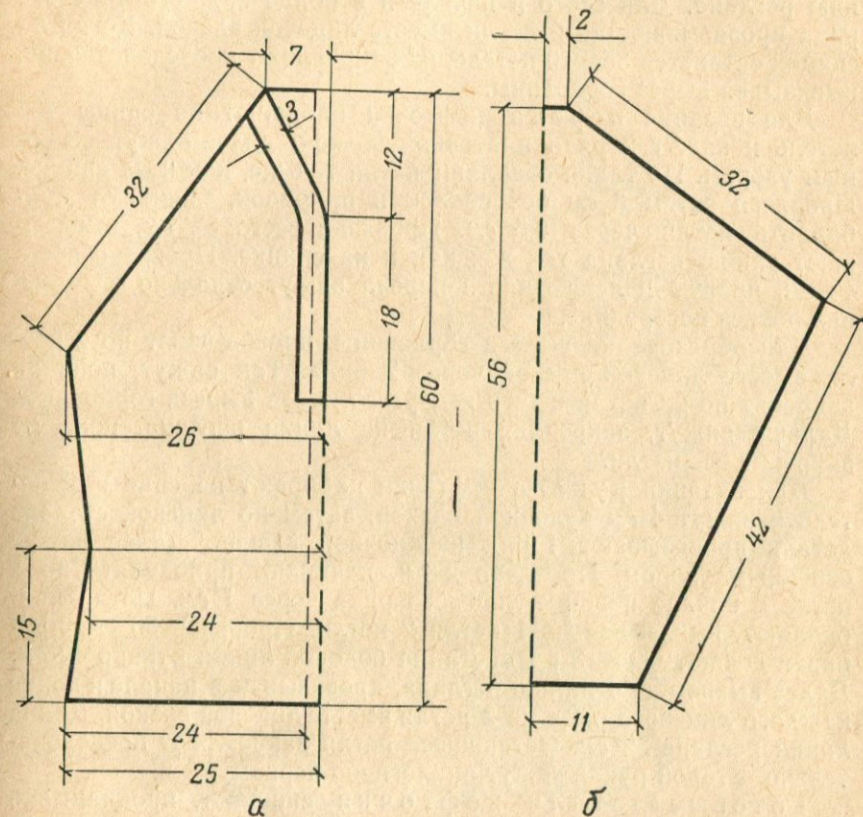
сбавки вяжут через каждые 5 рядов, пока не уменьшат спинку по ширине на 2 см с каждого края. Дальше вяжут 8 см без сбавок и прибавок, затем начинают вязать прибавки, также в начале и в конце ряда вывязывая из одной петли две; такие прибавки делают через 1 см, пока не прибавят по 3 см с обоих боков. Провязав всего 32 см (считая от низа), вывязывают линию реглана. Для этого в начале и в конце каждого лицевого ряда провязывают по 2 петли вместе лицевой вязкой. Когда на спицах останется 35—40 петель, их закрепляют последовательно, вывязывая вырез горловины.

Для вязания переда кофточки набирают на спицы 136 петель и вяжут 2 ряда платочной вязкой; далее вяжут основным узором. По талии сбавляют петли так же, как и на спинке. Провязав затем 6 см без сбавок и прибавок, начинают прибавлять петли через 0,5 см. Провязав всего 32 см, вывязывают линию реглана так же, как и на спинке. Провязав всего 40 см, правую и левую части переда вяжут отдельно, вывязывая разрез посередине.

Для образования выреза горловины, провязывают по 2 петли вместе лицевой вязкой через 2 ряда. Так вяжут, пока не закрепят по 22 петли с того и другого краев выреза горловины. Дальше вяжут, закрепляя петли на линии реглана, пока не закрепят все петли.

Для вязания рукава кофточки набирают на спицы 70 петель и вяжут 4 см чулочной вязкой, затем по лицевой стороне детали провязывают 1 ряд изнаночной вязкой. Далее вяжут основным узором. Провязав 2 см, начинают прибавлять по 1 петле в начале и конце лицевого ряда через 1 см. Петли прибавляют, вывязывая из 1 петли 2 петли. Провязав 30 см, прибавки делают через 3 ряда. Длина боковой линии рукава 42 см. Далее вывязывают линию реглана, провязывая в начале и конце каждого лицевого ряда по 2 петли вместе лицевой вязкой. Длина линии реглана 32 см. Оставшиеся петли закрепляют последовательно. Второй рукав вяжут аналогично первому.

Готовые детали кофточки сшивают, прокладывая по швам кромку. Низ кофточки и низ рукавов подгибают и подшивают с изнаночной стороны.

После этого вывязывают планку по вырезу горловины.

Планки вяжут платочной вязкой. Длина планки 18 см плюс вырез горловины. На правой планке вывязывают три горизонтальные петли застежки. Готовую планку пришивают к кофточке.

Жакет с втачными рукавами и прямой проймой

Жакет (рис. 128) удобен для любого размера. Жакет 52-го размера вяжут из 600 г шерсти средней толщины узором «английская резинка» (см. рис. 31). Чертеж выкройки дан на рис 129.

Для вывязывания левой полочки набирают на спицы 80 петель и вяжут 4 см чулочной вязкой, после чего один ряд провязывают по лицевой стороне изнаночными петлями, образуя рубчик для подгиба низа. Далее вяжут основным узором. Провязав 6 см, начинают вывязывать косой прорезной карман следующим образом.

От бокового шва 1 см вяжут основным узором, затем петли снимают на булавку, провязывают 12 изнаночных петель (планку кармана). После этого провязывают 2 петли вместе лицевой вязкой. Дальше вяжут основным узором. Последние 15 петель вяжут, как изнаночные, вывязывая планку кармана. Сбавки петель для вывязывания скоса кармана делают в каждом лицевом ряду. Так вяжут 14 см. Затем эти петли оставляют на спице или же снимают на булавку.

После этого начинают вывязывать нижнюю часть кармана. Для этого со второго клубка набирают количество петель, равное ширине кармана, и вяжут 6 см чулочной или платочной вязкой. Затем петли на булавке снимают на спицу, соединяют с петлями, которые связаны со второго клубка, и вяжут вместе основным узором, пока нижняя часть кармана не будет равна высоте разреза кармана. Затем петли нижней и верхней частей кармана переводят на спицу и продолжают вязать основным узором. Планку на жакете также продолжают вязать изнаночными петлями. Провязав от низа жакета 30 см, начинают вывязывать вырез горловины полочки, для чего перед вывязыванием планки по лицевому ряду провязывают 2 петли вместе.



Рис. 128. Жакет с втачными рукавами и прямой проймой

Такие сбавки делают через 1 см, пока не сбавят 25 петель. Затем вяжут без сбавок, пока длина жакета не будет равна 60 см. Далее закрепляют в каждом ряду по 6 петель. Не закрепляют только 15 петель планки, которые снимают на булавку и затем продолжают вязать до нужной длины планки.

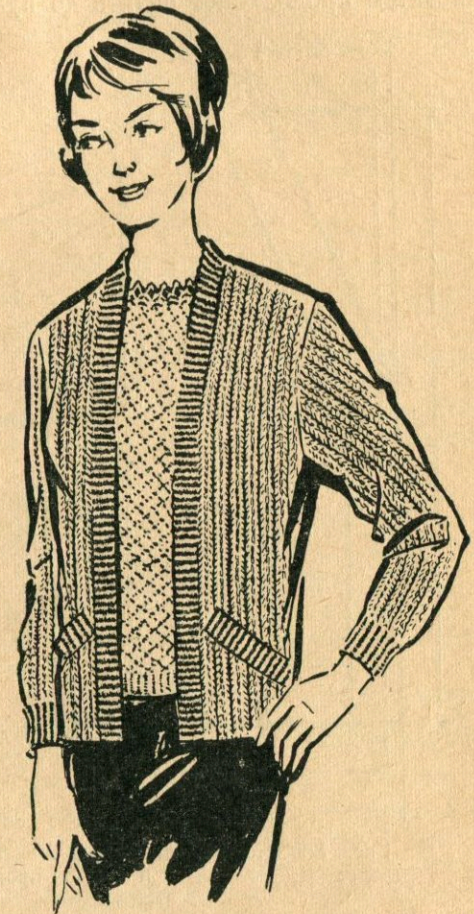

Рис. 129. Чертеж выкройки жакета с втачными рукавами и прямой проймой

В этой модели пройма рукава прямая, поэтому сбавок и прибавок на пройме не делают.

Правую полочку жакета вяжут, как левую.

Для вывязывания рукава набирают на спицы 70 петель и вяжут 6 см изнаночными петлями. После этого прибавляют 10 петель, распределяя их в ряду через одинаковое количество петель. Далее вяжут основным узором без прибавок 5 см. Затем прибавляют петли в начале и в конце лицевого ряда. Прибавки делают через четыре ряда. Так вяжут, делая прибавки с обоих краев рукава, пока ширина половины рукава не будет

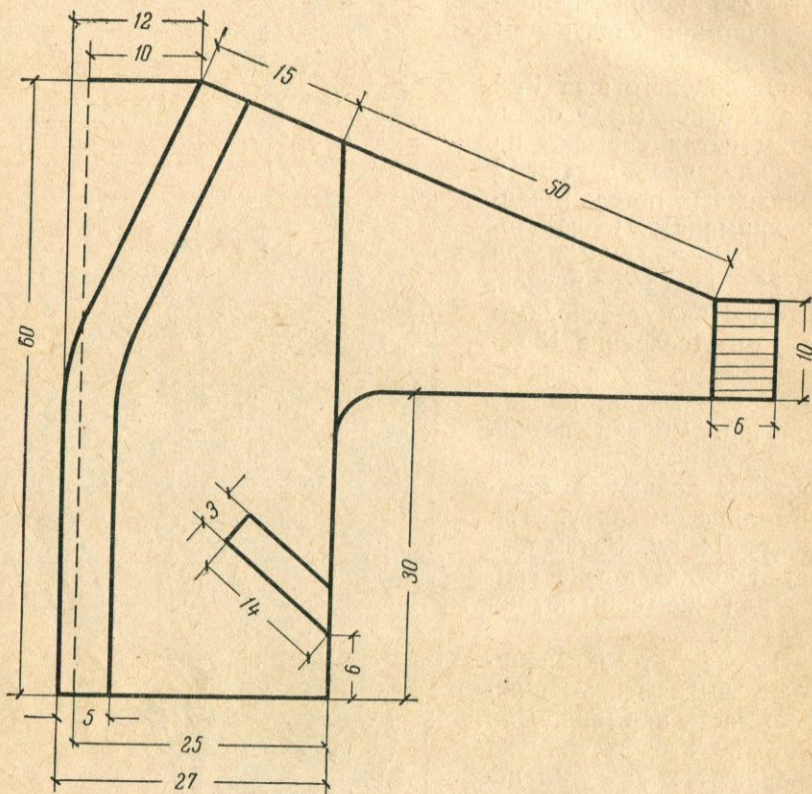
равна пройме полочки. Длина рукава должна быть равна 50 см.

Для вывязывания спинки жакета набирают на спицы 160 петель и вяжут 4 см изнаночными петлями. Затем вяжут основным узором. Плечевые линии вывязывают, как на полочке. Когда на спицах останется 40 петель, их закрепляют последовательно.

Готовые детали жакета сшивают, по линии шва прокладывают кромку. Планку соединяют с горловиной спинки. Жакет отпаривают.

Жакет и кофточка

На рис. 130 (см. вклейку) показан жакет свободной формы с цельновязаными рукавами без пуговиц и кофточка с короткими цельновязаными рукавами.

Изделия выполнены из ниток коричневого и желтого или синего и белого цвета. Жакет и кофточка по цвету и фасону подходят для женщин любого возраста и размера. Для изделий 50—52-го размеров нужно 800 г шерсти. Из них 250 г шерсти желтого или белого цвета.

Чертеж выкройки приведен на рис. 131.

Жакет вяжут узором «переплетение» (см. рис. 35).

Для изготовления спинки жакета набирают на спицы 140 петель из ниток коричневого цвета и вяжут 6 рядов чулочной вязкой; затем с лицевой стороны детали провязывают один ряд изнаночными петлями, образуя рубчик для подгиба низа жакета. После этого вяжут основным узором 23 см. Затем делают прибавки с обоих краев спинки, вывязывая из 1 петли 2 петли в начале и в конце ряда. Всего прибавляют по 10 петель с того и другого краев спинки.

Затем набирают с обоих краев по 100 воздушных петель для вывязывания рукавов. Далее вяжут спинку вместе с рукавами. Провязав 10 см, закрепляют в начале каждого ряда по 10 петель. Когда на спицах останется 40 петель, их закрепляют последовательно, вывязывая горловину.

Для изготовления полочки жакета набирают на спицы 70 петель из ниток коричневого цвета и вяжут сначала так же, как и спинку.

Для вывязывания рукава набирают 100 воздушных петель и вяжут далее полочку вместе с рукавом. Плечевую линию выполняют, как и на спинке, закрепляя петли.

Одновременно с изготовлением рукава вывязывают вырез горловины. Для этого провязывают по 2 петли вместе в конце ряда. Такие сбавки петель делают через каждые 3 ряда. Когда по вырезу горловины останется 20 петель, вяжут горловину без сбавок.

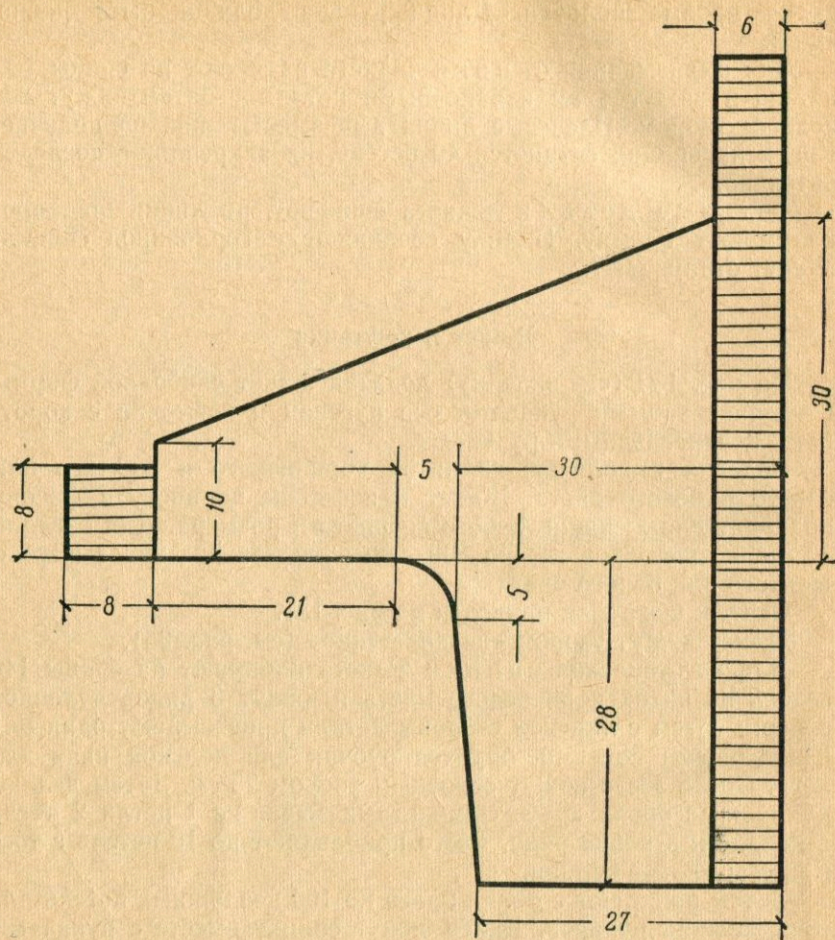

а

Рис. 131. Чертеж
а — полочка;

На плечевой линии продолжают закреплять петли. Вторую полочку вяжут аналогично первой.

Готовые детали жакета сшивают, по швам прокладывают тесьму или кромку. Жакет отпаривают.

Затем, измерив длину полочек и вырез горловины спинки, набирают необходимое количество петель из ниток желтого цвета и вяжут планку узором «елочка» (см. рис. 15). Ширина планки 6 см. Готовую планку пришивают к жакету. Внизу

рукава набирают крючком 60 петель из ниток желтого цвета, переводят петли с крючка на три спицы и вяжут манжету по кругу узором «елочка» (см. рис. 15). Ширина манжеты 8 см. На втором рукаве так же вяжут манжету

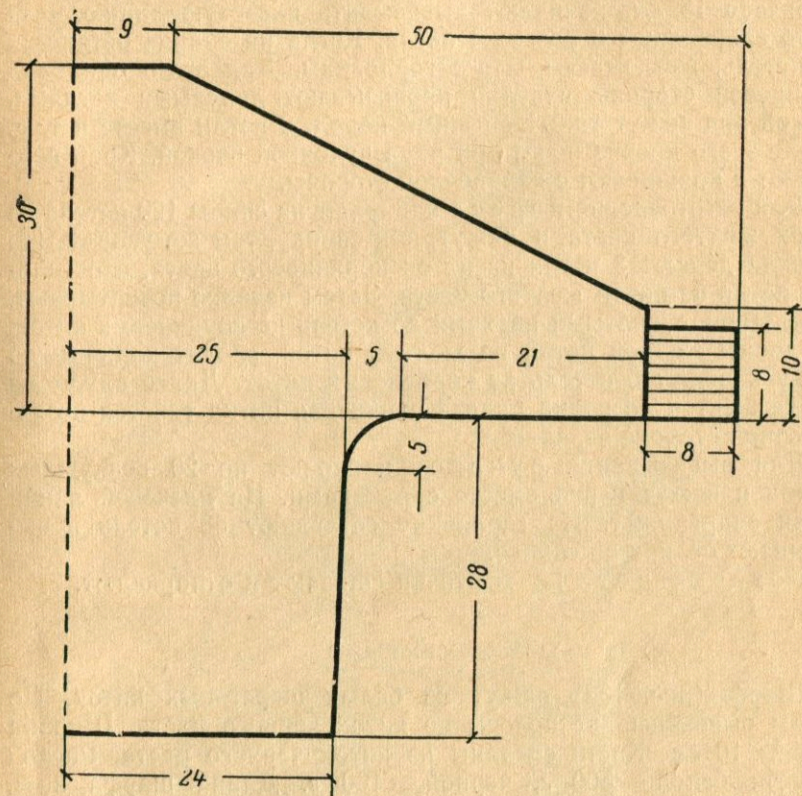

б

выкройки жакета:
б — спинка

Кюфточку вяжут также из ниток желтого и коричневого цвета.

Для изготовления спинки набирают на спицы 120 петель из ниток желтого цвета и вяжут резинку 1×1 высотой 10 см. Провязав 6 см сбавляют петли с обоих краев для плотного прилегания изделия по талии. Петли сбавляют, провязывая по 2 петли вместе через ряд, пока не сбавят по 5 петель с обоих краев. Связав резинку, вяжут узором, изображенным на рис. 62.

Провязав 15 см, начинают прибавлять петли в конце ряда, пока не прибавят по 6 петель с того и другого краев спинки. Прибавляют петли через каждые два ряда. Провязав всего 20 см, набирают на спицы по 20 воздушных петель с обоих краев для вывязывания рукавов. Далее вяжут спинку вместе с рукавами. Провязав 16 см, начинают вывязывать плечевую линию. Для этого закрепляют 8 раз по 4 петли. Когда на спицах останется 58 петель, вывязывают вырез горловины. Для этого один ряд с лицевой стороны изделия провязывают лицевыми петлями, другой ряд вяжут так: 1 обычный накид, 2 петли вместе и т. д. После этого провязывают три ряда чулочной вязкой. Край подгибают и подшивают с изнаночной стороны.

Для изготовления перед а набирают на спицы 120 петель из ниток желтого цвета и вяжут, как спинку, тем же узором. Но сначала делают 3 петли из ниток коричневого цвета, а остальные петли из ниток желтого цвета. Затем изделие поворачивают, провязывают желтыми нитками до петель из коричневых ниток. Не довязав одной петлю из желтых ниток, вводят коричневую нитку и вяжут 5 петель из коричневых ниток. Далее вяжут из желтых ниток до конца ряда. Коричневая нитка тянется по изнаночной стороне изделия.

Для вывязывания рукавов набирают по 20 воздушных петель и вяжут перед вместе с рукавами. На плечевой линии петли закрепляют. На горловину оставляют 58 петель и вывязывают ее, как на спинке.

Готовые детали кофточки сшивают и отпаривают.

Широкий шарф

Шарф (рис. 132) вяжут из белых шерстяных ниток. По краям вывязаны две полосы из ниток черного цвета. Ширина полосы 10 см. Кисти сделаны из ниток черного цвета. Расход шерсти: белой — 500 г, черной — 100 г. Длина шарфа 2 м, ширина 70 см.

Для изготовления шарфа набирают на спицы 220 петель из ниток белого цвета и вяжут 10 рядов платочной вязкой; затем вводят нитку черного цвета и провязывают 10 см чулочной вязкой. По краям вяжут все время по 18 изнаночных петель. Затем снова вяжут платочной вязкой 10 см из ниток белого цвета, 10 см чулочной вязкой из черных ниток. Далее вяжут следующим узором.

1 ряд — 1 петля лицевая, 1 изнаночная и т. д.

2 ряд и все четные ряды вяжут, как «смотрят петли».

3 ряд — 1 петля изнаночная, 1 лицевая и т. д.

Начиная с 5 ряда, рисунок повторяют.

Так провязывают 10 см. Далее вяжут этим же узором, но провязывают по 18 изнаночных петель через каждые 10 см.

В следующих рядах над этими петлями также провязывают по 18 изнаночных петель. Так вяжут 6 см. Далее вяжут основным узором 134 см. Затем вводят нитку черного цвета и вяжут кайму подобно первой половине шарфа. По краям шарф отделяют бахромой из ниток черного цвета. Длина бахромы 10—15 см. Готовый шарф отпаривают.



Рис. 132. Широкий шарф

Купальный костюм

Купальный костюм (рис. 133) состоит из трусов и лифчика. Костюм 46-го размера вяжут из 220 г шерстяных ниток средней

толщины узором «мелкое букле» (см. рис. 20). Трусы состоят из одной цельной детали. Чертеж выкройки дан на рис. 134.

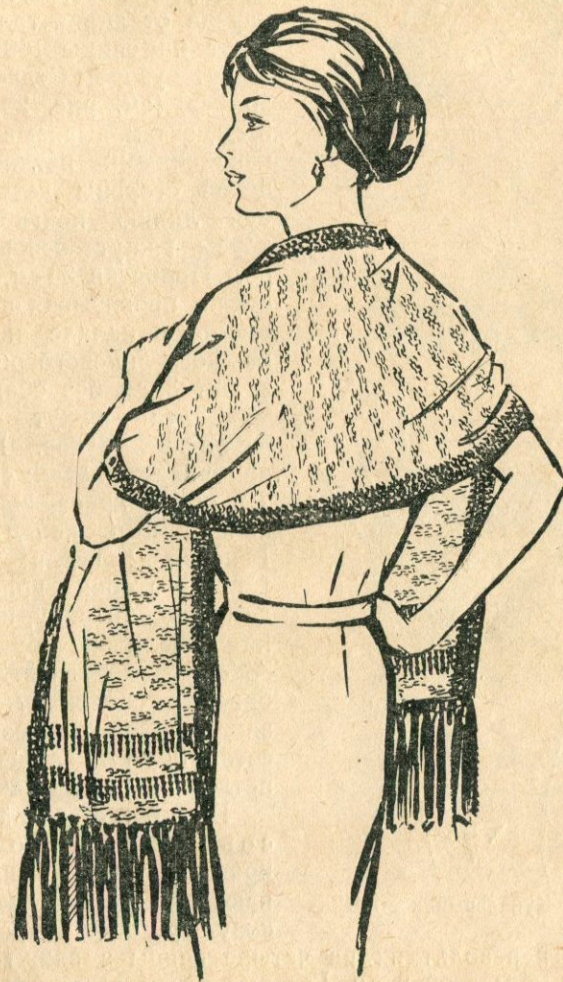
Для изготовления трусов определенного размера необходимы мерки: объем талии, объем бедер, объем ноги вверху и длина от талии до желаемой длины трусов.

Трусы начинают вязать с переда от линии талии. Набирают на спицы 100 петель и вяжут узором «двойная резинка» (см. рис. 23) высотой 3 см, затем вывязывают 1 ряд изнаночными петлями с лицевой стороны детали, образуя линию подгиба. Далее трусы вяжут основным узором. Провязав 30 см, сбавляют петли, провязывая по 2 петли вместе в начале и в конце каждого лицевого ряда. Затем вяжут 3 см без сбавок.

Далее вяжут заднюю деталь трусов. При этом прибавляют петли: сначала по 2 с обоих краев, вывязывая в начале и в конце ряда из 1 петли 2 петли; затем по 1 петле с обоих краев в каждом лицевом ряду, пока ширина детали не будет равна 33 см. Далее вяжут без прибавок и сбавок 27 см, затем вяжут «двойную резинку» высотой 3 см и закрепляют все петли последовательно.

Готовые детали трусов сшивают по боковым краям. По левому шву пришивают застежку молнию. По низу трусов набирают крючком

петли, переводят их на четыре спицы и вяжут по кругу резинку 1×1 высотой 2 см. Готовые трусы отпаривают.

Лифчик состоит из двух половинок. Для вязания половинки лифчика набирают на спицы 137 петель и вяжут 4 ряда чулочной вязкой, затем 1 ряд вяжут изнаночными петлями по лицевой стороне детали, образуя линию подгиба. Далее вяжут по следующей записи:

1 ряд — 46 петель вяжут основным узором, 3 петли провязывают вместе, оставшиеся петли вяжут снова основным узором.

2 ряд вяжут основным узором.

3 ряд вяжут, как 1 ряд, но в начале ряда прибавляют 1 петлю, вывязывая из 1 петли 2 петли, а в конце ряда сбавляют по 1 петле, провязывая 2 петли вместе. Такие сбавки и прибавки делают в каждом лицевом ряду.



Рис. 133. Купальный костюм



Рис. 134. Чертеж выкройки купального костюма:
а — трусы; б — лифчик

Начиная с 4 ряда рисунок повторяют. Так вяжут 5 см.

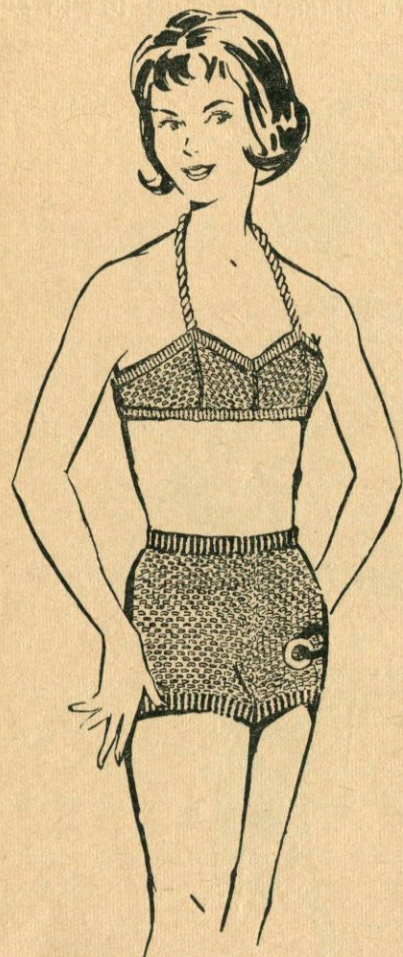
Далее вяжут 7 см по той же записи, но в начале ряда прибавок не делают.

По обе стороны от линии провязывания 3 петель вместе остается по одинаковому количеству петель. Их закрепляют последовательно, образуя линии вытачки.

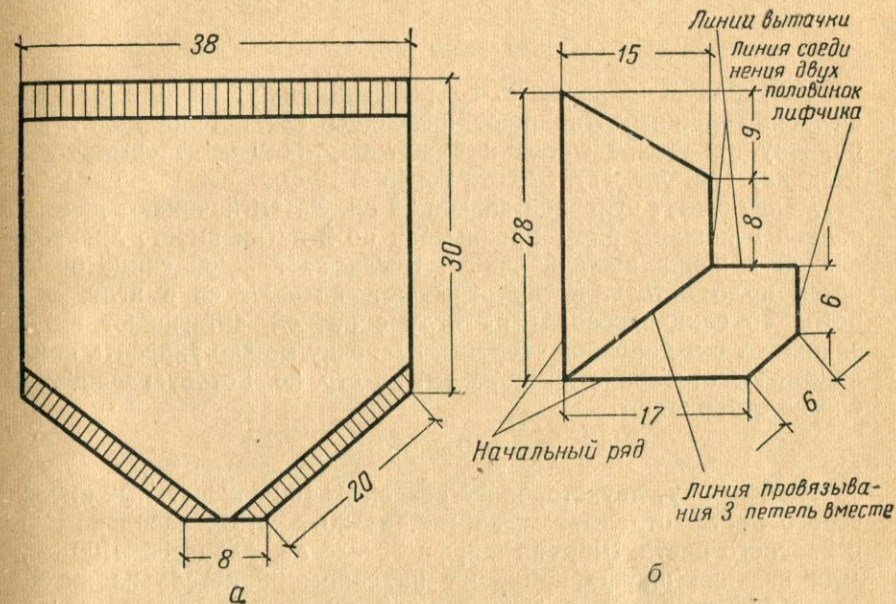
Вторую половинку лифчика вяжут аналогично первой.

Готовые детали лифчика сшивают. По нижнему краю набирают петли крючком, переводят их на спицы и вяжут 1 см чулочной вязкой, затем по лицевой стороне лифчика провязывают 1 ряд изнаночными петлями, образуя линию подгибки, и вновь вяжут 1 см чулочной вязкой. Далее петли закрепляют последовательно. По линиям подгиба перегибают края лифчика и подшивают с изнаночной стороны.

После этого изготавливают шнур следующим образом: складывают нитку несколько раз, закручивают ее, затем складывают оба конца нитки вместе. Нитка закручивается, образуется шнур. Концы завязывают узлом или перевязывают ниткой. Шнур пришивают к лифчику вместо бретелей. Такой же шнур пришивают на месте застежки.

ВЯЗАНИЕ ИЗДЕЛИЙ ДЛЯ МУЖЧИН

Спортивная шапочка

Спортивную шапочку 57-го размера вяжут из 30 г шерсти средней толщины. Набирают на спицы 126 петель, делят их поровну на четыре спицы и вяжут бортик узором «выпуклая резинка» (см. рис. 17). Высота бортика 10 см.

Далее вяжут чулочной вязкой 20 см. Затем начинают делать сбавки в каждом ряду, провязывая по 2 петли вместе лицевой вязкой в конце каждой спицы. Когда на каждой спице останется по 5 петель, нитку отрывают, вдевают ее в иглу, все петли со спиц переводят на иглу с ниткой, затягивают их и зашивают с изнаночной стороны. Шапочку можно украсить помпоном. Изготовление помпона см. на стр. 56. Готовую шапочку слегка отпаривают.

Шарф

Шарф вяжут двухсторонней вязкой из 100 г шерстяных ниток серого цвета, отделяют каймой из 20 г ниток василькового и красного цвета. Ширина шарфа 30—35 см, длина 85—100 см. Для вязания шарфа набирают на спицы 86 петель из ниток василькового цвета, провязывают 2 ряда лицевыми петлями, затем вяжут узором «шахматка» (см. рис. 22). Провязав 5 см, вводят нитку красного цвета и вяжут 5 см изнаночными петлями. После этого вводят вновь нитку василькового цвета и вяжут 3 см основным узором. Далее вводят нитку красного цвета и вяжут изнаночными петлями 3 см. Затем вяжут 68 см основным узором из ниток серого цвета, вновь вводят нитку красного цвета и вяжут 3 см. Кайму второго конца шарфа вывязывают, как указано выше.

Готовый шарф отделяют бахромой. Длина бахромы 7—10 см.

Безрукавка

На рис. 135 (см. вклейку) показана безрукавка, которая рекомендуется для любого возраста и размера. Безрукавку 48-го размера вяжут из 250 г шерсти узором «ромбики» (см. рис. 29). Она состоит из двух деталей: переда и спинки. Чертеж выкройки дан на рис. 136.

Для вязания спинки набирают на спицы 120 петель и вяжут резинку 2×2 высотой 7 см. Далее вяжут основным узором. Провязав 30 см, вывязывают пройму. Для этого в начале ряда закрепляют по 4 петли, затем по 3 и по 2 петли. После этого вяжут прямую часть проймы 20 см. Далее вывязывают плечевые линии, закрепляя по 5 петель с обоих краев. Оставшиеся 42 петли закрепляют последовательно.



Рис. 136. Чертеж выкройки безрукавки:
а — спинка; б — перед

Перед безрукавки вяжут аналогично спинке. Набирают 130 петель, вяжут резинку 2×2 высотой 7 см. Затем вяжут основным узором 29 см. Далее посередине детали вводят нитку второго клубка и вяжут обе половинки переда отдельно, вывязывая вырез горловины.

По линии горловины через каждые 4 ряда провязывают 2 петли вместе лицевой вязкой, пока не сбавят с одной и другой стороны выреза горловины по 20 петель. Затем вяжут без сбавок. Провязав 30 см, считая от резинки, закрепляют петли в нижней части проймы. В начале ряда закрепляют по 5 петель,

затем по 4, по 3 и по 2 петли. Дальше вяжут прямую часть проймы, продолжая вывязывать вырез горловины, как указано выше.

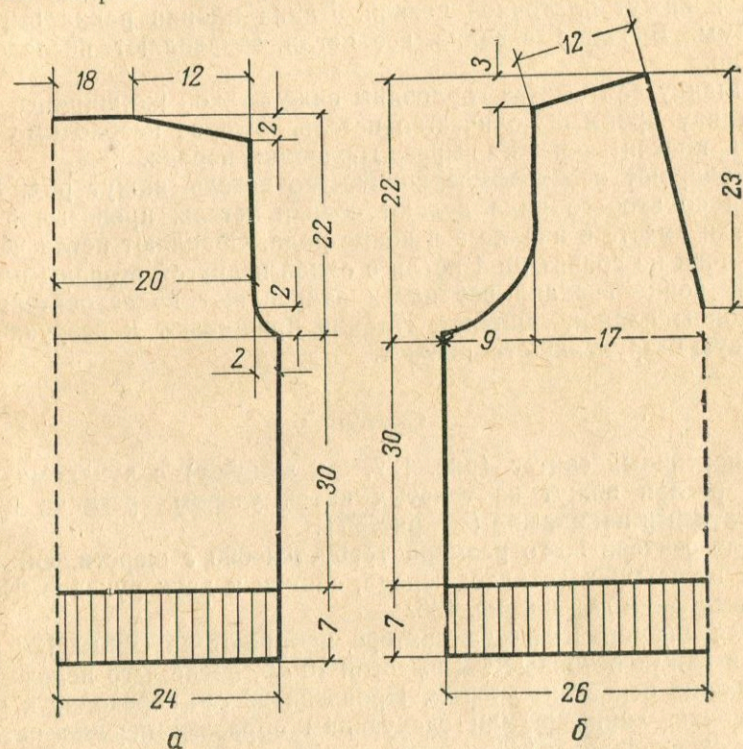
Провязав 20 см, закрепляют петли на плечевых линиях так же, как и на спинке.

Готовые детали безрукавки сшивают.

Для вязания планки проймы набирают на спицы 12 петель и вяжут платочной вязкой. Длина планки равна вырезу проймы. В конце вязания все петли закрепляют последовательно.

Планку для выреза горловины вяжут такой же ширины, как и планку проймы. Количество петель, которое необходимо набрать, подсчитывают по вырезу горловины переда.

Набирают необходимое количество петель, вяжут ряд. Начиная со второго ряда делают сбавки петель, провязывая по 2 петли вместе в начале и в конце ряда. Сбавляют петли через ряд, пока не сбавят по 4 петли с одной и другой стороны планки. В конце вязания все петли закрепляют последовательно.

Концы планок сшивают. Планки пришивают к безрукавке. Готовую безрукавку отпаривают.

Свитер

Спортивный свитер (рис. 137, см. вклейку) с рукавами покроя реглан вяжут из толстых ниток узором «резинка 2×2 с обратными накидами» (см. рис. 27).

Для свитера 50-го размера требуется 600 г шерсти. Он состоит из четырех деталей: переда, спинки и двух рукавов. Чертеж выкройки дан на рис. 138.

Для вязания переда свитера набирают на спицы 130 петель и вяжут резинку 2×2 высотой 10 см, после чего переходят к вязанию основным узором. Провязав 29 см, переходят к вывязыванию линии реглан следующим образом: первую петлю снимают непровязанной, 1 петлю вяжут лицевой вязкой, 2 следующие петли провязывают вместе лицевой вязкой, дальше вяжут основным узором; в конце ряда из оставшихся 4 петель 2 петли провязывают вместе лицевой вязкой, третью петлю вяжут, как лицевую, и четвертую, последнюю петлю, как всегда, провязывают лицевой вязкой. Такие сбавки делают в каждом лицевом ряду. Когда линия реглан станет равной 30 см, начинают вывязывать вырез горловины. Для этого сначала посередине ряда закрепляют 10 петель и далее вяжут правую и левую стороны переда отдельно от двух клубков. При этом в начале каждого ряда со стороны горловины закрепляют по 2 петли, затем два ряда по 3 петли и еще раз по 2 петли. Дальше провязывают в каждом ряду у выреза горловины по 2 петли вместе. Линию реглан продолжают вязать, как указано выше, пока

ее длина не будет равна 32 см. Когда на спицах останется 40 петель, их закрепляют последовательно.

Спинку свитера вяжут аналогично переду. Линия реглан также равна 32 см. Горловину вывязывают из 40 петель, закрепляя их последовательно.



Рис. 138. Чертеж выкройки свитера:
а — перед, спинка; б — рукав

Для вязания рукава набирают на спицы 60 петель и вяжут резинку 2×2 высотой 8 см. Затем провязывают 1 ряд лицевой вязкой, вывязывая через каждые 6 петель из 1 петли 2 петли. Так прибавляют 10 петель. Далее вяжут основным узором без прибавок 8 см. После этого прибавляют петли и в начале, и в конце ряда, вывязывая из 1 петли 2 петли. Такие прибавки делают через 1 см.

Провязав 40 см, начинают вывязывать линию реглан так же, как и на спинке. Линия реглан рукава равна линии реглан спинки и переда. Оставшиеся петли закрепляют последовательно.

Второй рукав вяжут аналогично первому.

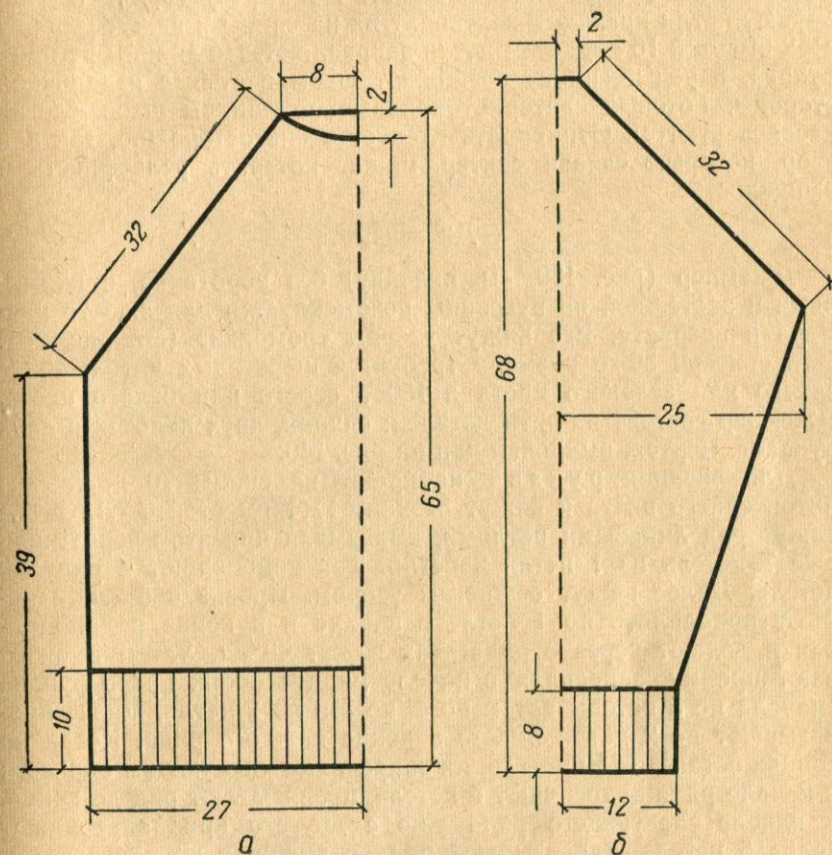
Готовые детали шивают. По вырезу горловины набирают петли крючком, переводят их на спицы и вяжут резинку 2×2 высотой 16 см, затем петли закрепляют. По линиям реглана рукава, перед и спинку соединяют швом в стык с изнаночной стороны. Готовый свитер отпаривают по линиям швов, слегка касаясь утюгом. Отпаривать следует очень осторожно, так как узор, которым связан свитер, может потерять рельефность и выпуклость.

Джемпер

Джемпер (рис. 139, см. вклейку) без воротника, с карманами и застежкой на пуговицы рекомендуется для любого размера и возраста. Его вяжут узором «ромбики» (см. рис. 38). Для свитера 50-го размера требуется шерстяных ниток: 450 г синего или зеленого цвета и 150 г серого или белого цвета. Джемпер состоит из пяти деталей: спинки, двух полочек и двух рукавов. Чертеж выкройки дан на рис. 140.

Для вязания рукава набирают на спицы 70 петель из ниток синего цвета и вяжут резинку 1×1 высотой 8 см. Затем вяжут ряд лицевыми петлями, вывязывая при этом через каждые 7 петель из 1 петли 2 петли. Так прибавляют в ряду 10 петель. Далее вяжут основным узором. Провязав 5 см, начинают прибавлять по 1 петле в начале и в конце ряда. Прибавки делают через 3 ряда. Так вяжут 40 см. Затем вывязывают пройму, закрепляя в начале ряда с обоих краев рукава сначала по 5 петель, затем по 4, по 3 и по 2 петли. Далее провязывают по 2 петли вместе в конце каждого ряда. Когда на спицах останется 20 петель, их закрепляют следующим образом: в начале ряда закрепляют 5 петель, провязывают ряд до конца, в начале следующего ряда уже с другого края закрепляют снова 5 петель, провязывают ряд до конца, в начале следующего ряда закрепляют оставшиеся 10 петель. Второй рукав вяжут аналогично первому.

Спинку вяжут также из ниток синего цвета. Набирают на спицы 140 петель и вяжут резинку 1×1 высотой 7 см. Дальше вяжут основным узором. Провязав 34 см после резинки, начинают вывязывать пройму. Для этого в начале ряда с обоих краев закрепляют сначала по 5 петель, затем по 4 петли. Далее вяжут пройму высотой 20 см. Затем вывязывают плечевые линии, закрепляя пять раз по 8 петель с обоих краев. Оставшиеся 42 петли закрепляют последовательно.

Для вязания правой полочки набирают на спицы 75



Рис. 140. Чертеж выкройки джемпера:
а — рукав; б — спинка; а — полочка

петель и вяжут резинку 1×1 высотой 7 см из ниток синего цвета. Дальше вяжут чулочной вязкой, чередуя нитки синего и серого цвета следующим образом: 17 петель синего цвета, 1 — серого, 17 — синего, 1 — серого и т. д. Нитки тянутся по изнаночной стороне детали. Следующий ряд вяжут, чередуя нитки так: 15 петель синего цвета, 3 — серого, 15 — синего, 3 — серого и т. д. Третий ряд вяжут так: 13 петель синего цвета, 5 — серого и т. д. Когда количество петель из ниток серого цвета будет равно 17, следует чередование ниток повторить, как указано выше. Только вместо нитки синего цвета брать нитку серого цвета. Так вяжут весь перед. Цветные квадраты расположены в шахматном порядке.

Связав 32 см, начинают вывязывать вырез горловины. Для этого в конце каждого ряда со стороны застежки провязывают по 2 петли вместе. Такие сбавки вяжут через 1 см. Так вяжут 2 см. Затем вывязывают пройму, закрепляя в начале ряда сначала 5 петель, затем 4 петли. Далее вяжут прямую часть проймы 20 см.

На плечевых линиях петли закрепляют так же, как и на спинке. Вывязывание прорезных горизонтальных карманов см. на стр. 59. Левую полочку вяжут аналогично правой.

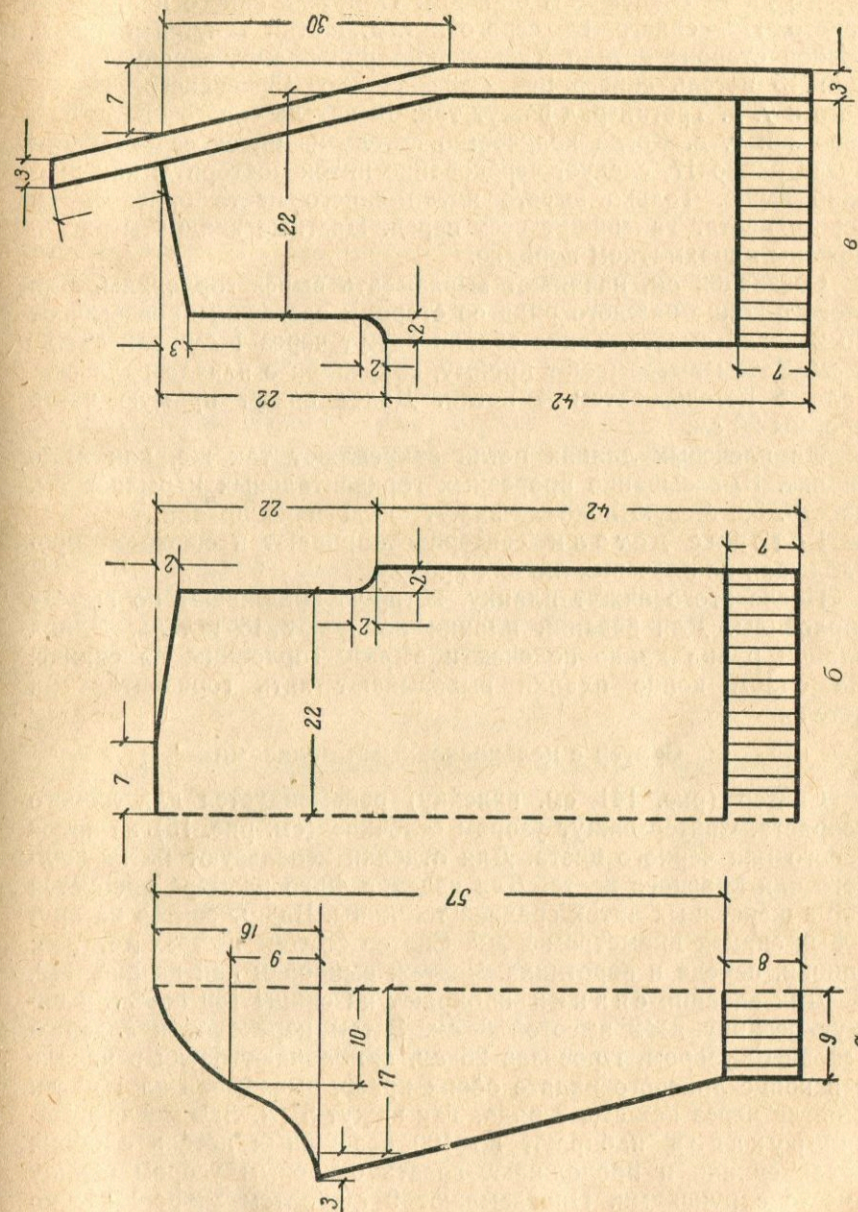
Готовые детали свитера отпаривают и сшивают, прокладывая на плечевых линиях кромку.

После этого вяжут планку, которую пришивают по вырезу горловины. Для вязания планки набирают 15 петель. Длина планки равна длине полочек и вырезу горловины на спинке. На одном конце планки вывязывают пять горизонтальных петель.

Свитер с цельновязаными рукавами

Свитер (рис. 141, см. вклейку) рекомендуется для любого возраста. Свитер вяжут узором «елочка» (см. рис. 15) из ниток серого или черного цвета. Для отделки используют нитки желтого или красного цвета. Для изделия 48-го размера требуется 600 г шерстяных ниток средней толщины. Вяжут свитер на круговых спицах диаметром 2 мм. Свитер состоит из трех деталей: спинки, переда и воротника. Чертеж выкройки дан на рис. 142.

Для вязания спинки набирают на спицы 130 петель и вяжут резинку 2×2 высотой 8 см. Затем переходят к вязанию основным узором. Провязав 25 см, прибавляют петли в начале и в конце лицевого ряда с обоих краев, вывязывая из 1 петли 2 петли через каждые 3 ряда. Так вяжут 5 см. Затем для вязания рукавов набирают по 100 воздушных петель с обоих краев спинки и продолжают вязать основным узором спинку вместе с рукавами. Провязывают 9 см, затем закрепляют по 10 петель с обоих краев спинки. Когда на спицах останется 45—46 петель, их закрепляют последовательно.

Для вязания переда набирают на спицы также 130 петель и вяжут так же, как и спинку. После набора воздушных петель провязывают 1 см, затем половину петель переводят на другую спицу и далее вяжут обе половинки переда отдельно. Начиная от середины переда в ту и другую сторону закрепляют петли на участках длиной по 7 см. Далее с обоих краев выреза горловины провязывают по 2 петли вместе. Такие сбавки делают через 1 см. Петли на рукавах закрепляют так же, как и на спинке. Так вяжут, пока на спицах не останется ни одной петли.

Расчет петель для вязания воротника делают по длине выреза горловины. Набирают необходимое количество петель, вяжут основным узором 10 см. Затем вводят нитку отделочного цвета и вяжут 2 см. Далее вяжут еще 2 см из ниток основного цвета. Затем петли закрепляют последовательно.

Готовые детали свитера сшивают. Воротник пришивают. Оба конца воротника при этом складывают вместе и пришивают по прямой части выреза переда. По линии пришивания воротника, а также по плечевым швам прокладывают кромку.

По нижним краям рукавов набирают крючком петли, переводят их на 3 спицы и вяжут основным узором манжеты высотой 9 см. Затем закрепляют петли последовательно.

Готовый свитер отпаривают только по линиям швов. Все изделие отпаривать не рекомендуется, так как узор может потерять выпуклость и рельефность.

Сорочка

Сорочку (рис. 143, см. вклейку) с втачными рукавами и отложным воротником вяжут из тонких шерстяных ниток темного цвета чулочной вязкой. Расход шерсти на такую сорочку 48-го размера 400 г.

Сорочка состоит из четырех деталей: переда, спинки, двух рукавов. Чертеж выкройки дан на рис. 144.

Для вязания переда сорочки набирают на спицы 180 петель и вяжут 2 см чулочной вязкой, затем по лицевой стороне детали провязывают 1 ряд изнаночными петлями, образуя линию подгиба низа. После линии подгиба вяжут 50 см чулочной вязкой. Затем правую и левую части переда вяжут отдельно. На правой части переда, начиная от его середины, набирают 30 воздушных петель для вязания планки. Вывязывают пройму, закрепляя в начале ряда с обоих краев по 5 петель, по 4, по 3 и по 2 петли. Высота проймы 22 см. Далее закрепляют петли по плечевым линиям. В это же время на планке в начале ряда закрепляют 40 петель, вывязывая вырез горловины.

При вязании планки вывязывают 6 вертикальных петель на одинаковом расстоянии одна от другой. Планку вяжут двойную. Ширина ее в готовом виде 3 см. Петли нужно располагать на расстоянии 1,5 см от вертикальных краев планки, чтобы при перегибе планки пополам петли совпадали. На готовой сорочке петли планки складывают одну с другой и обметывают вручную. Всего петель на готовой сорочке 3.



Рис. 142. Чертеж выкройки свитера
а — спинка; б — пер

На вырезе горловины, закрепив 40 петель, далее закрепляют с обеих сторон сначала по 5, затем по 3 петли. Далее провязывают по 2 петли вместе в конце каждого ряда. Так вяжут, пока на спицах не останется ни одной петли.

Спинку вяжут аналогично переду, но без разреза для застежки. На вырез горловины оставляют 60 петель, которые закрепляют последовательно.

Для вязания рукава набирают на спицы 85 петель. Вяжут манжету рукава чулочной вязкой 3,5 см и вывязывают горизонтальную петлю. Затем вяжут еще 3,5 см и провязывают

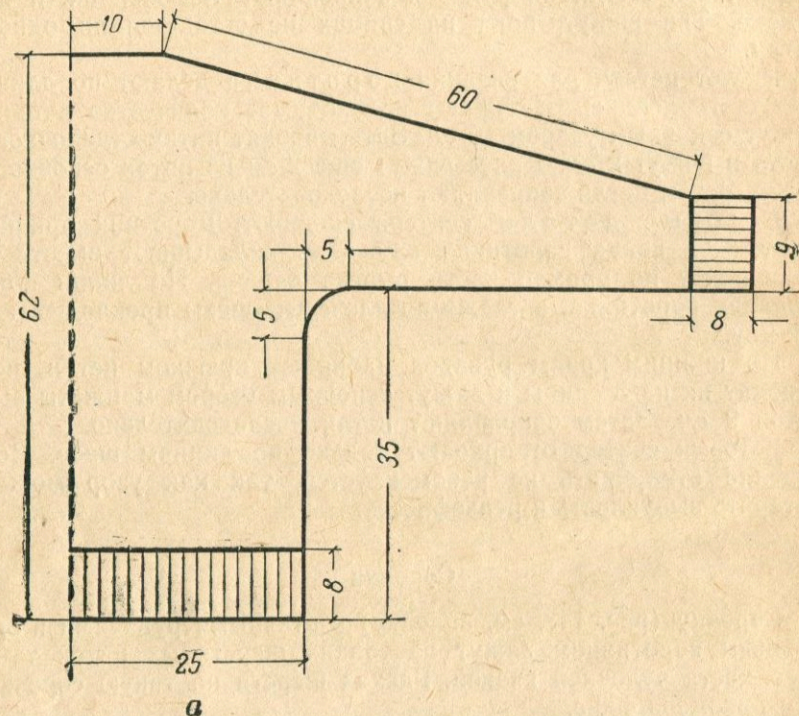
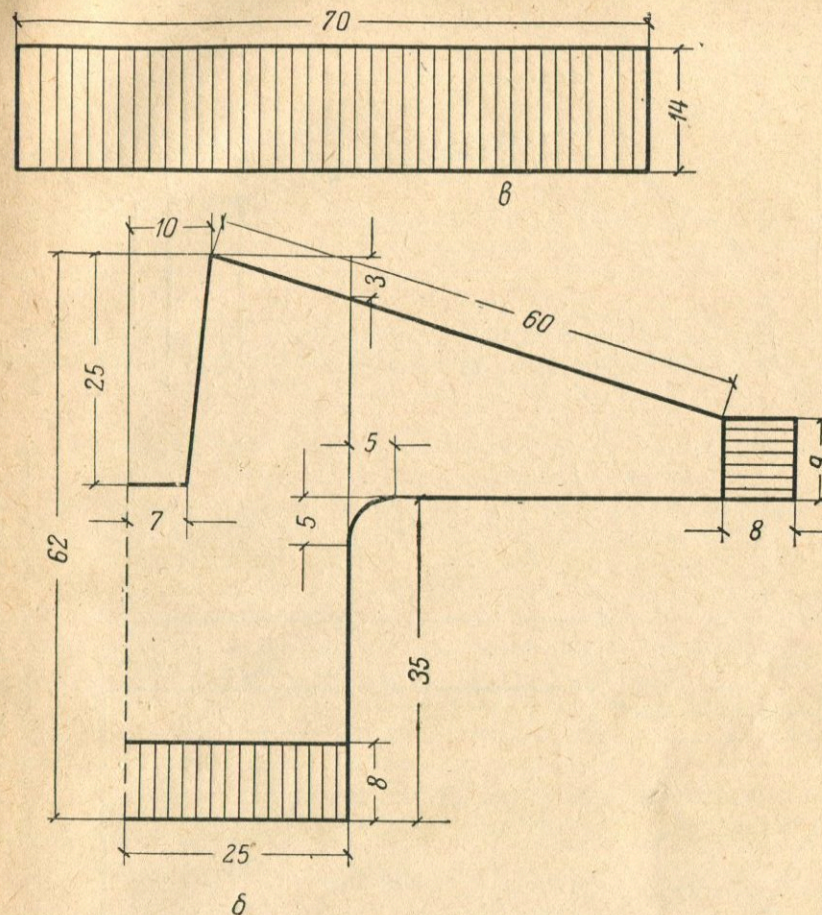

с цельновязаными рукавами:
ед; в — воротник

ряд изнаночными петлями по лицевой стороне рукава, образуя линию сгиба манжеты (манжету вяжут двойную). После линии сгиба вяжут 3,5 см и вывязывают горизонтальную петлю, затем провязывают еще 3,5 см.

После вязания манжеты вяжут 1 ряд, прибавляя по 1 петле через каждые 2 петли. Далее вяжут 10 см без прибавок. Затем прибавляют петли в начале и конце каждого лицевого ряда через 3 ряда. Так вяжут 46 см, считая от линии сгиба манжеты.

Вывязывают пройму рукава. Для этого закрепляют в начале ряда с обоих краев по 5 петель, потом по 4 и по 3 петли.



Рис. 144. Чертеж выкройки сорочки:
а — перед, спинка; б — рукав

Далее в конце каждого ряда провязывают по 2 петли вместе.

Когда на спицах останется 50 петель, их закрепляют так: сначала по 15 петель с обоих краев, затем оставшиеся 20 петель последовательно. Второй рукав вяжут аналогично первому.

Готовые детали сорочки сшивают. Воротник вяжут двойной. Набирают петли по горловине крючком, переводят их на спицы и вяжут чулочной вязкой 4 см. Далее прибавляют по 1 петле с обоих краев воротника в начале и конце одного лицевого ряда. Дальше вяжут 0,5 см без прибавок. Снова прибавляют по 1 петле в начале и конце лицевого ряда. Снова вяжут 0,5 см без прибавок. Провязывают изнаночный ряд по лицевой стороне детали и вяжут вторую половину воротника, равную первой. Для этого, провязав 0,5 см без прибавок и сбавок, сбавляют по 1 петле, затем вяжут еще 0,5 см, снова сбавляют по 1 петле в начале и конце ряда и вяжут 5 см без прибавок и сбавок. После этого все петли закрепляют последовательно.

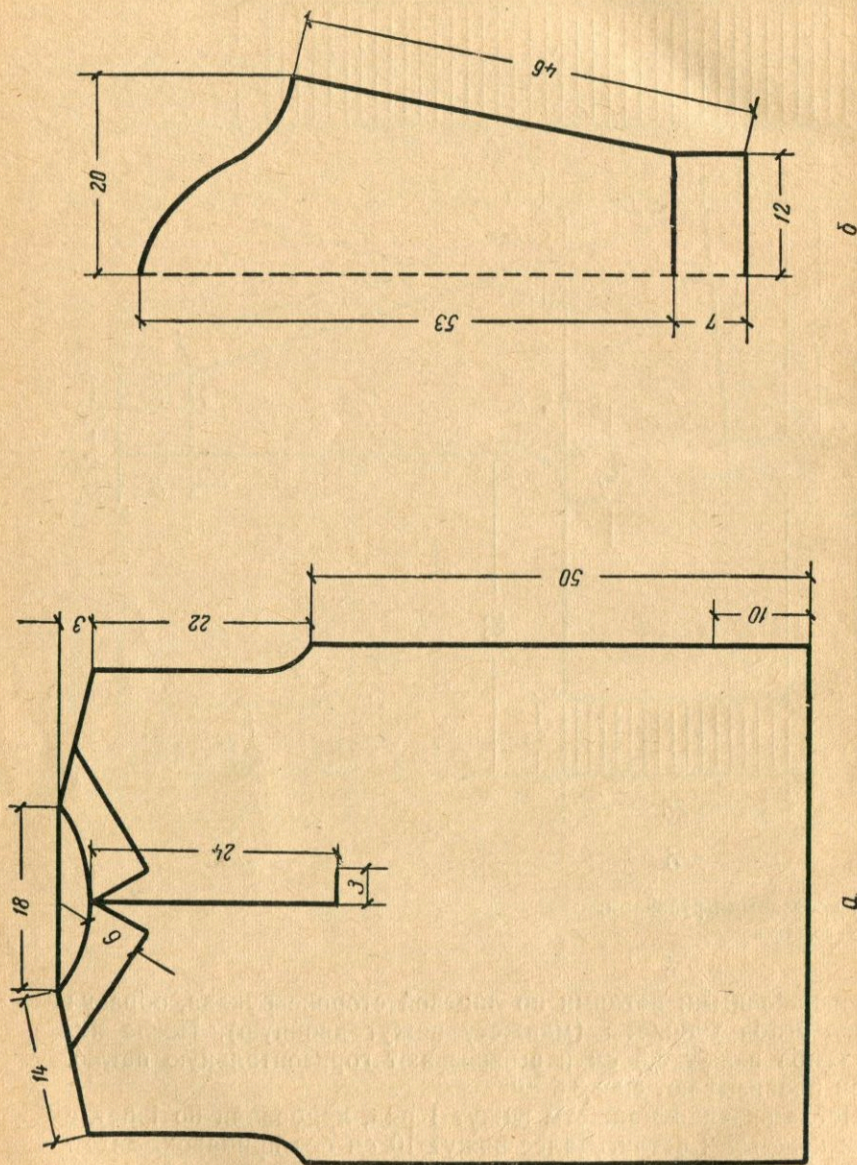
Боковые края воротника соединяют швом в стык с изнаночной стороны, вывертывают его на лицевую сторону. По вырезу горловины пришивают с изнанки кромку, чтобы воротник не вытягивался. Воротник перегибают по изнаночному ряду, его свободный край пришивают к горловине, закрывая кромку.

По линии проймы на стенке также пришивают кромку.

Манжеты перегибают по линии изнаночного ряда и сшивают боковые края так же, как воротник, с изнаночной стороны. Затем вывертывают их на лицевую сторону.

Планку сорочки по нижнему краю сшивают с изнаночной стороны, вывертывают на лицевую сторону, соединяют петлю с петлей и обметывают шелковыми нитками.

На планку и манжеты готовой сорочки пришивают пуговицы. Низ сорочки подгибают и подшивают с изнаночной стороны.

Готовую сорочку отпаривают с изнаночной стороны.

Жилет

Жилет 48-го размера вяжут из 360 г шерсти на спицах диаметром 2 мм. Для изготовления выкройки жилета можно использовать чертеж выкройки джемпера (см. рис. 140). Жилет состоит из трех деталей: спинки и двух полочек.

Для вязания спинки набирают на спицы 120 петель и вяжут 4 ряда платочной вязкой. Далее вяжут узором, выполнение которого описано ниже.

Для вывязывания образца набирают на спицы 30 петель и вяжут так.

Ряд — 1 петля изнаночная, 1 лицевая, 1 изнаночная, 1 лицевая, 1 изнаночная, 2 лицевые, 1 изнаночная, 1 лицевая, 1 изнаночная, 1 лицевая и т. д.

2 ряд и все четные ряды вяжут, как «смотрят петли».

3 ряд — 1 петля лицевая, 1 изнаночная, 1 лицевая, 1 изнаночная, 3 лицевые, 1 изнаночная, 3 лицевые, 1 изнаночная, 1 лицевая, 1 изнаночная и т. д.

5 ряд вяжут, как 1 ряд.

7 ряд — 1 петля лицевая, 1 изнаночная, 1 лицевая, 1 изнаночная, 2 петли вместе вяжут лицевой вязкой, 1 лицевая, из 1 петли вывязывают 2 петли, 1 изнаночная, из 1 петли вывязывают 2 петли, 1 лицевая, 2 петли вместе вяжут лицевой вязкой, 1 изнаночная, 1 лицевая, 1 изнаночная и т. д.

9 ряд — 1 петля изнаночная, 1 лицевая, 1 изнаночная, 2 петли вместе вяжут лицевой вязкой, 1 лицевая, из 1 петли вывязывают 2 петли, 1 изнаночная, 1 лицевая, 1 изнаночная, из 1 петли вывязывают 2 петли, 1 лицевая, 2 петли вместе вяжут лицевой вязкой, 1 изнаночная, 1 лицевая и т. д.

11 ряд — 1 петля лицевая, 1 изнаночная, 2 петли вместе вяжут лицевой вязкой, 1 лицевая, из 1 петли вывязывают 2 петли, 1 изнаночная, из 1 петли вывязывают 2 петли, 1 лицевая, 2 петли вместе вяжут лицевой вязкой, 1 изнаночная и т. д.

13 ряд — 1 петля изнаночная, 2 петли вместе вяжут лицевой вязкой, 1 лицевая, из 1 петли вывязывают 2 петли, 1 изнаночная, 1 лицевая, 1 изнаночная, 1 лицевая, 1 изнаночная, 1 изнаночная, 1 лицевая, 1 изнаночная, 1 лицевая, 1 изнаночная, 1 лицевая, 2 петли вместе вяжут лицевой вязкой и т. д.

15, 19, 23 и 27 ряды — 1 петля изнаночная, 2 лицевые, 1 изнаночная, 1 лицевая, 1 изнаночная, 1 лицевая, 1 изнаночная, 1 лицевая, 1 изнаночная, 1 лицевая, 1 изнаночная, 2 лицевые и т. д.

17, 21, 25 ряды — 1 петля изнаночная, 3 лицевые, 1 изнаночная, 1 лицевая, 1 изнаночная, 1 лицевая, 1 изнаночная, 1 лицевая, 1 изнаночная, 3 лицевые и т. д.

29 ряд — 1 петля изнаночная, из 1 петли вывязывают 2 петли, 1 лицевая, 2 петли вместе вяжут лицевой вязкой, 1 изнаночная, 1 лицевая, 1 изнаночная, 1 лицевая, 1 изнаночная, 1 лицевая, 1 петля изнаночная, 2 петли вместе вяжут лицевой вязкой, 1 петля лицевая, из 1 петли вывязывают 2 петли и т. д.

31 ряд — 1 петля лицевая, 1 изнаночная, из 1 петли вывязывают 2 петли, 1 лицевая, 2 петли вместе вяжут лицевой вязкой, 1 изнаночная, 1 лицевая, 1 изнаночная, 1 лицевая, 1 изнаночная, 2 петли вместе вяжут лицевой вязкой, 1 петля лицевая, из 1 петли вывязывают 2 петли, 1 изнаночная и т. д.

33 ряд — 1 петля изнаночная, 1 лицевая, 1 изнаночная, из 1 петли вывязывают 2 петли, 1 лицевая, 2 петли вместе вяжут лицевой вязкой, 1 изнаночная, 1 лицевая, 1 петля изнаночная, 2 петли вместе вяжут лицевой вязкой, 1 лицевая, из 1 петли вывязывают 2 петли, 1 изнаночная, 1 лицевая и т. д.

35 ряд — 1 петля лицевая, 1 изнаночная, 1 лицевая, 1 изнаночная, из 1 петли вывязывают 2 петли, 1 лицевая, 2 петли вместе вяжут лицевой вязкой, 1 изнаночная, 2 петли вместе вяжут лицевой вязкой, 1 лицевая, из 1 петли вывязывают 2 петли, 1 изнаночная, 1 лицевая, 1 изнаночная и т. д.

37 и 41 ряды — 1 петля изнаночная, 1 лицевая, 1 изнаночная, 1 лицевая, 1 изнаночная, 2 лицевые, 1 изнаночная, 2 лицевые, 1 изнаночная, 1 лицевая, 1 изнаночная, 1 лицевая и т. д.

39 и 43 ряды — 1 петля лицевая, 1 изнаночная, 1 лицевая, 1 изнаночная, 3 лицевые, 1 изнаночная, 3 лицевые, 1 изнаночная, 1 лицевая, 1 изнаночная и т. д.

Начиная с 45 ряда, рисунок повторяют.

Провязав основным узором 27 см, начинают вывязывать пройму. Для этого закрепляют последовательно с обоих краев спинки по 5 петель, по 4, по 3 и по 2 петли. Далее вяжут без сбавок 24 см. Затем вывязывают плечевые линии, закрепляя с обоих краев пять раз по 8 петель. Оставшиеся петли закрепляют последовательно.

Для вязания правой полочки набирают на спицы 64 петли и вяжут также 4 ряда платочной вязкой. Далее вяжут основным узором. Планку вяжут вместе с полочкой. Для этого со стороны застежки все время провязывают 15 петель платочной вязкой. Провязав 10 см от низа, начинают вывязывать вырез переда безрукавки. Для этого, провязав 15 петель платочной вязкой, следующие 2 петли провязывают вместе. Такие сбавки делают через 2 ряда. Так сбавляют 25 петель. Далее вяжут без сбавок.

Провязав основным узором 27 см, начинают вывязывать пройму. В нижней части проймы закрепляют сначала 5 петель, затем по 4, по 3 и по 2 петли. Затем вяжут 24 см без сбавок. Вывязывают плечевую линию, закрепляя по 8 петель каждый раз, пока на спице не останется ни одной петли.

Левую полочку вяжут аналогично правой. На планке вывязывают 3 горизонтальные петли. Нижнюю петлю располагают на расстоянии 2 см от низа, остальные — на расстоянии 5 см одна от другой.

Готовые детали безрукавки сшивают. По линии плечевого шва прокладывают кромку.

По пройме набирают крючком петли, переводят их на 4 спицы и вяжут по кругу платочной вязкой 5 см. Затем все петли закрепляют последовательно. По вырезу горловины спинки выкраивают из ткани обтачку и пришивают ее к горловине спинки.

Готовый жилет отпаривают по линиям швов.

Весь жилет отпаривать не рекомендуется. Вязание жилета можно ускорить, если основным узором вязать только полочки, а спинку — чулочной вязкой.

Крючком, так же как и спицами, можно вязать различные изделия. Толщина ниток должна соответствовать толщине крючка. Разные сочетания петель и накидов дают разнообразные узоры.



Рис. 145. Набор петель крючком



Рис. 146. Провязывание простых столбиков

Начиная вязать, нитку кладут на указательный палец левой руки, придерживают ее большим пальцем, из нитки делают воздушную петлю, в нее продевают крючок, захватывают нитку на указательном пальце левой руки и протягивают ее в воздушную петлю. Затем крючком снова захватывают нитку и протягивают ее в предыдущую петлю. Так выполняют и следующие петли, образуя цепочку (рис. 145). Такой цепочкой начинается вязание любого изделия. Цепочка является начальным рядом. За ней следует второй ряд.

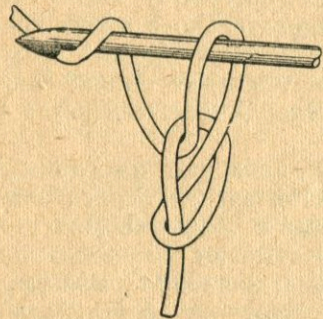

Рис. 147. Провязывание столбиков с накидами

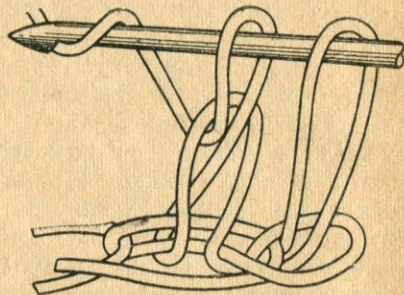
Простые столбики вяжут следующим образом.

Провязав цепочку, продевают крючок в последнюю петлю цепочки, захватывают нитку на указательном пальце левой руки и протягивают ее в эту петлю. Затем крючок продевают в

следующую петлю цепочки, захватывают нитку и продевают ее через две петли, находящиеся на крючке (рис. 146). Далее столбики выполняют, как предыдущий.

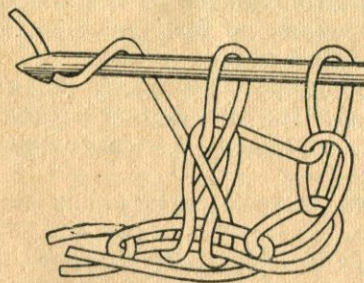
Столбики с накидами (рис. 147) вяжут так. Накидывают нитку на крючок, крючок продевают в петлю цепочки или в петлю предыдущего ряда столбиков, протягивают нитку через одну петлю на крючке, затем снова захватывают крючком нитку и протягивают ее через две петли на крючке и накид между петлями. Столбики могут быть разной высоты. Чтобы столбик был выше, делают 2 накида, затем провязывают не два раза, а больше.

Кофточка

На рис. 148 показана кофточка с цельновязаными рукавами, с небольшим воротником. Кофточку вяжут из 350 г шерстяных ниток светлых тонов.

При вязании спинки сначала вяжут цепочку длиной, равной мерке окружности талии, затем вяжут 2 см простыми столбиками, далее узором «звездочки».

Образец такого узора вяжут так:

1 ряд — 5 петель вяжут простыми столбиками; вывязывают звездочку, для этого 5 петель, т. е. 2 петли без накида, 1 петлю с накидом и еще 2 петли без накида провязывают в 1 петлю; затем провязывают 5 петель без накида, вновь вяжут звездочку и т. д.



Рис. 148. Кофточка

2 ряд — вяжут с перемещением, т. е. там, где была связана звездочка, провязывают 5 петель простыми столбиками, там же, где были провязаны 5 петель, в средней, третьей петле делают 1 накид и т. д.

Начиная с 3 ряда, рисунок повторяют. Так вяжут 30 см.

Затем вяжут цепочку в 50 петель для вязания рукава, провязывают ряд до конца основным узором и снова вяжут цепочку в 50 петель для вывязывания второго рукава. Затем продолжают вязать спинку уже вместе с рукавами.

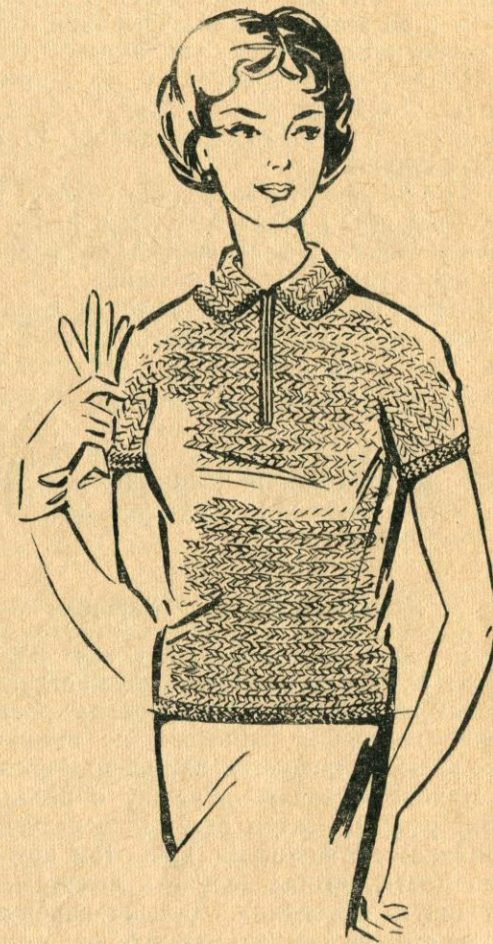
Ширина рукава внизу 16 см. Далее вывязывают плечевую линию. Для этого каждый ряд с обоих краев недовязывают до конца на 2 см. Когда останется 40 петель, нитку отрезают и закрепляют.

Перед вяжут аналогично спинке, только, провязав рукава 1 см, все петли делят пополам и далее вяжут отдельно правую и левую части детали, вывязывая разрез горловины. Перед по размерам такой же, как и спинка.

Готовые детали кофточки отпаривают и сшивают. По вырезу горловины набирают петли и вяжут отложной воротник. Воротник вяжут простыми столбиками. Ширина воротника 7—8 см. Нитку отрезают и закрепляют с изнаночной стороны.

Так же набирают петли по низу рукавов и вяжут манжеты простыми столбиками. Ширина манжеты 4 см.

Для вязания этой кофточки можно использовать выкройку на рис. 102.

Варежки

Для вязания варежки крючком необходимо сначала приготовить выкройку. Для этого нужно руку обрисовать на бумаге, чтобы варежка соответствовала размеру руки, ее размеры нужно постоянно проверять по выкройке. На варежку среднего размера требуется 40 г шерсти средней толщины.

Начинают вязать варежку с резинки. Сначала вяжут цепочку резинки, затем резинку, чередуя столбики без накида со столбиками с накидами. При этом крючок продевают под нижнюю петлю, чтобы получить выступы, имитирующие резинку, связанную на спицах. Дальше варежку вяжут по кругу простыми столбиками до начала большого пальца.

Провязав от резинки 8 см, вывязывают большой палец следующим образом: не довязав до конца круга 10 петель, вывязывают цепочку из 10 петель и прикрепляют к десятой петле, оставленной для вязания большого пальца (рис. 149).

Получив отверстие для большого пальца, переходят к вывязыванию этого пальца. Его вяжут по кругу отверстия простыми столбиками. Так вяжут до начала ногтя большого пальца; за-

тем через каждые 4 петли провязывают по 2 петли вместе, сначала через 4 петли, потом через 3 петли и т. д. Когда останется 3 петли, нитку отрезают, продевают через эти петли, а конец нитки закрепляют крючком с изнаночной стороны.

Дальше продолжают вязать рукавицу по кругу, прибавляя 10 петель в первом ряду через равные промежутки. Для этого в одну петлю крючок продевают два раза и каждый раз вытягивают по одной петле.

После этого вяжут без прибавок до конца мизинца. Затем сбавляют петли, вывязывая мысок. Для этого через равные промежутки провязывают по 2 петли вместе. Когда останется 4 петли, нитку отрезают, конец нитки продевают через эти петли и закрепляют на изнаночной стороне.

Готовые варежки отпаривают.

Косынка

Косынку начинают вязать с самого длинного края. Вяжут цепочку длиной 75—80 см, затем провязывают 4 ряда простыми столбиками. Далее вяжут столбиками с накидом или узором «звездочка» (см. стр. 149). Через ряд делают сбавки петель, провязывая по 2 петли вместе с обоих краев. Когда останется 1 петля, нитку отрезают и протягивают в эту петлю. Края косынки с трех сторон отделяют, обвязывая зубчиками или бахромой.



Рис. 149. Вязание варежки

Берет

Берет вяжут из 50—60 г шерсти, начиная вязать сверху. Вывязывают цепочку из 8 петель, затем соединяют концы цепочки и вяжут по кругу простыми столбиками, прибавляя в каждом ряду по 4 петли через равные промежутки. Начало ряда отмечают цветной ниткой или булавкой. Провязав 2 см, прибавляют в каждом ряду по 8 петель. Провязав еще 2 см, снова увеличивают число прибавляемых петель в два раза. Теперь прибавляют по 16 петель, и т. д.

Связав круг диаметром 30 см, вяжут 2 см без прибавок, затем начинают сбавлять петли, провязывая по 2 петли вместе. Сбавки делают также все время в одном и том же месте.

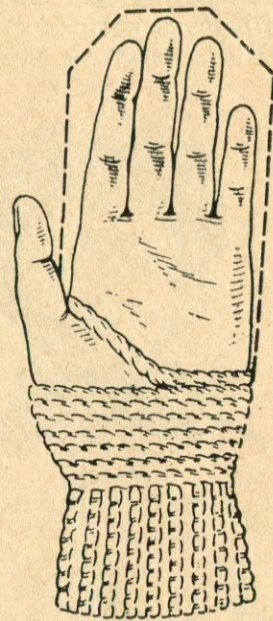
Так вяжут, пока не получат берет желаемого размера. После этого вяжут 6 рядов плотными простыми столбиками.

Детская шапочка

Шапочку (рис. 150) для девочки 4—5 лет вяжут из 30 г шерстяных ниток.

Шапочка состоит из трех деталей в виде прямоугольников: одного большого и двух боковых поменьше. Чертеж выкройки



Рис. 150. Детская шапочка



Рис. 151. Чертеж выкройки детской шапочки

и размеры деталей даны на рис. 151. Готовые детали сшивают так: каждую длинную сторону средней детали с двумя сторонами боковой детали. По линиям швов шапочку можно отделать кисточками, связанными крючком.

Вяжут кисточки следующим образом: из нитки крючком образуют петлю, протягивая ее через шов, закрепляют эту петлю, затем вытягивают следующую петлю длиной 1—1,5 см. Следующие петли до конца шва вяжут так же. Второй шов обвязывают таким же образом, образуя бахромку из вытянутых петель. Бахромку можно на концах разрезать. Готовую шапочку можно также вышить цветными шерстяными нитками.

Готовую шапочку надевают на маленькую подушку и отправляют.

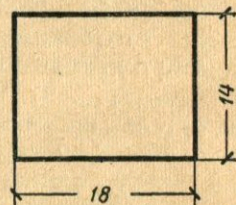
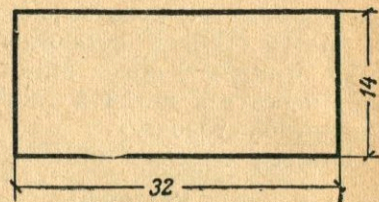
Детские башмачки

Для изготовления башмачков (рис. 152) снимают две мерки окружности ноги ниже щиколотки и длину подошвы от пятки до конца ногтя большого пальца.

Башмачки вяжут из 30 г толстых шерстяных или хлопчатобумажных ниток.

Начинают вязать башмачки от большого пальца. Для этого провязывают цепочку в 6 петель. Затем поворачивают изделие и из одной петли вывязывают 2 петли, затем до конца цепочки вяжут простыми столбиками без накида. Из последней петли



Рис. 152. Детские башмачки

цепочки также вывязывают 2 петли. Затем обвязывают цепочку с другой стороны. Так вяжут по кругу 8—10 рядов. При этом прибавляют по одной петле в конце каждого ряда, вывязывая из одной петли 2 петли. Далее вяжут 8 рядов по кругу без прибавок. Образуется круг; его делят на 4 равные части. Одну часть этого круга оставляют не связанной, остальные части вяжут столбиками без накида, располагая ряды в прямом и обратном направлениях. Таким образом вывязывают подошву башмачка. Связанное полотно складывают пополам или сшивают вместе, в результате чего образуют задник башмачка. По верхнему краю башмачка провязывают ряд столбиками с накидом, затем вывязывают зубчики следующим образом: в промежутке между столбиками вывязывают 4—5 петель. В петли помещают шнур, концы которого отделаны кисточками или помпончиками.

Женская шапочка

Для вязания шапочки (рис. 153) снимают мерку окружности головы. Цепочку вяжут длиной, равной окружности головы. Далее вяжут 1 см простыми столбиками. Затем вяжут узором «звездочка» (см. стр. 149). Для шапочки среднего размера требуется 80 г шерстяных ниток.

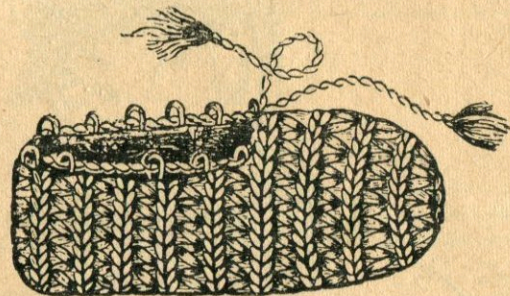
Связав прямое полотно высотой 20 см, делят его на 3 равные части и продолжают вязать только среднюю часть — еще 16 см (рис. 154). После этого нитку отрывают, продергивают в последнюю петлю и закрепляют с изнаночной стороны



Рис. 153. Женская шапочка

Готовую деталь шапочки сшивают, среднюю часть — высокую — с первой и третьей частями.

Затем делают шнур из ниток двух цветов. Этот шнур пришивают по линии шва, концы его пропускают в места начала и конца шва, закрепляют шнур с изнаночной стороны. Сзади

бортик шапочки отвертывают вверх. Переднюю часть бортика опускают вниз.

Край бортика и шнур отделяют нитками белого цвета. Готовую шапочку отпаривают.



Рис. 154. Чертеж выкройки женской шапочки

СОДЕРЖАНИЕ		Стр.
Предисловие		3
Вязание на спицах		4
Инструменты и нитки, применяемые при вязании изделий		—
Инструменты		—
Нитки для вязания и их подготовка		—
Техника вязания различных видов петель		6
Набор петель начального ряда		—
Вывязывание лицевых петель		8
Вывязывание изнаночных петель		—
Закрепление петель		9
Провязывание петель из промежутка		—
Воздушные петли		10
Провязывание нескольких петель вместе		—
Перекрещивание петель		11
Накиды		12
Провязывание трех петель из одной петли		—
Вязание образцов плотных и ажурных узоров		—
Условная запись узоров		—
Плотные узоры		13
Ажурные узоры		34
Изготовление выкроек		47
Снятие мерок		—
Основы построения чертежей для изготовления выкроек		48
Вязание изделий		52
Общие сведения		—
Вязание изделий для детей		—
Изделия для грудного ребенка		—
Изделия для девочки		56
Кофточка для девочки		57
Безрукавка для мальчика		60
Джемпер для мальчика		61
Костюм для мальчика		63
Спортивная шапочка		66
Кофточка с цельновязаными рукавами		67
Платье для девочки		69
Купальный костюм для девочки		71
Вязание изделий для женщин		72
Косынка с кружевом		—
Косынка с бахромой		73
Варежки		74
Перчатки		76
Берет		78
Шарф		79
Шапочка с полями		80

Шарф с отделочными полосами	81
Носки	82
Спортивная шапочка	83
Кофточка, отделанная кружевом	84
Кофточка с рукавами покроя реглан	86
Свитер с цельновязаными рукавами	88
Кофточка с короткими цельновязаными рукавами	90
Кофточка с прямоугольным вырезом горловины	92
Свитер	94
Жакет с рукавами покроя реглан	97
Жакет с цельновязаными рукавами	99
Свитер с цельновязаными рукавами	102
Кофточка с воротником	104
Жакет	106
Платье	108
Платье со вставкой	109
Безрукавка	114
Костюм прямой формы	116
Костюм с цельновязаными рукавами	120
Костюм с рукавами покроя реглан	122
Жакет с втачными рукавами и прямой проймой	124
Жакет и кофточка	127
Широкий шарф	130
Купальный костюм	131
Вязание изделий для мужчин	134
Спортивная шапочка	—
Шарф	—
Безрукавка	—
Свитер	136
Джемпер	138
Свитер с цельновязаными рукавами	140
Сорочка	141
Жилет	145
Вязание крючком	148
Кофточка	149
Варежки	150
Косынка	151
Берет	—
Детская шапочка	152
Детские башмачки	153
Женская шапочка	—

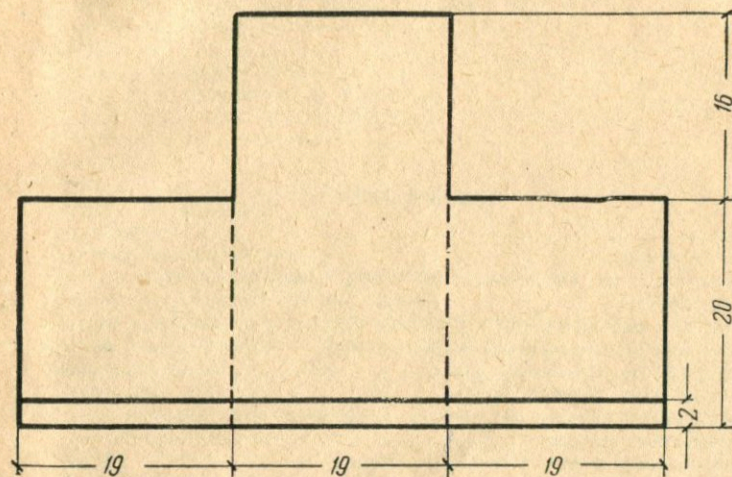

7 см - 20
шириной
Закрывается на нитку смот. 5, нитки
15 петель

Серафима Андреевна Ильяшенко

ВЯЗАНИЕ НА СПИЦАХ

Редактор *О. И. Рычкова*
Техн. редактор *Г. А. Виноградова*
Корректор *Н. В. Черенкова*
Переплет художника *Б. А. Школьника*

Т-05651. Сдано в набор 24/XII 1963 г.
Подписано к печати 10/IV 1964 г. Формат 60×90^{1/16}. Объем 10 п. л. + 3 вкл.
^{3/4} п. л. Уч.-изд. л. 10,1. Тираж 50 000 экз.
Цена 60 коп. Изд. № 514. Заказ № 2106.
Тем. план 1964 г. № 41.

Ленинградская типография № 4
Главполиграфпрома Государственного
комитета Совета Министров СССР
по печати, Социалистическая, 14.

Белая карта
спица 90 и 10 см
левая половина 64 и 10 см

спица 50 см



В. Ильяшенко

48 cell 69

7.5 = 25 ues

$$\begin{array}{r}
 480 \overline{) 7.5} \\
 450 \quad 6.4 \\
 \hline
 300 \\
 300 \\
 \hline
 0
 \end{array}$$

$$\begin{array}{r}
 3 \\
 25 \\
 7 \\
 \hline
 150
 \end{array}$$

$$\begin{array}{r}
 480 \overline{) 7.5} \\
 6.4 \\
 \hline
 1.1 \\
 1.2 \text{ ues} \\
 54
 \end{array}$$

$$\begin{array}{r}
 100 \\
 150 \\
 \hline
 160
 \end{array}$$

88-10-78
 88-10-78
 88-10-78

X X X X X X

X X X X X

33
 7
 40

35296 Casa - Krasnoyarsk

16
 25

2.0

Heop in W...
 2.0

11111111111111111111



Цена 60 коп.

Адрес издательства:
Москва, Кузнецкий мост, 22

