

44
L

ПЕРЕОБОРУДОВАНИЕ ДРЕЗИН У^А
С БЕНЗИНА НА ГАЗ

ТРАНСЖЕЛДОРИЗДАТ

1946

49
21

ПЕРЕОБОРУДОВАНИЕ ДРЕЗИН У^А
С БЕНЗИНА НА ГАЗ



Авторы — канд. техн. наук А. А. Пойдо
инженер Н. Н. Нарских



Кб - 159/Кб

Отв. за выпуск Е. Е. Фишбейн

Сдано в набор 2/1 1945 г. Подписано к печати 2/XI 1945 г.

Формат бумаги 60 × 92¹/₈ д. л. Объем 9,5 п. л.

Уч. изд. 13,5. ЖДИЗ 84364. Зак. тип. 11

Тираж 1 000 экз. А 23914

1-я типография Трансжелдориздата

СОДЕРЖАНИЕ

	Стр.
Предисловие	4
Часть первая	
Краткое руководство по обслуживанию газогенераторной установки	
I. Введение	5
II. Техническая характеристика газогенераторной дрезины УАГ	6
III. Изменения в дрезине при переводе на газ	7
IV. Изменения в моторной группе и электрооборудовании	7
V. Устройство элементов газогенераторной установки	8
VI. Работа газогенераторной установки и уход за дрезиной	9
1. Процесс газификации топлива в газогенераторе	9
2. Топливо	9
3. Загрузка и розжиг топлива в газогенераторе	10
4. Уход за газогенератором во время работы	10
5. Запуск двигателя на газе	11
6. Сроки осмотра и очистки отдельных частей установки	11
7. Требования по технике безопасности	12
VII. Некоторые данные по регулированию двигателя ГАЗ-42	12
VIII. Изменения газогенераторов НАТИ	13
IX. Неисправности в работе газогенераторной установки и способы их устранения	14
Часть вторая	
Альбом рабочих чертежей газогенераторной установки	15

ПРЕДИСЛОВИЕ

Дрезины У^А являются распространённым средством передвижения на железнодорожном транспорте при производстве различных ремонтных и прочих работ на перегонах. Роль её как средства перемещения людей и грузов к месту работ в службах пути, связи, движения и т. д. значительна.

Исправное состояние и правильное использование дрезин значительно способствуют выполнению задач, стоящих перед дистанциями служб по исправному содержанию железнодорожного хозяйства на перегоне. Её значение для указанных целей значительно возрастает в военное время в связи с острым недостатком других средств связи — автомашин и пр. Но использование дрезин встречает весьма большие трудности в связи с тем, что они потребляют дефицитное и дорогое топливо — бензин.

Между тем перевод их на газ из местных видов топлива не может встретить с технической стороны никаких трудностей, тем более что для этого не требуется ни сложного оборудования, ни дефицитных материалов.

Используя богатый опыт по переводу на газ мотовозов, Всесоюзный научно-исследовательский институт железнодорожного транспорта (ЦНИИ) разработал на базе мотовозной установки БГ-5 газогенераторную установку типа БГ-6 для дрезин У^А. Отличие её от БГ-5 заключается в том, что газогенератор и тонкий очиститель уменьшены соответственно мощности двигателя дрезины.

Отличительными особенностями рассматриваемой газогенераторной установки от других конструкций такой же мощности являются: футеровка топливника огнеупорным кирпичом, обеспечивающая его долговечность, наличие подогрева воздуха, поступающего в газогенератор, отбор конденсата в бункере и упрощённая система очистки газа.

В альбоме даются также чертежи перевода двигателя дрезины на газ по упрощённому способу.

Следует отметить, что газогенераторная установка отличается значительной простотой, надёжностью, не требует дорогих и дефицитных металлов и может быть изготовлена в любых мастерских, депо, имеющих токарный станок и электросварочный агрегат.

Предлагаемая газогенераторная установка для дрезин У^А в 1942 г. институтом испытана, проверена в длительной эксплуатации на мотовозе Карагандинской ж.-д. станции Дарья и рекомендуется к применению на железнодорожном транспорте.

Газогенераторная установка предложена, разработана и проверена в эксплуатации кандидатом технических наук доцентом А. А. Пойдо и научным сотрудником инженером И. И. Нарских. Ими же написано Руководство по переоборудованию и обслуживанию дрезины на газе. Рабочие чертежи выполнены бригадой конструкторов ЦНИИ в составе А. М. Найдич, С. Н. Жеребина и К. Н. Живилина.

Работа выполнена под руководством и общей редакцией профессора К. А. Шишкина.

Директор ЦНИИ МИНИСТЕРСТВА ПУТЕЙ СООБЩЕНИЯ СССР
генерал-директор движения III ранга профессор Т. С. Хачатуров

КРАТКОЕ РУКОВОДСТВО ПО ОБСЛУЖИВАНИЮ ГАЗОГЕНЕРАТОРНОЙ УСТАНОВКИ

1. ВВЕДЕНИЕ

Настоящая работа по переоборудованию дрезин У^А с бензина на газ состоит из двух частей. Первая часть содержит краткое руководство по переделке дрезин и по обслуживанию газогенераторной установки. Вторая часть представляет альбом рабочих чертежей газогенераторной установки БГ-6 ЦНИИ и размещение её на специальной консольной площадке дрезины У^{АГ}.

Газогенераторная установка указанного типа рассчитана на газификацию бурых углей, а при постановке специального диска—на газификацию древесных чурок.

При проектировании газогенераторной установки дрезины У^А в целях удобства ремонта и обслуживания были максимально использованы детали (люки, ручки, крышки, запоры и т. д.) автомобильных газогенераторных установок Г-59 У. Кроме того, использован целиком ряд узлов мотсвальной и автомобильной газогенераторных установок, как то: вентилятор розжига ЦУМЗ, тонкий очиститель НАТИ, батареи грубого очистителя ГЭМС Карагандинского совхоза.

Перевод двигателя ГАЗ-А на газ может быть осуществлён двумя способами. Первый способ сложный и выполним при получении или

изготовлением специальной моторной группы: крышка блока со степенью сжатия 6,4 коллектора без подогрева рабочей смеси отходящими газами и т. д. Второй способ наиболее простой и практически осуществим путём использования деталей бензинового двигателя.

Дрезина, оборудованная газогенераторной установкой БГ-6, при испытании на перегоне развивала скорость на газе 48 км/ч. Расход бурого угля Карагандинского бассейна Фёдоровского пласта составляет 0,6 кг на 1 км пути.

Для облегчения пользования чертежами ниже приводятся объяснения принятой системы нумерации. Нумерация чертежей состоит из двух групп, например: БГ6-01203. Первая группа БГ6 означает тип газогенератора и порядковый номер проекта. Вторая группа 01203 выбрана пятизначная. Первые два знака 01 указывают на номер группы (в данном случае знак 01 есть первая группа «газогенератор БГ6»). Следующий один знак 2 означает номер узла (приведённая цифра 2 есть второй узел «топливник газогенератора в сборе»). Последние два знака 03 определяют номер детали узла или группы (указанный знак 03 показывает номер детали кожуха топливника).

II. ТЕХНИЧЕСКАЯ ХАРАКТЕРИСТИКА ГАЗОГЕНЕРАТОРНОЙ ДРЕЗИНЫ УАГ

А. ОБЩИЕ ДАННЫЕ

Тип	УАГ
Колёсная формула	0-2-0
Колея	1 524 мм
Жёсткая база (расстояние между осями)	2 048 »
Длина по упряжным скобам	5 878 »
Ширина кузова, включая подножки	2 592 »
Высота над головкой рельса в рабочем состоянии	2 610 »
Диаметр колеса	600 »
Вес служебный (тара)	4 500 кг
Нагрузка на сцепную ось	2 250 »
Наибольшая сила тяги на ободу	800 »
Наибольшая прицепная нагрузка	7 500 »
Наибольшая скорость	46 км/ч
Передача на оси	цепная
Число мест	10
Наименьший радиус кривой	50 м

Б. ДВИГАТЕЛЬ

Тип двигателя	ГАЗ-42 или ГАЗ-А
Число цилиндров	4
Диаметр цилиндров	98,4 мм
Ход поршня	108 »
Степень сжатия	6,4
Число оборотов	2 200 об/мин
Рабочий объём цилиндров	3,38 л
Мощность при 2 400 об/мин.	32 ЛС
Карбюратор	Газ-зенит или Солекс II
Порядок работы цилиндров	1—2—4—3
Работа двигателя протекает по циклу «ОТТО»	
Свечи (размер резьбы свечей)	18×1,5 мм
Пуск	стартёр и ручной
Охлаждение	водяное-термосифонное
Сорт масла:	
зимой	автол 8
летом	автол 10
Смена масла в двигателе	летом через 50 час. работы (1 000 км), зимой через 35 час. работы (700 км)

В. ПЕРЕДАЧА

Передача	механическая
Передаточные числа коробки скорости:	
I ступень	6,4
II »	3,09
III »	1,69
IV »	1,00
Передаточные числа реверса	3
Передаточные числа цепной передачи	1,38

Г. ГАЗОГЕНЕРАТОРНАЯ УСТАНОВКА

Газогенератор	
Тип газогенератора	БГ-6
Род топлива	бурый уголь, древесные чурки
Процесс газификации	опрокинутый
Способ розжига	ручным вентилятором
Подвод воздуха в камеру газификаций	периферийный через фурмы
Число и диаметр фурм	n=10 шт.; d=11 мм
Производительность газогенератора	70 м ³ /ч газа
Диаметр камеры горения в плоскости фурм	300 мм
Расстояние от плоскости фурм до нижней части топливника	350 »
Конструкция топливника	конический, железный с футеровкой из огнеупорного кирпича
Колосниковая решётка	качающаяся, прорезывающаяся топливо
Вес газогенератора	150 кг
Габаритные размеры газогенератора:	
высота	1 354 мм
наружный диаметр	470 »
Грубый очиститель газа	
Тип очистителя	инерционный и ударный
Конструкция очистителя	две секции прямоугольной формы; внутри секции размещены батареи с пластинами, имеющими возрастающую высоту
Тонкий очиститель газа	
Тип очистителя	комбинированная очистка: барбатажем и поверхностная
Габариты очистителя (высота и диаметр)	H=1 300 мм; d=400 мм
Вес (без фильтрующего материала)	44 кг
Фильтрующий материал:	
нижний слой	кольца Рашига, железные стружки или кокс, рогожа, древесные чурки (стружка), стеклянная вата
верхний слой	
Тип смесителя	ГАЗ-42 с параллельным потоком воздуха и газа
Вентилятор розжига	ручной
Вес вентилятора розжига	20,0 кг
Число оборотов вентилятора	3 000 об/мин
Производительность вентилятора	60 м ³ /ч
Общий вес газогенераторной установки	550 кг

III. ИЗМЕНЕНИЯ В ДРЕЗИНЕ ПРИ ПЕРЕВОДЕ НА ГАЗ

Размещение газогенераторной установки БГ-6 на дрезине осуществляется на специальной консольной площадке, укрепляемой к раме дрезины со стороны коллектора двигателя (черт. БГ6-00000, листы I, II, III). Площадка изготавливается из швеллера № 8. Газогенератор размещается на площадке со стороны радиатора дрезины. Во избежание уменьшения видимости газогенератор опущен между швеллерами площадки так, что загрузочный люк находится на уровне нижней части рамы окна.

Газогенератор укрепляется к швеллерам рамы при помощи двух опор. На этой же площадке с другой стороны устанавливается тонкий очиститель типа ГАЗ-42, уменьшенный по высоте на 100 мм. Тонкий очиститель опущен между швеллерами площадки так, что верхняя кромка очистителя находится на уровне нижней части окна. Крепление тонкого очистителя к швеллерам рамы осуществляется при помощи двух опор. Такое расположение очистителя, во-первых, создаёт удоб-

ства для его очистки, а во-вторых, не загромождает водителю видимость пути.

Грубый очиститель-охладитель размещён под площадкой по середине рамы и крепится с одной стороны к швеллеру площадки, а с другой — к раме дрезины. На площадке между газогенератором и тонким очистителем устанавливается ящик для хранения топлива (изготавливаемый также по черт. БГ6-10000); вместимость трёх ящиков — из расчёта на пробег дрезины 200—250 км пути.

Вентилятор розжига газогенератора крепится на специальном кронштейне в кузове дрезины, рядом с газогенератором.

Вынос газогенераторной установки наружу создаёт удобство её обслуживания и вместе с тем исключает загрязнение помещения кузова, обеспечивает хорошее охлаждение газа. Размещение газогенераторной установки выполнено таким образом, что в кузове дрезины У^А никаких изменений не делается.

IV. ИЗМЕНЕНИЯ В МОТОРНОЙ ГРУППЕ И ЭЛЕКТРООБОРУДОВАНИИ

В целях возможности работы двигателя на газе и уменьшения падения мощности, в моторной группе необходимо произвести ряд изменений, которые можно осуществить несколькими способами.

Первый способ

1. Крышка бензинового двигателя ГАЗ-А заменяется специальной газовой с уменьшенной камерой сжатия ($\varepsilon = 6,4$), которая отливается на специальных заводах и высылаётся в пункты переделки машин.

2. Всасывающий и выхлопной коллектор двигателя ГАЗ-А заменяется специальным коллектором, в котором отсутствует подогрев рабочей смеси отходящими газами. Эти коллекторы также изготавливаются централизованно и рассылаются в пункты переоборудования машин.

3. Бензиновый карбюратор Газ-зенит заменяется маломощным карбюратором Солекс II, имеющим клеймо на главном жиклере 90 и на жиклере холостого хода 44.

Карбюратор Солекс II изготавливается централизованно и высылаётся на пункт переоборудования дрезин.

4. Дополнительно изготавливаются на месте рычаги управления заслонками карбюратора и смесителя и их крепление по черт. БГ6-08000, листы I, II.

5. Двигателю придаётся смеситель газа и воздуха типа ГАЗ-42, изготавливаемый по черт. БГ6-08100.

При таких изменениях в двигателе мощность его на газе будет равна по опытам НАТИ 32 ЛС.

Второй способ

Второй способ наиболее простой и практически осуществим в каждой мастерской; при этом используются детали бензинового двигателя.

1. У коллектора бензинового двигателя устраняется подогрев газовой смеси, это достигается путём разъединения всасывающего и выхлопного коллекторов и поворотом всасывающего коллектора на 180° таким образом, как это показано на черт. 42-9425А.

2. У карбюратора Газ-зенит на 70% уменьшается открытие дроссельной заслонки путём изменения положения ограничителя.

3. Литой смеситель заменяется сварным по типу ЗИС-21. По такому способу было переведено на газ несколько дрезин У^А, которые дали в эксплуатации положительные результаты. При переводе двигателя дрезины на газ указанным способом электрооборудование дрезины не изменяется.

4. Для запуска мотора на газе и розжига газогенератора ставится вентилятор розжига с ручным приводом (черт. БГ5-05000).

V. УСТРОЙСТВО ЭЛЕМЕНТОВ ГАЗОГЕНЕРАТОРНОЙ УСТАНОВКИ

Газогенераторная установка на дрезине состоит из следующих элементов:

- 1) газогенератора БГ-6;
- 2) грубого очистителя;
- 3) тонкого очистителя;
- 4) водоотделителя;
- 5) смесителя;
- 6) вентилятора розжига.

Размещение газогенераторной установки на дрезине УА дано на черт. БГ6-00000, листы I, II, III.

1. Газогенератор (черт. БГ6-01000) состоит из трёх основных частей: бункера, топливника и зольника.

Бункер предназначен для хранения топлива и сбора влаги топлива в виде конденсата. Запас топлива, хранящийся в бункере, рассчитан на обеспечение работы двигателя в течение 2—3 час. Бункер представляет собой сварной цилиндр из 2-мм железа, имеющий в верхней части люк, который герметически закрывается крышкой. К нижней части цилиндра приваривается фланец из уголка $35 \times 35 \times 5$ для соединения бункера с топливником. Внутри бункера вваривается кожух, предназначенный для сбора конденсата, выделяемого во время подсушки угля. Полученный конденсат отводится из рубашки бункера через особый краник в атмосферу. Люк бункера должен закрываться крышкой герметически. Устройство люка, крышки и его запорного приспособления выполнено согласно чертежам НАТИ для газогенераторной автомашины ГАЗ-42.

Топливник является наиболее ответственной частью газогенератора, где собственно и происходит газификация угля. Размеры его подобраны соответственно расчётной производительности газогенератора и должны быть выдержаны строго по чертежу. Топливник представляет собой сварной усечённый конус диаметром 440×366 мм, изготавливаемый из листового железа толщиной 3—5 мм, с внутренней стороны выложен (на плашку) шамотным кирпичом. Коническая форма топливника принята для увеличения срока службы его. К верхней и нижней частям топливника привариваются фланцы для соединения его с бункером и зольником. В топливнике на высоте $H = 350$ мм от нижней части его размещается 10 фурм диаметром 11 мм. Фурмы имеют назначение подводить воздух в определённое место топливника и равномерно распределять его по сечению шахты. С наружной стороны топливник обхватывается кожухом.

Постановка кожуха необходима для уменьшения тепловых потерь во внешнюю среду и для подогрева воздуха, поступающего в газогенератор через футорки кожуха. При работе на дровах в топливник вставляется специальный диск топливника. Размеры этого диска топливника и его постановки показаны на черт. БГ6-01000 условным пунктиром — дет. № БГ6-02900.

Зольник газогенератора представляет собой сварной цилиндр, изготавливаемый из 2-мм железа. В зольнике делаются два люка диаметром 150 мм каждый. Верхний люк служит для чистки газогенератора, нижний — для удаления золы. В верхней части зольника вваривается 3-дюймовая труба для отбора газа. В зольнике на приварных косынках крепится колосниковая решётка. В эту решётку входят специальные резаки, вращающиеся на оси. Один конец оси поддерживается опорой, приваренной к внутренней стороне стенки зольника, а другой конец через специальный сальник выходит наружу. На наружном конце оси делается квадрат для надевания на него рычага резаков. При повороте этого рычага происходит прорезывание нижнего слоя топлива в шахте газогенератора и удаление из топливника мелочи и шлаков. Решётка может выполняться сварной или литой, так как её работа протекает в зоне сравнительно низких температур.

2. Грубый очиститель газа предназначен для очистки газа от твёрдых частиц, а также для его охлаждения. Конструкция грубого очистителя состоит из двух секций, каждая из которых представляет собой кожух прямоугольной формы, внутри которого помещена батарея. Батареи охладителя представляют собой короб, в котором под углом 60° к оси охладителя установлены и приклепаны пластины. По направлению прохода газа пластины эти имеют возрастающую высоту (черт. БГ6-03200).

Размещение батарей в секциях очистителя показано на черт. БГ6-03000 и БГ6-03100.

3. Тонкий очиститель типа ГАЗ-42 (черт. БГ6-04000) представляет собой вертикальный цилиндрический резервуар с двумя слоями металлических или керамических колец Рашига, насыпанных на стальные сетки. Для сбора конденсата, образующегося при охлаждении газа во время прохождения через кольца Рашига, служит нижняя часть очистителя, в которой на высоте 135 мм от дна просверлено контрольное отверстие диаметром 9 мм.

В нижней части очистителя расположены патрубки для входа, а в верхней — для выхода газа.

Засыпка и выемка верхнего слоя колец Рашига производятся через крышку очистителя. Загрузка нижнего слоя колец Рашига производится через люк.

В бурогольной газогенераторной установке в этом очистителе сохраняется только один слой колец Рашига. Вместо верхнего слоя закладывается слой мешковины, пеньки или хорошо расчёсанной рогожи в количестве, заполняющем весь объём от сетки до загрузочного люка. Обычно рогожа даёт лучший эффект очистки, чем кольца Рашига. Для того, чтобы рогожа давала надлежащий эффект очистки газа, её необходимо промывать горячей водой от паровоза.

4. Водотделитель (черт. БГ6-06100) представляет собой небольшой цилиндрический резервуар, расположенный между тонким очистителем и смесителем. Он предназначен для отбора влаги, уносимой газом из тонкого очистителя. Водотделитель имеет краник для спуска конденсата.

5. Смеситель имеет назначение производить подготовку рабочей смеси, состоящей из воздуха и газа в определённом отношении, и регулировать величину подачи этой рабочей смеси в зависимости от нагрузки двигателя. Как уже указывалось, на дрезине применяется смеситель типа ГАЗ-42 литой; устройство и его работа понятны из черт. БГ6-08100. Смеситель имеет две дроссельные заслонки—воздушную и рабочей смеси; первая служит для подбора качества смеси, вторая—для регулирования количества смеси, подаваемой в двигатель.

6. Вентилятор розжига, устанавливаемый на дрезине, служит для розжига газогенератора и продувки его после стоянки двигателя. Продувка газогенератора необходима для того, чтобы газогенератор после стоянки мог дать рабочий газ. Вентилятор состоит из литого кожуха и лёгкой штампованной крышки. Кожух вентилятора крепится к редуктору болтами. Вентилятор имеет ручной привод от редуктора. Редуктор (черт. БГ5-05000) состоит из литого кожуха, в котором смонтированы зубчатки.

Редуктор увеличивает число оборотов в отношении передаточного числа $i = 50$, т. е. если вращать вручную редуктор с числом оборотов 60 об/мин., то вентилятор будет иметь 3 000 об/мин., обеспечивая расход газа $60 \text{ м}^3/\text{ч}$.

VI. РАБОТА ГАЗОГЕНЕРАТОРНОЙ УСТАНОВКИ И УХОД ЗА ДРЕЗИНОЙ

1. Процесс газификации топлива в газогенераторе

Газификация бурого угля в газогенераторе БГ-6 протекает по опрокинутому процессу. При этом газогенератор работает следующим образом. При работе мотора в газогенераторе образуется разрежение, вследствие чего воздух через люки кожуха поступает в пространство между кожухом и топливником. Воздух, встречая на своём пути нагретые стенки топливника, до входа в фурмы подогревается до температуры примерно 230° . При проходе через нагретые фурмы воздух здесь дополнительно подогревается и поступает в газогенератор, далее равномерно распределяясь по шахте.

Уголь, расположенный ниже фурм, соприкасаясь с кислородом воздуха, сгорает. В результате сгорания угля температура в зоне горения достигает $1\,000\text{—}1\,200^\circ$.

При этом углерод топлива, соединяясь с кислородом, даёт углекислый газ (CO_2)—законченный продукт сгорания. В дальнейшем при прохождении CO_2 через накаливаемый слой топлива происходит превращение углекислоты в окись углерода (CO), т. е. негорючий газ восстанавливается в горючий. Поэтому нижние слои угля в топливнике носят название зоны восстановления. Процесс превращения газа из негорючих элементов (CO_2) в горючие (CO) происходит с понижением температуры: температура в зоне восстановления равна примерно $700\text{—}1\,000^\circ$. Горючий газ в дальнейшем через трубу отбора газа и через систему очистки поступает в двигатель.

Газогенераторы, у которых зона горения располагается выше зоны восстановления, называются газогенераторами опрокинутого или обратного процесса.

Одновременно со сгоранием слоёв топлива, расположенных ниже фурм, топливо, находящееся выше фурм, нагревается без доступа воздуха, а ещё выше подогревается и подсушивается. В слое топлива, нагреваемого без доступа воздуха, выделяются летучие и смолы, кото-

рые, проходя вниз через зону горения и накаливаемый слой угля с высокой температурой, разлагаются (превращаются в горючие газы). Поэтому для смолистого топлива с большим содержанием летучих применяется опрокинутый процесс.

Выделяемая влага из угля в бункере также просасывается частично через зону горения и восстановления—накаливаемый уголь. Здесь влага (H_2O) разлагается на составные элементы, которые, соприкасаясь с накаливаемым углём, дополнительно образуют горючие газы—водород (H_2), окись углерода (CO), метан (CH_4) и другие газы. Если в угле имеется сера, то в результате её сгорания в газе имеются ещё сернистые соединения.

Газ, полученный в газогенераторе типа ВГ-6 из карагандинского угля (Фёдоровского пласта), имеет следующий состав (в % по объёму):

Окись углерода	$\text{CO} = 20,6$
Водорода	$\text{H}_2 = 10,2$
Метана	$\text{CH}_4 = 2,7$
Углекислоты	$\text{CO}_2 = 9,0$
Азота	$\text{N}_2 = 57,5$
Калорийность газа	$Q_p^H = 1\,100 \text{ кал/н.м}^3$

2. Топливо

Основным топливом для газогенератора БГ-6 являются бурые угли. Бурые угли имеют большую влажность и большую зольность, легко распадаются при подсушке, имеют много летучих и смол, рыхлые и непрочные шлаки, слабо или совсем не спекаются и имеют низкую калорийность.

Так, например, бурые угли Карагандинского бассейна, испытывавшиеся в опытных газогенераторах ЦНИИ, имели следующую характеристику:

Углерод $C_p = 46,51\%$
Кислород+азот . . . $O_p + N_p = 11,19\%$
Зола $A_p = 10,88$

Влага $W_p = 27,76\%$
Водород $H_p = 3,20\%$
Сера $S_p = 0,46\%$
Калорийность . . . $Q_p^H = 3860 \text{ кал/кг}$

Характеристика по спекаемости: не спекается или слабо спекается; температура плавления золы 1200° ; крупность кусков 10—50 мм в диаметре.

В описываемом газогенераторе могут газифицироваться угли, близкие по своей характеристике к вышеприведённой в этом разделе.

Что касается дров, то к этим видам топлива предъявляются те же требования, что и для чурок, применяемых в газогенераторах ЗИС и ГАЗ.

Бурый уголь должен иметь матовый цвет, давать пластинчатый излом. Угли жирные, имеющие блестящий чёрный цвет, не должны применяться в газогенераторе. Уголь следует хранить в крытом помещении, чтобы он не высыхал и не выветривался, так как он при этом распадается на мелкие куски.

3. Загрузка и розжиг топлива в газогенераторе

Розжиг топлива в газогенераторе должен производиться в следующем порядке:

1. Положить на решётку слой кускового шлака толщиной 50—80 мм с диаметром кусков, равным 20—30 мм.

2. На шлак положить 20—30 кг угля.

3. На уголь положить 3—5 кг древесных сухих чурок или щепок.

4. Зажечь чурки через загрузочный люк, затем открыть заслонку смесителя, регулирующего доступ воздуха, закрыть основной дроссель, люк для шуровки и люк для удаления золы из зольника. Если газогенератор находится на открытом месте, то можно газ направить через люк для удаления золы, который необходимо для этого открыть. Привести в действие вентилятор розжига.

5. После того как дрова прогорят и получится древесный уголь, открыть загрузочный люк, насыпать угля выше фурм миллиметров на 100, затем закрыть люки и вновь включить вентилятор и раздувать до тех пор, пока газ, уходящий из газогенератора, не загорится от спички и не будет устойчиво гореть. После получения газа, легко воспламеняющегося, газогенератор считается готовым к работе на мотор. При розжиге не рекомендуется закладывать много угля в газогенератор, т. е. закладывать очаг огня очень высоко, а также вторично догружать газогенератор, пока хорошо не прогорят дрова, так как в обоих случаях продукты сухой перегонки нижних слоёв угля, смола и влага уносятся газом в трубопровод и мотор и засмаливают их.

В том случае, когда употребляется слишком влажный уголь или дрова и нет надобности в быстрой подготовке дрезины к работе, розжиг газогенератора можно производить «естественной тягой», т. е. когда разгорятся дрова, следует засыпать уголь до половины бункера, затем,

не закрывая загрузочного люка, открыть нижний люк зольника. В этом случае воздух пойдёт через зольник и, пройдя слой угля, будет усиливать очаг огня. Продукты сгорания будут подниматься вверх через загрузочный люк, подсушивая уголь в газогенераторе. Перед пуском мотора люки следует закрыть и продуть всю систему от вентилятора.

Если газ загорится в вестовой трубе, то, следовательно, газогенератор готов к действию.

Порядок розжига на дровах будет несколько иной, чем на бурых углях. Для того чтобы не иметь излишних потерь древесного угля, на решётку следует насыпать по нижнее кольцо топливника шлака. Затем засыпать древесный уголь на 100—80 мм выше вставного кольца. На этот уголь бросить горящие концы, затем закрыть люки и продуть вентилятором до тех пор, пока уголь не разгорится. После того как уголь разгорится, загружаются дрова выше топливника и газогенератор вновь продувается до тех пор, пока не будет получен рабочий газ.

Древесный уголь или заранее заготавливается или же розжиг газогенератора можно вести углём, оставшимся от разгрузки генератора после его потушки.

4. Уход за газогенератором во время работы

Большинство бурых углей при сжигании даёт большой процент золы и все они легко рассыпаются при подсушке. Поэтому при газификации бурых углей в газогенераторе на колосниковой решётке быстро накапливается много золы и мелкого угля. В результате этого сопротивление слоя топлива возрастает до величины, затрудняющей работу газогенератора, что снижает мощность мотора. Для устранения этого необходимо периодически слегка покачивать резак колосниковой решётки и тем самым освобождать от накапливающейся мелочи решётку и нижнюю часть топливника. О необходимости и продолжительности качки резаков следует судить по показанию U-образного манометра, присоединённого к газоподводящей трубе перед смесителем. U-образный манометр показывает общее сопротивление газогенераторной установки, которое должно быть не более 60 мм рт. ст. при наличии грубого очистителя конструкции ЦНИИ. Постановка U-образного манометра на дрезине обязательна.

Догрузка газогенератора углём должна производиться в зависимости от интенсивности работы дрезины через 4—6 час., но во всех случаях не следует оставлять в шахте угля ниже уровня фурм. Догрузка угля может производиться при работе мотора.

Шуровка газогенератора с целью осаживания угля должна производиться по мере надобности и по возможности реже. Уголь не должен иметь кусков менее 10 мм и более 50 мм в диаметре.

Во избежание быстрого засорения очистителей и загрязнения мотора прорезывание решётки газогенератора следует производить при стоянке мотора или на малых оборотах.

При остановке мотора, следовательно, и газогенератора, для чистки зольника или других целей не рекомендуется немедленно открывать люки зольника во избежание выбрасывания пламени, а открывать их через 5—10 мин. после остановки мотора. Если же газогенератор остановлен на время до 30 мин., то в этом случае с ним производить ничего не надо. Если же газогенератор остановлен на время более 30 мин. и тушить его нет надобности, то необходимо приоткрыть загрузочный люк, а под воздушные клапаны положить кусочек угля или щепку. В таком состоянии газогенератор не потухнет в течение нескольких суток и его можно будет при помощи вентилятора подготовить к работе через 5—10 мин.

Если газогенератор требуется подготовить к работе на мотор в течение относительно короткого времени, то необходимо открыть люки загрузочный и зольника и дать углю просохнуть и разогреться подобно тому, как это делается при розжиге естественной тягой. Конец подсушки «самотягой» можно определить по верхнему слою угля в бункере, уголь при этом должен стать достаточно сухим. Во избежание загрязнения мотора смолой и пылью розжиг газогенератора или его рассасывание следует производить только вентилятором, но ни в коем случае не мотором. Разгрузка газогенератора производится через люки зольника. Для этого необходимо открыть верхний люк зольника. Из зольника уголь удаляется через верхний люк при помощи скребка. В газогенераторной установке должна поддерживаться необходимая плотность всех соединений. Особенно важно не допустить подсоса воздуха через люки зольника, сальник оси и через соединение зольника с топливником.

Обнаружить неплотность соединений газогенераторной установки можно по следующим признакам:

1) по течи воды в местах неплотности, для чего необходимо заполнить водой установку (всю или по частям) на 20—30 мин. и проследить, нет ли где течи;

2) по дыму, прорывающемуся через неплотности во время розжига газогенератора при помощи вентилятора;

3) по сильному напреву стенок зольника и газогенератора в местах пропуска газа, так как в местах пропуска газ сгорает и стенки нагреваются докрасна. Обнаруженная неплотность должна быть устранена немедленно.

Все основные моменты обслуживания газогенераторной установки в случае её работы на дровах остаются теми же, что и на бурых углях.

5. Запуск двигателя на газе

Перед пуском двигателя необходимо закрыть газоздушную заслонку смесителя, а воздушную заслонку открыть, хорошо продуть и заполнить газом всю газогенераторную установку до момента, пока в вестовой трубе розжига не загорится газ от спички. После этого мотор подготавливается к запуску на бензине. Во время пуска мотора на бензине дроссельная заслонка смеси должна быть закрыта, а дроссельная за-

слонка, регулирующая подачу бензиновой рабочей смеси, открыта полностью.

Воздушная заслонка карбюратора открывается при этом примерно на $\frac{3}{4}$. Запуск мотора происходит так же, как и обычного бензинового.

При переводе мотора с бензина на газ нужно открыть дроссельную заслонку смеси примерно на 25% и одновременно для подбора рабочей газовой смеси необходимого качества открывать постепенно воздушную заслонку в смесителе.

О качестве рабочей смеси можно судить по работе мотора. Если подобрать хорошую смесь не удастся и мотор начинает останавливаться, то необходимо газовую дроссельную заслонку закрыть и дать мотору развить большее число оборотов на бензине, а затем снова начать перевод мотора на газ. Увеличение числа оборотов означает, что мотор начал работать на газе. После этого заслонку карбюратора, регулирующего подачу бензина, следует постепенно закрыть, а также краник бензинового трубопровода. Если после длительной работы на газе на холостом ходу мотор требуется снова нагрузить, то необходимо, увеличивая наполнение газом, довести обороты до потребной величины и дать мотору поработать на этом числе оборотов 1—2 мин., после чего можно грузить.

Необходимо помнить, что длительная работа мотора на холостом ходу на газе не рекомендуется, а также длительная работа мотора на холостом ходу на смеси газа и бензина, так как в обоих случаях газогенератор переходит на очень малые форсировки, при которых температура в зоне восстановления весьма низка, вследствие чего смолы не разлагаются и мотор может засмаливаться. Поэтому при предстоящей работе мотора на холостом ходу более 30 мин. летом, когда мотор заводится легко, рекомендуется мотор останавливать; зимой, когда условия хуже, необходимо поддерживать работу мотора на повышенных оборотах — 1 200—1 500 об/мин.

6. Сроки осмотра и очистки отдельных частей установки

Осмотр и очистку отдельных частей газогенераторной установки необходимо производить в следующие сроки:

1) очистку газогенератора (топливника) — по мере надобности, т. е. только тогда, когда будут замечены перебои в его работе или после потушки;

2) очистку зольника от золы и шлака — каждую смену, т. е. через 12 час. работы;

3) осмотр и очистку грубого очистителя — через 60—80 час. работы мотора;

4) проверку уровня конденсата в тонком очистителе — после 12 час. работы один раз;

5) спуск конденсата из бункера газогенератора БГ-6 — после каждой остановки двигателя;

6) спуск конденсата из водоотделителя — через 4—5 час.;

7) промывку колец Рашига и рогожи, заложенных в тонкий смеситель, горячей водой (от паровоза) — через 300—350 час. работы; если в очистителе находилась стеклянная вата, то смену её необходимо производить в то же время;

8) осмотр и очистку смесителя — один раз в два месяца;

9) очистку газового трубопровода от пыли и смолы — три раза в год.

Сроки ремонта и осмотра мотора при работе на газе остаются такими же, как и при работе на бензине.

7. Требования по технике безопасности

В целях недопущения ожогов и отравления газом обслуживающего персонала дрезины запрещается:

1. Осматривать внутреннюю часть газогенератора в его рабочем состоянии без принятия особых мер предосторожности (очки и защитная маска). При засыпке бункера близко не стоять и не наклоняться к люку газогенератора.

2. Производить шуровку газогенератора без рукавиц.

3. Приближать лицо к открытым люкам зольника и футеркам (при закрытом загрузочном люке).

4. Производить чистку зольника или шуровку топливника через зольник ранее чем через 5—10 мин. после остановки двигателя.

5. Производить остановку мотора или открытие люков зольника в непосредственной близости дрезины около легко воспламеняющихся веществ.

6. Производить засыпку топлива или осматривать зольник с горячей папиросой.

7. Открывать воздушную заслонку смесителя в период розжига газогенератора и остановки двигателя при отсутствии вестовой трубы, чтобы избежать попадания газа в кузов дрезины.

8. Держать вблизи газогенератора и вентилятора или сушить промасленные концы или тряпки.

9. Ставить дрезину с горячим газогенератором в закрытое помещение, не имеющее специальных вентиляционных устройств, а равно производить в нём розжиг газогенератора.

10. Производить очистку зольника (на манёврах) вне заранее отвешенных мест и оставлять золу на пути во избежание порчи шпал.

VII. НЕКОТОРЫЕ ДАННЫЕ ПО РЕГУЛИРОВАНИЮ ДВИГАТЕЛЯ ГАЗ-42

Контакты распределителя высокого напряжения соединяются со свечами двигателя при помощи гибких пластин в следующем порядке:

I контакт распределителя соединяется со свечой 1-го цилиндра

II » » » » » 2-го »

III » » » » » 3-го »

IV » » » » » 4-го »

Такое соединение распределителя со свечами обеспечивает работу цилиндров в порядке 1—2—4—3.

Открытие и закрытие всасывающих и выхлопных клапанов устанавливаются по рискам, нанесённым на шестернях распределительного и коленчатого валов. При этом открытие и закрытие клапанов должно осуществляться согласно следующей таблице:

Клапаны	Открытие в градусах по маховику	Закрытие в градусах по маховику
Всасывающий	7,5° после в. м. т.	48,5° после н. м. т.
Выхлопной	51,5° до н. м. т.	4,5° после в. м. т.

Перед началом работы двигателя после длительного перерыва в работе рекомендуется проверить правильность установки зазоров и состояние отдельных элементов двигателя. Регулировку двигателя необходимо производить согласно следующим данным:

1. Зазор между контактами прерывателя распределительной колонки ИМ-91 (батарейное зажигание) устанавливается от 0,4 до 0,6 мм.

2. Установка зажигания ведётся по 1-му цилиндру двигателя. Для проверки зажигания необходимо установить поршень 1-го цилиндра в верхнюю мёртвую точку, при этом острый штифт, вставляемый в отверстие кожуха зубчаток распределительного вала, должен совпадать со специальным отверстием на шестерне распределительного вала.

3. Правильность установки зажигания определяется совпадением контакта ротора распределителя с концом провода свечи 1-го цилиндра.

4. Зажигание устанавливается таким образом, чтобы при положении монетки на позднем зажигании опережение было равным 10°.

5. Зазор между центральным и боковым электродом свечи в газогенераторном двигателе устанавливается от 0,35 до 0,5 мм.

6. Для надёжности работы свечей, у которых электроды забрасываются грязью или маслом, рекомендуется отвести конец провода высокого напряжения от клеммы свечи через изоляционную пластинку.

7. Зазоры между клапанами и толкателями на прогретом двигателе должны быть: у всасывающих клапанов — 0,25 мм; у выхлопных клапанов — 0,38 мм.

VIII. ИЗМЕНЕНИЯ ГАЗОГЕНЕРАТОРОВ НАТИ

На существующих дрезинах применяются газогенераторы НАТИ с металлическим топливниками, отлитыми из специального жароупорного чугуна (тип ГАЗ-42) или сварными из котельного железа (тип Г-59У). Эти топливники относительно быстро прогорают, и замена их представляет большие трудности, за отсутствием централизованного снабжения и невозможностью изготовления местными средствами.

ЦНИИ на основании опыта эксплуатации буроугольного газогенератора своей конструкции БГ-6 разработал и проверил в эксплуатации способ замены в газогенераторах ГАЗ-42 и Г-59У металлических топливников топливниками с футеровкой из огнеупорного кирпича, срок службы которых значительно больше металлических. На фиг. 1 показана изменённая конструкция газогенератора Г-59У, у которого топливник выполнен с футеровкой из огнеупорного кирпича. Замена выбывших из строя металлических топливников керамическими совершается весьма просто.

Каркас топливника изготавливается отдельно, из листового железа и выкладывается со стороны огня огнеупорным кирпичом, как это показано на фиг. 1.

Затем этот топливник приваривается к внутреннему барабану на место выбывшего из строя металлического. При этом все основные размеры газогенератора остаются без изменения. В случае замены чугунного топливника газогенератора ГАЗ-42 топливником с футеровкой из огнеупорного кирпича и приспособления его к работе на бурых углях необходимо ставить колосниковую решётку по типу газогенератора Г-59У. На фиг. 1 толстыми линиями дан топливник для бурых углей. При работе этих топливников на древесных чурках необходимо ставить между кирпичами диск из чугуна или железа, как это показано на чертеже пунктирными линиями.

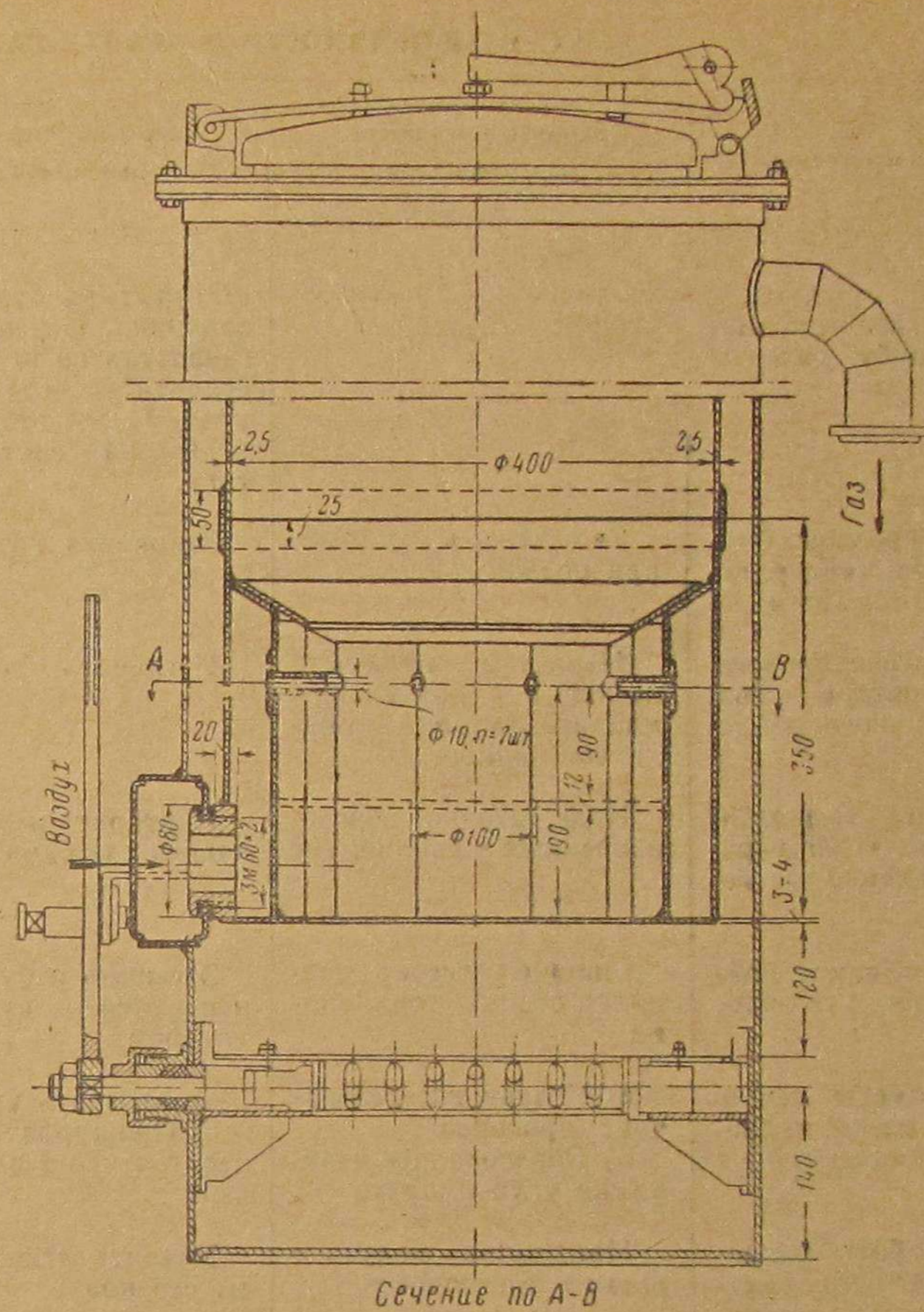

Сечение по А-В

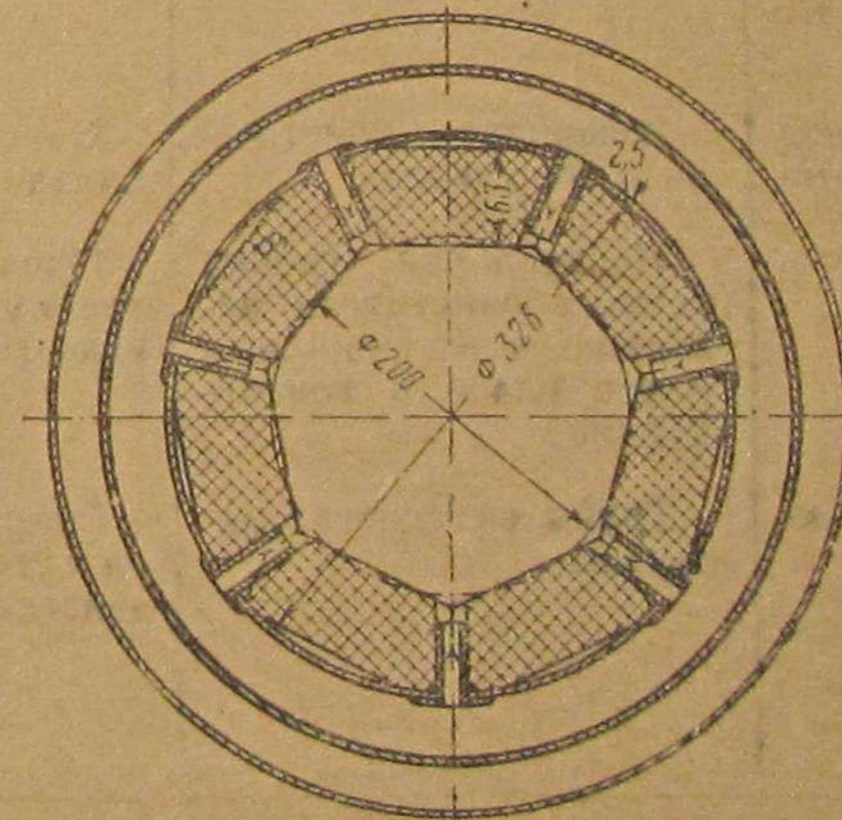

Фиг. 1

IX. НЕИСПРАВНОСТИ В РАБОТЕ ГАЗОГЕНЕРАТОРНОЙ УСТАНОВКИ И СПОСОБЫ ИХ УСТРАНЕНИЯ

Наименование неисправностей	Причины, вызвавшие неисправности	Меры по устранению неисправностей	Наименование неисправностей	Причины, вызвавшие неисправности	Меры по устранению неисправностей
Длительный розжиг. Температура газа не поднимается. В трубу розжига идёт много пара	Слишком влажный уголь	Открыть загрузочный люк зольника. Перевести газогенератор на 40—50 мин. на «самотягу» для подсушки угля. После этого перейти вновь на вентиляторную тягу.	В люках зольника, фланце зольника или сальнике наблюдается местный перегрев	Имеются местные пропуски воздуха	Устранить неплотности сменной прокладки или подтянуть болты
Длительный розжиг. С течением времени температура газа не повышается	Заложено мало огня при розжиге	Заправить газогенератор вновь	Через загрузочный люк наблюдается местное горение угля в топливнике	Засорилась часть фурм	Специальным крючком изнутри шахты прочистить фурмы
Вентилятор в исправности, но в газогенераторе не создаётся нормального давления	Неплотно прикрыта заслонка воздушного клапана футорки кожуха топливника	Устранить пропуски	После розжига газогенератора через люк зольника мотор не переходит на газ, газ в газогенераторе хороший	1. Недостаточно продуты и заполнены газом очистители и трубопроводы 2. Пропуски воздуха в трубопроводе или очистителях	1. Продуть вентилятором очистители до тех пор, пока газ не загорится в трубе розжига 2. Устранить пропуски
При розжиге «накалённым стержнем» газогенератор очень медленно разгорается	Недостаточное образование огня в топливнике	Повторить несколько раз нагрев стержня	Газогенератор работает нормально, газ хороший, двигатель снижает мощность. Сопротивление по тягомеру упало	Подсос воздуха в трубопроводе или очистителях	Проверить установку на плотность и устранить пропуски
При розжиге «самотягой» начал нагреваться бункер	Слишком высоко поднялся огонь в топливнике	Засыпать в бункер уголь и перейти на дутьё вентилятором	То же, но сопротивление нормальное	Не работает воздушная заслонка смесителя, засмолилась заслонка или неисправна тяга	Устранить дефекты в смесителе
Во время работы температура газа резко поднимается, газ ухудшается	а) Уголь в газогенераторе прогорел б) Образовалось зависание угля в шахте	а) Засыпать уголь б) Прошуровать газогенератор через загрузочный люк	В зимнее время внезапно возросло сопротивление, газ хороший, двигатель не принимает нагрузки	Замерзание конденсата в очистителях или в водоотбойнике или промерзание рогожи	Обнаружить место замерзания, отогреть и спустить конденсат. Отеплить место постоянного замерзания конденсата
Во время работы сопротивление по тягомеру быстро возрастает, газ ухудшается	Накопились мелочь и шлак в топливнике	Удалить мелочь качанием резачков	В жаркое время после заправки газ перед двигателем ненормально горячий. Очистители плохо очищают газ	Нет воды в тонком очистителе	Налить воды в тонкий очиститель до контрольной трубки
Сопротивление медленно возрастает, мощность мотора падает То же. Тягометр работает рывками	Засорились очистители и охладитель Контрольная трубка тонкого очистителя засорена или скопилось много влаги в водоотбойнике	Очистить очиститель и охладитель Прочистить контрольную трубку, спустить воду с водоотбойника	Все остальные неисправности в двигателе: стрельба во всасывающем коллекторе, перегрев выхлопного коллектора, перебои в работе отдельных цилиндров и т. д.		Причины неполадок и меры их устранения те же, что и при работе двигателя на бензине
Охладитель плохо охлаждает газ	Трубы охладителя засорены	Открыть люки охладителя и стержнем или «ершом» очистить трубы			

ЧАСТЬ ВТОРАЯ

АЛЬБОМ РАБОЧИХ ЧЕРТЕЖЕЙ ГАЗОГЕНЕРАТОРНОЙ УСТАНОВКИ

СПЕЦИФИКАЦИЯ ГАЗОГЕНЕРАТОРНОЙ УСТАНОВКИ НА ДРЕЗИНЕ УАГ

ПЕРЕЧЕНЬ ГРУПП

БГ6-00000 — Газогенераторная установка на дрезине УАГ
 БГ6-01000 — Газогенератор БГ6
 БГ6-03000 — Первая секция грубого очистителя
 БГ6-03100 — Вторая секция грубого очистителя
 БГ6-04000 — Тонкий очиститель
 БГ5-05000 — Вентилятор розжига в сборе
 БГ6-06100 — Водоотделитель
 БГ6-06200 — Трубопровод

БГ6-06300 — Трубопровод (по месту)
 БГ6-06400 — Трубопровод (по месту)
 БГ6-06500 — Труба вестовая (по месту)
 БГ5-07000 — Специальный инструме
 БГ5-08000 — Управление заслонками карбюратора и смесителя
 БГ5-09000 — Бензобак
 БГ6-10000 — Топливный ящик
 БГ5-11000 — Крепление
 БГ6-12000 — Трубопровод (по месту)

№ узла и детали	Наименование детали	Количество на установку	Чистый вес в кг		Материал			Примечания	
			детали	на всю установку	сорт	профиль			
						наименование	размер в мм		ОСТ
1	2	3	4	5	6	7	8	9	10
Общий вид дрезины УАГ (группа 00)									
БГ6-00000	Газогенераторная установка на дрезине УА (листы I, II, III)	1	—	550	—	—	—	—	
Газогенератор (группа 01)									
БГ6-01000	Газогенератор БГ6 в сборе (листы I, II)	1	150	150	—	—	—	—	
БГ5-01001	Палец загрузочного люка	2	0,07	0,14	Ст. 0	Круглая	d = 12	10008-39	
БГ5-01002	То же	1	0,07	0,07	Ст. 0	»	d = 12	10008-39	
БГ5-01003	Рессоры загрузочного люка	1	1,23	1,23	65 г	Полосовая	50×7	2398	
БГ5-01004	Серьга запорного рычага	1	0,218	0,218	Ст. 0	»	1 200×4	ГОСТ 103-41	
БГ5-01005	Конус топливника	1	2,57	2,57	Ст. 0	Листовая	3	10020-39	
БГ6-01006	Прокладка	2	—	—	Асбест	»	2	1858/46-71	
БГ5-01007	Заслонка воздушного клапана	2	0,01	0,02	Ст. 0	»	1	10020-39	
БГ5-01008	Валик качающейся колосниковой решётки	1	1,25	1,25	Ст. 0	Круглая	d = 36	10008-39	
БГ5-01009	Гайка сальника	1	0,326	0,326	Ст. 0	»	d = 58	10008-39	
БГ5-01010	Нажимное кольцо сальника	1	0,224	0,224	Ст. 0	»	d = 42	10008-39	
БГ5-01011	Набивка сальника	1	—	—	Шнур асбесто- вый	—	—	18-88 16-71	Без чертежа
БГ5-0101 2	Болт бокового люка	5	0,09	—	Ст. 0	Круглая	d = 26	10008-39	
БГ6-0101 3	Неподвижная решётка	2	4,6	9,2	Ст. 3	Листовая	12	10019-39	
БГ5-0101 4	Прокладка	2	—	—	Асбест	—	2	18-58 16-71	
БГ5-01015	Шнур уплотнения крышки загрузочного люка	1	—	—	Шнур асбесто- вый	—	d=14 мм	—	
БГ5-01016	Прокладка спускного крана	1	—	—	Асбест	Листовая	1	18-58 16-71	

№ узла и детали	Наименование детали	Количество на установку	Чистый вес в кг		Материал			Примечания	
			детали	на всю установку	сорт	профиль			
						наименование	размер в мм		ОСТ
1	2	3	4	5	6	7	8	9	10
БГ5-01017	Шнур уплотнителя крышки бокового люка	5	—	—	Шнур асбесто- вый	Листовая	$d = 14 \text{ мм}$	18-38 16-71	
БГ5-01018	Футеровка	20 кир- пичей	—	—	Огнеупорный кирпич	—	$230 \times 115 \times 65$	—	
БГ6-01100	Бункер газогенератора в сборе	1	19,5	19,5					
БГ5-01101	Стойка загрузочного люка	1	0,204	0,204	Ст. 0	Листовая	4	ГОСТ 103-41	
БГ6-01102	Днище бункера	1	1,71	1,71	Ст. 0	»	3	10020-39	
БГ5-01103	Горловина бункера	1	0,635	0,635	Ст. 0	»	5	ГОСТ-103-41	То же
БГ6-01104	Кожух бункера внутренний	1	3,65	3,65	Ст. 0	»	1,5	10020-39	
БГ6-01105	Кожух бункера наружный	1	9,04	9,04	Ст. 0	—	2	10020-39	
БГ6-01106	Стойка загрузочного люка	1	0,078	0,078	Ст. 0	Полосовая	4	ГОСТ 103-41	
БГ6-01107	Фланец	1	4,12	4,12	Ст. 3	Уголок	$35 \times 35 \times 5$	10014-39	
БГ5-01108	Штуцер спускного крана	1	0,53	0,053	Ст. 0	Круглая	$d = 40$	10008-39	
БГ6-01200	Топливник газогенератора в сборе	1	47,81	47,81	—	—	—	—	
БГ6-01201	Фланец топливника	1	4,25	4,25	Ст. 0	Листовая	8	10019-39	
БГ6-01202	Распорная трубка	4	—	—	Ст.	Труба	$d = 10 \times 2$	5098	
БГ6-01203	Кожух топливника	1	9,03	9,03	Ст. 0	Листовая	2	10020-39	
БГ6-01204	Топливник	1	24,7	24,7	Ст. 0	»	5	10019-39	
БГ6-01205	Распорная трубка	4	—	—	Ст. 3	Труба	$d = 10 \times 2$	5098	
БГ6-01206	Фланец	2	0,2	0,4	Ст. 0	Листовая	8	10019-39	
БГ6-01207	Фланец топливника	1	6,68	6,68	Ст. 0	»	8	10019-39	
БГ6-01208	Кольцо топливника	1	2,75	2,75	Ст. 0	»	8	10019-39	
БГ6-01300	Зольник газогенератора в сборе	1	28,7	28,7					
БГ6-01301	Кожух зольника	1	9,8	9,8	Ст. 0	»	2	10020-39	
БГ6-01302	Днище зольника	1	4,0	4,0	Ст. 0	»	3	10020-39	
БГ5-01303	Корпус сальника	1	0,197	0,197	Ст. 0	Круглая		10008-39	
БГ6-01304	Уголок опоры неподвижной решётки	2	0,053	1,06	Ст. 3	Уголок	$25 \times 25 \times 4$	10014-39	
БГ6-01305	Фланец	1	4,12	4,12	Ст. 3	»	$35 \times 35 \times 5$	10014-39	
БГ6-01306	Опорный лист	2	1,7	3,4	Ст. 0	Листовая	8	10019-39	
БГ6-01400	Качающаяся колосниковая решётка в сборе	1	3,68	3,68	—	—	—	—	
БГ6-01401	Колосник решётки	4	0,15	0,6	Ст. 3	Листовая	12	10019-39	Без чертежа
БГ6-01402	Колосник решётки	4	0,25	1,0	Ст. 3	»	12	10019-39	То же
БГ6-01403	Детали вала	2	0,5	1,0	Ст. 3	»	5	10019-39	»
БГ5-01404	Хвостовик вала задний	1	0,6	0,6	Ст. 3	Круглая	$d = 52$	10008-39	»
БГ5-01405	Хвостовик вала передний	1	0,48	0,48	Ст. 3	»	$d = 52$	10008-39	»
БГ5-01500	Крышка загрузочного люка в сборе	1	3,44	3,44	—	—	—	—	
БГ5-01501	Крышка	1	2,94	2,94	Ст. 0	Листовая	3	10020-30	
БГ5-01502	Кольцо крышки	1	0,5	0,5	Ст. 0	»	3	10020-39	»
БГ5-01503	Шайба	1	0,002	0,002	Ст. 0	»	3	10020-39	»
БГ5-01504	Штифт	1	0,009	0,009	Ст. 0	Круглая	$d = 10$	10008-39	»
БГ5-01505	Штифт	1	0,013	0,013	Ст. 0	»	$d = 10$	10008-39	»
БГ5-01600	Патрубок воздушного клапана в сборе	1	0,28	0,28	—	—	—	—	
БГ5-01601	Патрубок	2	—	0,097	Ст. 3	Труба	$d = 44, 5 \times 2,5$	ГОСТ 301-41	»
БГ5-01602	Крючок	4	—	—	—	Проволока	$d = 2$	2006	»

№ узла и детали	Наименование детали	Количество на установку	Чистый вес в кг		сорт	Материал			Примечания
			детали	на всю установку		профиль			
						наименование	размер в мм	ОСТ	
1	2	3	4	5	6	7	8	9	10
БГ5-01603	Фланец	2	0,18	0,18	Ст. 0	Листовая	6	10019-39	Без чертежа
БГ5-01700	Патрубок воздушного клапана	1	0,35	0,35	—	—	—	—	»
БГ5-01800	Фурма в сборе	14	0,079	1,1	—	—	—	—	»
БГ5-01701	Патрубок	1	0,174	0,174	Ст.	Труба	$d=44,5 \times 2,5$	ГОСТ 301-41	»
БГ5-01801	Трубка	14	0,065	0,91	Ст.	»	$d=17 \times 2,5$	ГОСТ 301-41	»
БГ5-01802	Фланец	14	0,014	0,2	Ст. 3	Листовая	3	10020-39	»
БГ5-02000	Запорный рычаг загрузочного люка в сборе	1	0,63	0,63	—	—	—	—	»
БГ5-02001	Рукоятка	1	0,285	0,285	Ст. 0	Поковка	—	—	»
БГ5-02002	Упор	1	0,025	0,025	Ст. 0	Круглая	$d=12$	10008-39	»
БГ5-02003	Кулак	1	0,32	0,32	Ст. 0	Поковка	—	—	»
БГ5-02100	Крышка бокового люка в сборе	5	1,4	7,0	—	—	—	—	»
БГ5-02101	Крышка	1	1,2	1,2	Ст. 0	Листовая	5	10019-39	»
БГ5-02102	Обод	1	0,2	0,2	Ст. 0	Полосовая	12×5	ГОСТ 103-41	»
БГ5-02200	Отборная трубка в сборе	1	1,17	1,17	—	—	—	—	»
БГ5-02201	Труба	1	0,62	0,62	Ст. 3	Труба	$d=3$	18828-39	»
БГ5-02202	Фланец	1	0,55	0,55	Ст. 0	Листовая	8	10019-39	»
БГ6-02300	Опора решётки передняя в сборе	1	1,45	1,45	—	—	—	—	»
БГ6-02301	Опора решётки	2	0,121	0,242	Ст. 0	Листовая	5	10019-39	»
БГ6-02302	Ребро опоры решётки	2	0,197	0,394	Ст. 0	»	5	10019-39	»
БГ6-02303	Фланец передней опорной решётки	1	0,553	0,553	Ст. 0	»	5	10019-39	»
БГ6-02304	Фланец задней опорной решётки	1	0,607	0,607	Ст. 0	»	5	10019-39	»
БГ6-02305	Фиксатор неподвижной решётки	4	0,03	0,12	Ст. 0	Круглая	$d=10$	10008-39	»
БГ6-02400	Опора решётки задняя в сборе	1	1,5	1,5	—	—	—	—	»
БГ6-02500	Рукоятка качающейся решётки в сборе	1	1,2	1,2	—	—	—	—	»
БГ6-02501	Рукоятка	1	1,06	1,06	Ст. 0	Полосовая	30×10	ГОСТ 103-41	»
БГ6-02502	Наконечник рукоятки	1	0,146	0,146	Ст. 0	Поковка	—	—	»
БГ5-02700	Запор бокового люка	5	0,5	2,5	—	—	—	—	»
БГ5-02701	Захват	1	0,32	0,32	Ст. 0	Полосовая	20×10	ГОСТ 103-41	»
БГ5-02702	Гайка	1	0,18	0,18	Ст. 0	Круглая	$d=30$	10008-39	»
БГ5-02800	Горловина бокового люка	5	1,98	9,9	—	—	—	—	»
БГ5-02801	Труба	1	0,95	0,95	Ст. 3	Труба	$d=159 \times 5$	301-41	»
БГ5-02802	Планка	2	0,02	0,04	Ст. 0	Листовая	8	10019-39	»
БГ6-02900	Диск топливника	1	5,8	5,8	Ст. 3	»	8	10019-39	»
Грубый очиститель (группа 03)									
БГ6-03000	Первая секция грубого очистителя	1	6,6	33,5	—	—	—	—	»
БГ6-03001	Траверса	2	0,7	1,4	Ст. 3	Листовая	4	0020-38	»
БГ6-03002	Крышка	2	3,35	6,7	Сч. 28	—	—	88-27	»
БГ6-03003	Прокладка	2	0,24	0,48	Асбестовый шнур	—	$d=14$	21-78	»
БГ6-03004	Корпус	1	17	17	Ст. 3	Листовая	2	18-38	»
								16-71	»
								10020-39	»

№ узла и детали	Наименование детали	Количество на установку	Чистый вес в кг		Материал				Примечания
			детали	на всю установку	сорт	профиль			
						наименование	размер в мм	ОСТ	
1	2	3	4	5	6	7	8	9	10
БГ6-03005	Днище	2	0,6	1,2	Ст. 3	Листовая	2	10020-39	
БГ6-03006	Патрубок входа и выхода газа	4	0,210	0,84	Ст. 3	Труба	$d=63, 5 \times 3$	ГОСТ 301-41	
БГ6-03007	Труба спуска конденсата	2	0,005	0,01	Ст. 3	»	$d=8 \times 1,5$	ГОСТ 301-41	
БГ6-03008	Лапа	3	0,13	1,04	Ст. 3	Листовая	3	10020-39	
БГ6-03009	Петля	4	0,12	0,48	Ст. 3	»	5	10020-30	
БГ6-03010	Фланец	2	1,22	2,44	Ст. 3	»	40×5	ГОСТ 103-41	
БГ6-03100	Вторая секция грубого очистителя	1	33,5	33,5	—	—	—	—	
БГ6-03200	Батарея грубого очистителя	2	18	18	—	—	—	—	
БГ6-03201	Короб	2	3,8	7,6	Ст. 3	Листовая	1	10020-39	
БГ6-03202	Перегородка	34	—	—	Ст. 3	»	1	10020-39	
БГ6-03203	Стенка	2	2,2	4,4	Ст. 3	»	1	10020-39	
БГ6-03204	Стенка	2	0,07	0,14	Ст. 3	»	1	10020-39	
Тонкий очиститель (группа 04)									
БГ6-04000	Тонкий очиститель в сборе	1	44	44	—	—	—	—	
БГ6-04001	Корпус тонкого очистителя	1	25	25	Ст. 3	Листовая	2	10020-39	
БГ6-04002	Крышка тонкого очистителя	1	2,2	2,2	Ст. 3	»	2	10020-39	
БГ6-04003	Днище тонкого очистителя	1	2,14	2,14	—	—	—	10020-39	
БГ6-04004	Коробка распределителя газа	1	0,38	0,38	Ст. 3	Листовая	2	10020-39	
БГ5-04005	Труба выхода газа из тонкого очистителя	1	2,1	2,1	Ст. 3	Труба	$d=60 \times 2,5$	ГОСТ 310-41	
БГ5-04006	Патрубок входа газа в тонкий очиститель	1	0,53	0,53	Ст. 3	»	»	ГОСТ 310-41	
БГ5-04007	Фланец	12	0,13	1,56	Ст. 0	Листовая	6	10010-39	
БГ5-04008	Сетка тонкого очистителя	2	1,38	2,76	Ст. 0	Листовая	2	10020-39	
БГ5-04009	Кольцо сетки тонкого очистителя	2	—	—	Ст. 0	Круглая	$d=10$	10008-39	
БГ5-04010	Лапа сетки тонкого очистителя	6	0,014	0,084	Ст. 0	Листовая	3	10020-39	
БГ5-04011	Лапа крепления тонкого очистителя	2	0,58	1,16	Ст. 0	»	5	10019-39	
БГ5-04012	Угольник лапы тонкого очистителя	1	1,2	1,2	Ст. 3	Уголок	$25 \times 25 \times 4$	10014-39	
БГ5-04013	Трубка сливная	1	0,16	0,16	Ст. 3	Труба	$d=13, 5 \times 9$	ГОСТ 301-41	
БГ5-04014	Корпус сливной пробки	1	0,1	0,1	Ст. 0	Круглая	$d=36$	10008-39	
БГ5-04015	Сливная пробка тонкого очистителя	1	0,12	0,12	Сч. 28	—	—	ОСТ 8827	
БГ5-04016	Прокладка сливной пробки	1	—	—	Резиновая	—	—	НКТП 2178	
Вентилятор розжига (группа 05)									
БГ5-05000	Вентилятор розжига в сборе	1	20,00	20,00	—	—	—	—	
БГ5-05001	Корпус редуктора	1	6,6	6,6	Сч. 32	—	—	ОСТ 8827	
БГ5-05002	Корпус вентилятора	1	3,8	3,8	Сч. 28	—	—	НКТП 2178 ОСТ 8827	
БГ5-05003	Крышка корпуса	1	3,0	3,0	Сч. 32	—	—	НКТП 2178 ОСТ 8827	
БГ5-05004	Фланец патрубка	1	0,393	0,393	Ст. 0	Листовая	1,5	10020-39	
БГ5-05005	Валик	1	0,24	0,24	Ст. 5	Круглая	$d=30$	10008-39	

№ узла и детали	Наименование детали	Количество на установку	Чистый вес в кг		Материал			Примечания	
			детали	на всю установку	сорт	профиль			
						наименование	размер в мм		ОСТ
1	2	3	4	5	6	7	8	9	10
БГ5-05006	Валик с шестернёй	1	0,24	0,24	Ст. 5	Круглая	d=26	10008-39	
БГ5-05007	Валик с шестернёй	1	0,182	0,182	Ст. 5	»	d=29	10008-39	
БГ5-05008	Крышка сальниковая	1	0,16	0,16	Ст. 0	»	d=76	10008-39	
БГ5-05009	Крышка сальниковая	1	0,11	0,11	Ст. 0	»	d=64	10008-39	
БГ5-05010	Крышка	4	0,045	0,18	Ст. 0	Листовая	1,5	10020-39	
БГ5-05011	Шестерня	1	0,99	0,99	Ст. 5	Круглая	d=176	10008-39	
БГ5-05012	Шестерня	1	0,9	0,9	Ст. 5	»	d=170	10008-39	
БГ5-05013	Втулка распорная	1	0,082	0,082	Ст. 0	»	d=25	10008-39	
БГ5-05100	Колесо вентилятора	1	0,836	0,836	—	—	—	—	
БГ5-05101	Диск вентилятора	1	0,13	0,13	Ст. 3	Листовая	1,5	10020-39	
БГ5-05102	Ступица вентилятора	1	0,15	0,15	Ст. 40	Круглая	d=45	10008-39	
БГ5-05103	Лопатка вентилятора	12	0,046	0,552	Ст. 3	Листовая	1,5	10020-39	
БГ5-05104	Штифт	1	0,004	0,004	Ст. 5	Круглая	d=3	10008-39	
БГ5-05200	Ручка вентилятора	1	1,217	1,217	—	—	—	—	
БГ5-05201	Палец	1	0,3	0,3	Ст. 3	Круглая	d=24	10008-39	
БГ5-05202	Ребро	1	0,034	0,034	Ст. 3	Полосовая	60×3	103-41	
БГ5-05203	Полоса	1	0,25	0,25	Ст. 3	»	40×6	103-41	
БГ5-05204	Квадрат	1	0,438	0,438	Ст. 3	Круглая	d=40	10008-39	
БГ5-05205	Труба	1	0,185	0,185	Ст. 3	Труба	d=3/4"	18828-39	
Водоотделитель (группа 06)									
БГ6-06100	Водоотделитель	1	7,6	7,6	—	—	—	—	
БГ6-06101	Днище	2	0,083	0,166	Ст. 2	Листовая	2	10020-39	
БГ6-06102	Барaban	1	5,84	5,84	Ст. 2	»	2	10020-39	
БГ6-06103	Шайба	1	0,025	0,025	Ст. 0	»	5	10019-39	
БГ6-06104	Патрубок	1	0,83	0,83	Ст. 3	Труба	2	18828-39	
БГ5-06105	Патрубок	1	0,55	0,55	Ст. 3	»	2	18828-39	
БГ5-06106	Соединительный шланг патрубка-смесителя	1	—	—	спец. рез. асбест.	d=51×9	—	—	
	Кран 3/8"	1	—	—	—	—	—	—	Готовое изделие
Специальный инструмент (группа 07)									
БГ5-07400	Кочерга короткая	1	0,55	0,55	Ст. 2	Круглая	d=10	10008-39	
БР5-07500	Лом для шуровки	1	2,04	2,04	Ст. 2	»	d=14	10008-39	
БГ5-07600	Скребок в сборе	1	2,25	2,25	Ст. 2	—	—	—	
БГ5-07700	Ведро	2	—	—	—	—	—	—	Готовое изделие
Управление заслонками карбюратора и смесителя (группа 08)									
БГ6-08000	Управление заслонками карбюратора и смесителя (листы I, II)	1	7,127	7,127	—	—	—	—	
БГ6-08001	Корпус муфты	2	0,025	0,05	Ст. 3	Круглая	d=13	10008-39	
БГ6-08002	Пружина муфты	2	0,01	0,02	PII	Проволока	d=1	20006	
БГ6-08003	Вкладыш муфты	2	0,02	0,04	Ст. 3	Круглая	d=8,5	10008-39	

№ узла и детали	Наименование детали	Количество на установку	Чистый вес в кг		Материал				Примечания
			детали	на всю установку	сорт	профиль			
						наименование	размер в мм	ОСТ	
1	2	3	4	5	6	7	8	9	10
БГ6-08004	Пробка муфты	2	0,02	0,04	Ст. 3	Круглая	d=10	10008-39	
БГ6-08005	Тяга	1	0,125	0,125	Ст. 0	»	d=6	—	
БГ6-08006	Подогреватель бензиновый	1	0,57	0,57	Сч. 28	—	—	8827	
								2178	
								8827	
БГ6-08007	Прокладка подогревателя	2	—	—	Картон	Листовая	1,5	—	
БГ6-08008	Лапка крепления тросов	1	0,01	0,01	Ст. 0	»	2,5	10020-39	
БГ6-08009	Кронштейн тросов управления воздухом и газом	1	0,05	0,05	Ст. 0	»	2,5	10020-39	
БГ6-08010	Скоба	1	0,095	0,095	Ст. 0	»	2,5	10020-39	
БГ6-08011	Кронштейн нижний	1	0,3	0,3	Ст. 0	»	4	10020-39	
БГ6-08012	Валик	1	0,04	0,04	Ст. 0	Круглая	d=8	10008-39	
БГ6-08013	Рычаг тяги воздушного дросселя и смесителя	1	0,015	0,015	Ст. 3	»	d=14	10008-39	
БГ6-08014	Шайба	2	—	—	Ст. 0	Листовая	2	10020-39	
БГ6-08015	Рычаг	1	0,15	0,15	Ст. 3	Круглая	d=8	10008-39	
БГ6-08016	Кронштейн верхний	1	0,38	0,38	Ст. 0	Листовая	3	10020-39	
БГ6-08017	Сектор управления газом смесителя	1	0,025	0,025	Ст. 3	»	3	10020-39	
БГ6-08018	Втулка сектора управления газом смесителя	1	0,022	0,022	Ст. 3	Круглая	d=13	10008-39	
БГ6-08019	Трубка стержня	2	—	—	Ст. 0	Труба	d=7×0,5	301-41	
БГ6-08020	Стержень тяг управления	2	—	—	Ст. 3	Круглая	d=5	10008-39	
БГ6-08021	Гайка	2	—	—	Ст. 3	»	d=25	10008-39	
БГ6-08022	Муфта тяги ручного управления	2	0,01	0,02	Ст. 3	»	d=16	10008-39	
БГ6-08023	Кнопка тяг управления	2	—	—	Ст. 0	»	d=22	10008-39	
БГ6-08024	Пружина муфты	2	0,007	0,014	PII	Проволока	d=0,85	20006	
БГ6-08025	Тяга управления	2	—	—	PII	»	d=4,3	20006	
БГ6-08026	Оболочка тяги ручного управления	2	—	—	Ст. 0	—	d=1,4	3236	
БГ6-08027	Прокладка смесителя	1	—	—	Картон	—	1,5	—	
БГ6-08100	Смеситель в сборе	1	2,18	1,18	—	—	—	—	
БГ6-08101	Дроссельная заслонка смесителя	1	0,01	0,01	Ст. 3	Листовая	1,5	10020-39	
БГ6-08102	Корпус смесителя	1	1,15	1,15	Сч. 28	—	—	8827	
								2178	
БГ6-08103	Рычаг дроссельной заслонки смесителя	1	0,02	0,02	Ст. 3	—	—	10020-39	
БГ6-08104	Валик дроссельной заслонки смесителя	1	0,015	0,015	Ст. 3	Круглая	d=8	10008-39	
БГ6-08105	Валик воздушной заслонки смесителя	1	0,018	0,018	Ст. 3	»	d=8	10008-39	
БГ6-08106	Воздушная заслонка смесителя	1	—	—	Ст. 3	Листовая	1	10020-39	
БГ6-08107	Упор	2	0,002	0,004	Ст. 3	Круглая	d=5	10008-39	
БГ6-08108	Винт дроссельной заслонки смесителя	2	0,003	0,006	Ст. 3	»	d=6	10008-39	
БГ6-08109	Прокладка	1	—	—	Картон	Листовой	—	—	Готовое изделие
БГ6-08110	Патрубок смесителя	1	0,95	0,95	Сч. 28	—	—	8827	Без чертежа
								2178	
А-3541 42-9425-А	Рычаг	1	0,01	0,01	Ст. 3	—	—	10009-39	Готовое изделие
	Всасывающая труба газопровода	1	—	—	Сч. 28	—	—	8827	То же
								2178	

№ узла и детали	Наименование детали	Количество на установку	Чистый вес в кг		Материал	профиль			Примечания	
			детали	на всю установку		сорт	наименование	размер в мм		ОСТ
1	2	3	4	5	6	7	8	9	10	
42-6050	Головка цилиндра	1	—	—	Сч. 32	—	—	—	Готовое изделие	
42-115100	Карбюратор Солекс II в сборе	1	—	—	—	—	—	—		
42-9240-A	Трубка отстойника к карбюратору в сборе	1	—	—	—	—	—	—		
7599-12155	Тяга воздушного дросселя смесителя в сборе	1	—	—	—	—	—	—		
A-3541	Рычаг	3	0,01	0,03	Ст. 3	—	—	10009-39		
A-3545	Пружина рукоятки				Ст. PII	—	—	20006-38	»	
Бензобака (группа 09)										
БГ5-09000	Установка бензобака	1	4,1	4,1	—	—	—	—	Без чертежа	
БГ5-09001	Крышка	1	0,56	0,56	Ст. 0	Листовая	3	10020-39		
БГ5-09002	Ручка	1	0,02	0,02	Ст. 0	Круглая	d=5	10008-39		
БГ5-09003	Петля	1	0,01	0,10	Ст. 0	Листовая	2	10020-39		
БГ5-09004	Петля	1	0,01	0,01	Ст. 0	»	2	10020-39		
БГ5-09005	Ось петли	1	0,003	0,003	Ст. 0	Круглая	d=3	10008-39		
БГ5-09001	Корпус бензобака	1	—	—	Ст. 2	Листовая	Железо кровельное	3212		
БГ5-09102	Фланец бензобака	1	0,096	0,096	Ст. 2	»	2	10020-39		
БГ5-09103	Фланец спускной пробки	1	0,04	0,04	Ст. 0	»	5	10019-39		
БГ5-09104	Ушко бензобака	4	0,028	0,112	Ст. 0	»	2	10020-39		
БГ5-09105	Лапа ушка бензобака	2	0,023	0,046	Ст. 0	Листовая	2	10020-39		
БГ5-09106	Дно бензобака	1	—	—	Ст. 2	»	—	Железо-кровельное		
БГ5-09107	Горловина бензобака	1	0,207	0,207	Ст. 3	Круглая	d=64	10008-39		
БГ5-09108	Кольцо горловины бензобака	1	0,026	0,206	Ст. 3	»	d=57	—		
БГ5-09109	Крышка бензобака	1	1,3	1,3	Сч. 28	—	—	ОСТ 8827		
								НКПТ 2178		
БГ5-09110	Отражатель крышки бензобака	1	0,16	0,015	Ст. 3	Листовая	1	10020-39		
БГ5-09111	Прокладка	1	—	—	Картон	—	—	—		
БГ5-09200	Проходной краник с трубкой в сборе	1	—	—	—	—	—	—		
БГ5-09201	Трубка бензобака	1	—	—	—	—	—	Проволока железная		
БГ5-09202	Гайка колпачка трубки бензобака	2	—	—	Ст. 3	—	—	—		
Топливный ящик (группа 10)										
БГ6-10000	Топливный ящик	3	50	150	—	—	—	—	Использовать деталь ЗИС	
БГ6-10001	Днища	3	3,8	11,4	Ст. 0	Листовая	2	10020-39		
БГ6-10002	Боковая стенка	6	3,33	19,98	Ст. 0	»	2	10020-39		
БГ6-10003	Передняя стенка	3	9,45	28,35	Ст. 0	»	2	10020-39		
БГ6-10004	Задняя стенка	1	10,4	10,4	Ст. 0	»	2	10020-39		
БГ6-10005	Уголок нижний продольный	6	1,48	8,88	Ст. 3	Уголок	30×30×4	10014-39		
БГ6-10006	Уголок нижний поперечный	6	0,52	3,12	Ст. 3	»	30×30×4	10014-39		
БГ6-10007	Уголок передний правый	3	1,21	3,63	Ст. 3	»	30×30×4	10014-39		
БГ6-10008	Уголок передний левый	3	1,21	3,63	Ст. 3	»	30×30×4	10014-39		

№ узла и детали	Наименование детали	Количество на установку	Чистый вес в кг		Материал				Примечания
			детали	на всю установку	сорт	профиль			
						наименование	размер в мм	ОСТ	
1	2	3	4	5	6	7	8	9	10
БГ6-10009	Уголок задний правый	3	1,35	4,05	Ст. 3	Уголок	30×30×4	10014-39	
БГ6-10010	Уголок задний левый	3	1,35	4,05	Ст. 3	»	30×30×4	10014-39	
БГ6-10011	Ушко	3	0,21	0,63	Ст. 0	Полосовая	2,5×4	ГОСТ 103-41	
БГ6-10012	Уголок верхний правый	3	0,52	1,56	Ст. 3	Уголок	30×30×4	10014-39	
БГ6-10013	Уголок верхний левый	3	0,52	1,56	Ст. 3	»	30×30×4	10014-39	
БГ6-10014	Запор ящика	6	0,07	0,42	Ст. 3	Полосовая	3×35	ГОСТ 103-41	
БГ6-10015	Петля запора	6	0,03	0,18	Ст. 3	»	3×35	ГОСТ 103-41	
БГ6-10016	Петля	6	0,07	0,42	Ст. 3	»	3×60	ГОСТ-103-41	
БГ6-10017	Петля	6	0,07	0,42	Ст. 0	»	3×60	ГОСТ-103-41	
БГ6-10018	Уголок связывающий	3	1,8	5,4	Ст. 3	Уголок	30×30×4	10014-39	
БГ6-10100	Крышка ящика в сборе	3	7,5	22,5	—	—	=	—	
БГ6-10101	Лист	3	7,27	21,81	Ст. 0	Листовая	2	10020-39	
БГ6-10102	Ручка	6	0,23	1,38	Ст. пров.	Проволока	d=10	20006	
Крепление (группа II)									
БГ6-11000	Крепление	1	86,0	86,0	—	—	—	—	
БГ6-11001	Швеллер	2	14,8	29,6	Ст. 3	Швеллер	№ 8	10017-39	
БГ6-11002	Швеллер	2	5,53	11,06	Ст. 3	»	№ 8	10017-39	
БГ6-11003	Швеллер	2	3,21	6,42	Ст. 3	»	№ 8	10017-39	
БГ6-11004	Швеллер	2	7,4	14,8	Ст. 3	»	№ 8	10017-39	
БГ6-11005	Уголок	1	6,1	6,1	Ст. 3	Уголок	35×35×5	10014-39	
БГ6-11006	Уголок	4	0,810	3,24	Ст. 3	»	35×35×5	10014-39	
БГ6-11007	Ступенька	1	5,9	5,9	Ст. 0	Круглая	d=12	10008-39	
БГ6-11008	Уголок	1	1,55	1,55	Ст. 3	Уголок	35×35×5	10014-39	
БГ6-11009	Уголок	1	3,5	3,5	Ст. 3	»	40×40×4	10014-39	
БГ6-11010	Уголок	1	3,75	3,75	Ст. 3	»	40×40×4	10014-39	
БГ5-11000	Стойка вентилятора	1	5,87	5,87	Ст. 3	»	»	»	
БГ5-11001	Уголок	1	1,75	1,75	Ст. 3	»	35×35×5	10014-39	
БГ5-11002	Уголок	1	1,78	1,78	Ст. 3	»	35×35×5	10014-39	
БГ5-11003	Уголок	2	0,28	0,56	Ст. 3	»	35×35×5	10014-39	
БГ5-11004	Уголок	1	0,78	0,78	Ст. 3	»	35×35×5	10014-39	
БГ5-11005	Лист	1	1,0	1,0	Ст. 0	Полосовая	90×5	ГОСТ 103-41	
	Общий вес газогенераторной установки	1	460	460					

Без чертежа
То же
»

СВОДНАЯ ВЕДОМОСТЬ СПЕЦИФИКАЦИИ МАТЕРИАЛОВ

Наименование материала	Сорт	Размер или профиль в мм	ОСТ	Вес в кг	Наименование материала	Сорт	Размер или профиль в мм	ОСТ	Вес в кг		
1	2	3	4	5	1	2	3	4	5		
Сталь прокатная листовая	Ст. 0	1	10020-39	0,02	Сталь прокатная круглая	Ст. 0	d=6	10008-39	0,125		
	Ст. 0	1,5	10020-39	11,26		Ст. 0	d=8	10008-39	0,04		
	Ст. 0	2	10020-29	78,42		Ст. 0	d=10	10008-39	0,142		
	Ст. 0	2,5	10020-39	0,155		Ст. 0	d=12	10008-39	0,245		
	Ст. 0	3	10020-39	31,2		Сталь прокатная круглая	Ст. 0	d=30	10008-39	0,18	
	Ст. 0	4	10019-39	0,882			Ст. 0	d=36	10008-39	0,62	
	Ст. 0	5	10019-39	24,75			Ст. 0	d=40	10008-39	0,053	
	Ст. 0	6	10019-39	0,26			Ст. 0	d=42	10008-39	0,224	
	Ст. 0	8	10019-39	18,07			Ст. 0	d=52	10008-39	0,197	
	Ст. 2	5	10019-39	2,189			Ст. 0	d=58	10008-39	0,945	
	Ст. 3	1	10020-39	6,0			Ст. 3	d=5	10008-39	0,004	
	Ст. 3	2	10020-39	61,6			Ст. 3	d=6	10008-39	0,006	
	Ст. 3	3	10020-39	11,35			Ст. 3	d=8	10008-39	0,15	
	Ст. 3	4	10019-39	0,7			Ст. 3	d=9	10008-39	0,04	
	Ст. 5	5	10019-39	2,48		Ст. 3	d=10	10008-39	0,04		
	Ст. 3	8	10019-39	5,8		Ст. 3	d=13	10008-39	0,087		
	Ст. 3	12	10019-39	10,8		Ст. 3	d=16	10008-39	0,02		
	Ст. 10	2	10020-39	4,79		Ст. 3	d=36	10008-39	1,08		
	Сталь прокатная полосовая	Ст. 0	35×3	ГОСТ 103-41		0,74	Сталь прокатная угловая равнобокая	Ст. 3	25×25×4	10014-39	2,26
		Ст. 0	60×3	ГОСТ 103-41		0,14		Ст. 3	30×10×4	10014-39	13,52
Ст. 0		80×3	ГОСТ 103-41	0,14	Ст. 3	35×35×5		10014-39	24,53		
Ст. 0		25×4	ГОСТ 103-41	0,21	Сталь прокатная угловая равнобокая	Ст. 3	50×50×5	10014-39	3,28		
Ст. 0		120×4	ГОСТ 103-41	0,218		Ст. 3	№ 8	10017-39	62,08		
Ст. 0		12×5	ГОСТ 103-41	0,2	Ст.	d=8×1,5		0,005			
Ст. 0		90×5	ГОСТ 103-41	1,0	Ст.	d=17×2,5		0,91			
Ст. 0		20×10	ГОСТ 103-41	0,32	Ст.	d=44,5×2,5		0,271			
Ст. 0		30×10	ГОСТ 103-41	1,06	Ст.	d=60×2,5		2,63			
65 Г		50×7	ГОСТ 103-41	1,23	Ст.	d=63,5×3		0,420			
					Трубы стальные бесшовные						
					То же						
					»						
					»						
					»						

Наименование материала	Сорт	Размер или профиль в мм	ОСТ	Вес в кг	Наименование материала	Сорт	Размер или профиль в мм	ОСТ	Шт.
1	2	3	4	5	1	2	3	4	5
Трубы стальные бесшовные	Ст.	$d=159 \times 5$		0,95	Болт т 9	Ст. 3	М 8×20	20035-38	2
То же	Ст.	$d=13,5 \times 9$		0,16	Болт т 9	Ст. 3	М 8×25	20035-38	2
»	Ст.	$d=102 \times 10$		1,36	Болт т 9	Ст. 3	М 10×30	20035-38	12
Трубы стальные водопроводные	Ст.	$d=3''$	18828-39	0,62	Болт т 9	Ст. 3	М 12×35	20035-38	26
То же	Ст.	$d=2''$	18828-39	1,38	Болт т 9	Ст. 3	М 12×45	20035-38	2
Литьё чугунное	Сч. 28		88-27	7,49	Гайка Ш	Ст. 3	М 10	3310	12
			27-78		Гайка Ш	Ст. 3	М 12	3310	28
Проволока пружинная	РН	$d=1$	20006	0,02	Гайка Ш	Ст. 3	М 16	3311	1
То же		$d=0,85$	20006	0,014	Гайка Ш	Ст. 3	М 8	3311	4
»		$d=1,3$			Гайка А	Ст. 3	М 6	3312	1
Проволока	Ст. 0	$d=1,4$	3236		Гайка А	Ст. 3	М 8		2
	Ст. 0	$d=10$	3236	1,38	Гайка Б	Ст. 3	М 6		1
Поковка	Ст. 0	—	—	0,752	Гайка Б	Ст. 3	М 6		2
	Ст. 3	—	—	0,03	Гайка Б	Ст. 3	М 12		2
Асбест листовой	Асбест	62	18-58	0,432	Гайка Б	Ст. 3	М 10×1,5	7838	12
			16-71					822	
Шнур асбестовый		$d=14$	18-38	Длина 2100 мм	Гайка Б	Ст. 3	М 12×1,5	7838	26
			16-71					822	
Резина		4		$F=58 \text{ см}^2$	Шайба	Ст. 3	$d=10$	3100	2
Картон		1,5		$F=44 \text{ см}^2$	Шайба	Ст. 3	$d=16$	3100	1
Кран спускной $\frac{3}{4}''$				готовое из- делие	Шайба	Ст. 3	$d=12$	3233	1
» » $\frac{3}{8}''$					Шплинт железный	Ст. 3	2,2×16	150	2
Карбюратор-Солекс II			42-115100А		То же	Ст. 3	2,5×20	150	5
Головки цилиндра	Сч. 32		42-6050		» »	Ст. 3	2,7×16	150	
Всасывающая труба газопровода	Сч. 28				Шпилька А1-0	Ст. 3	М 8×25	20001-38	4
Трубка от отстойника к карбюратору			42-9240А		Шпилька А1-0	Ст. 3	М 8×20	20001-38	2
Тяга воздушного дроссели смесителя			ГБ99-12155		Винт Т 1	Ст. 3	М 6×12	3703	1
Рычаг	Ст. 3		А-3541		Винт для дерева	Ст. 3	$d=6 \times 30$	188	2
Пружина рукоятки	Ст. РИ		А-3545		Футеровка	Огнеу- порный кирпич			20
Болт	Ст. 3	М 10×35	3524						
Болт т 9	Ст. 3	М 6×15	200035-38						

ЦНИИ НКПС

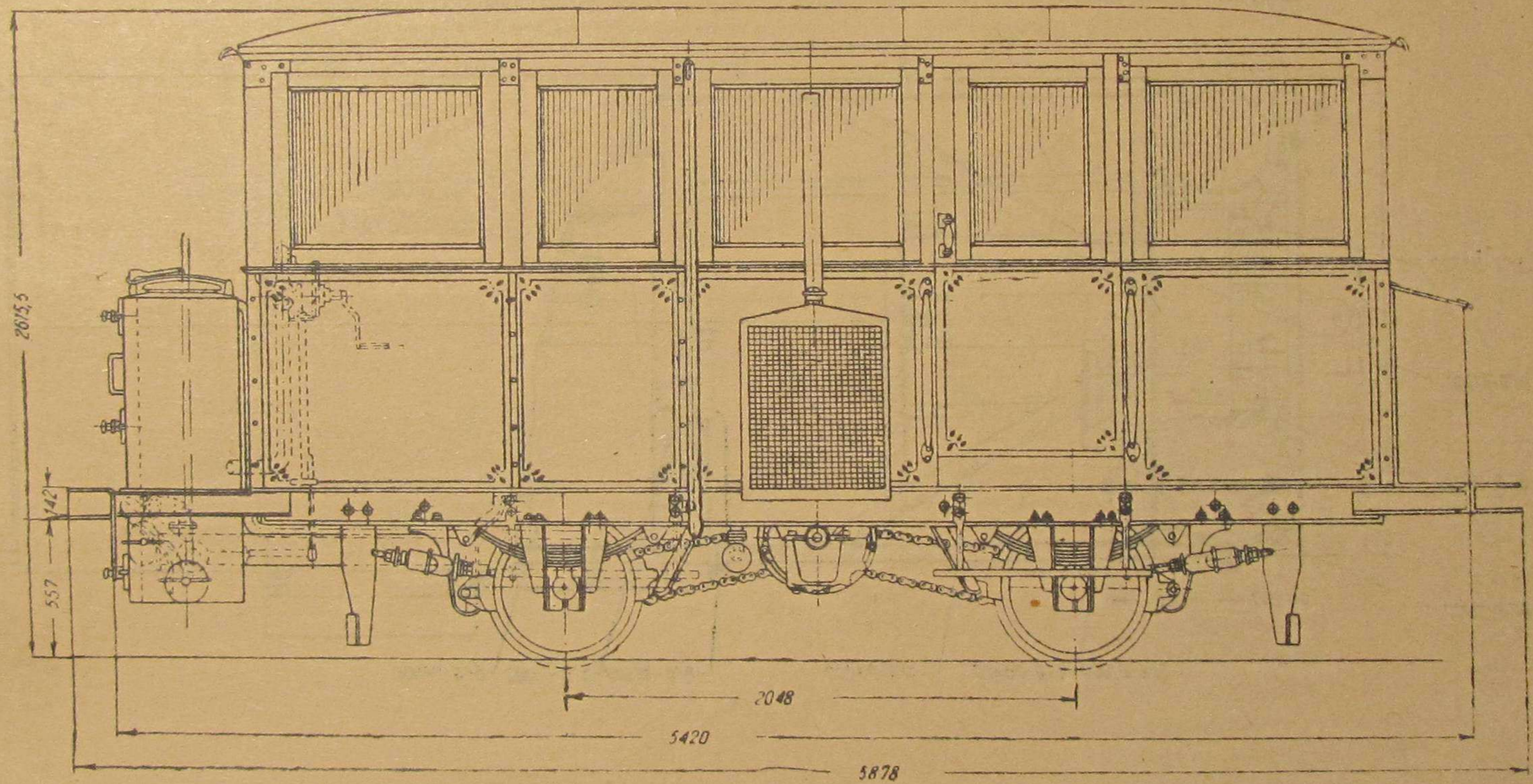

Газогенераторная установка на авторезине
5Г6-0000у
Лист 1

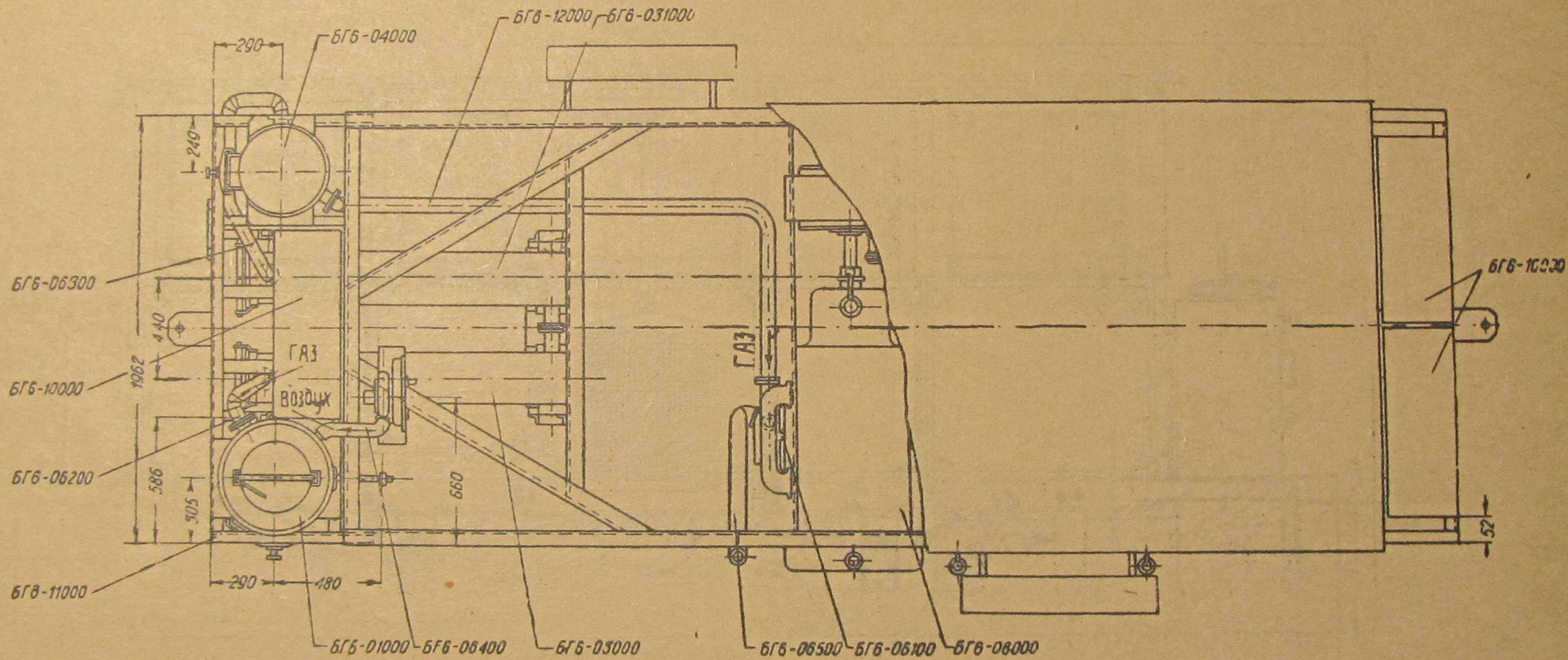

Газогенераторная установка на автодрезине
6Г6-00000
Лист II

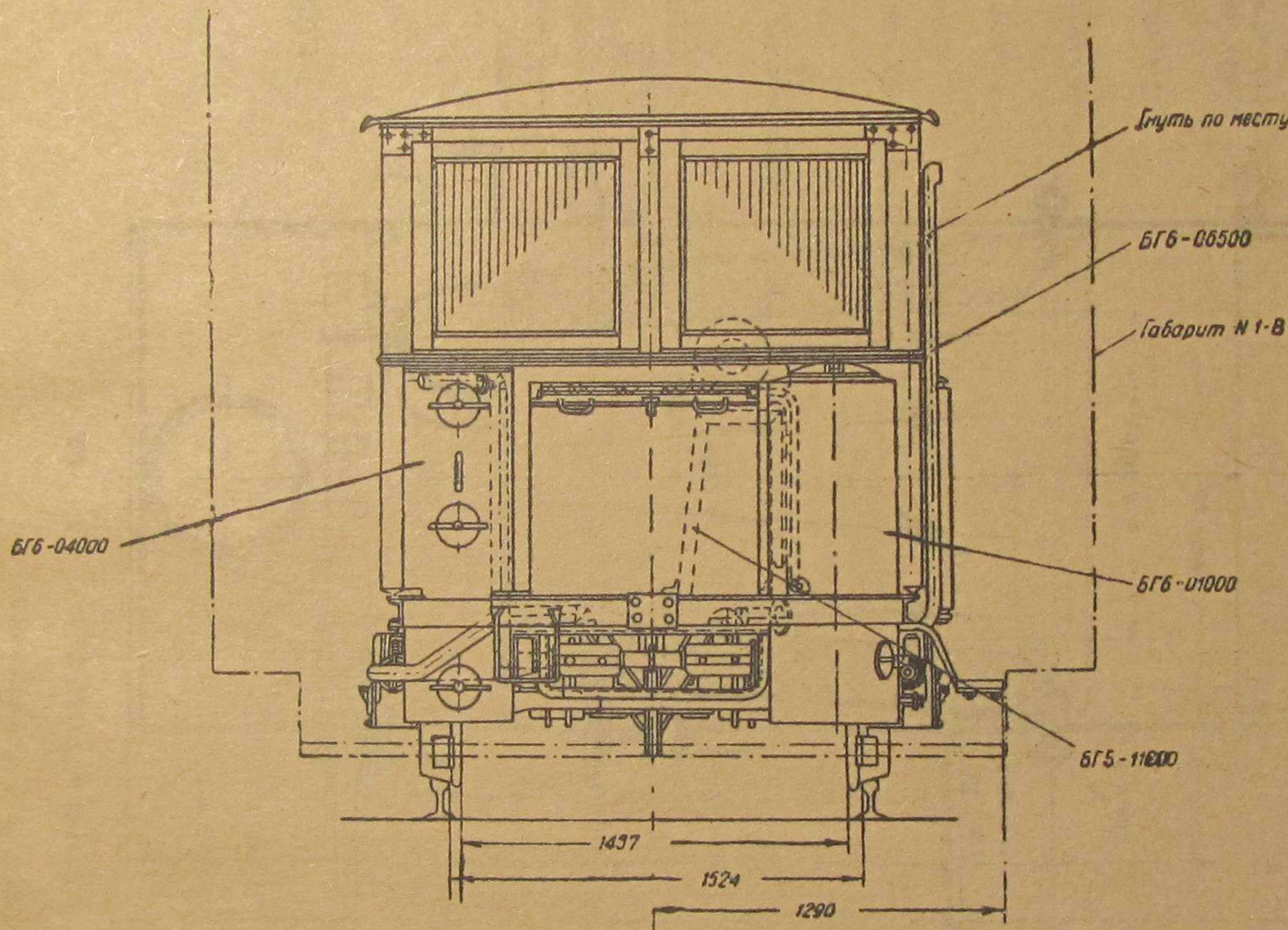

общий вес установки ~ 550 кг

Примечание: бензобак устанавливается на стене около радиатора

ДСУ 20035-38	Болт М10 x 30 т.9	12	Ст.3	0,024	
ДСУ 20035-38	Болт М12 x 55 т.9	26	Ст.3	0,043	
ДСУ-НКТП 3310	Гайка М12 Ш	52	Ст.3	$\frac{1838}{672}$ 0,025	
ДСУ-НКТП 3310	Гайка М10 Ш	24	Ст.3	0,011	
БГ6-12000	Трубопровод	1			б/черт.
БГ5-11000	Стойка вентилят.	1		5,0	
БГ6-11000	Крепление	1		86,0	
БГ6-10000	Топливный ящик	3		50,0	
БГ5-09000	Бензобак	1		4,1	
БГ6-08000	Управлен. заслонкой карбюрат. и смесит.	1		5,2	
БГ5-07000	Специнструмент	1		4,5	
БГ6-06500	Труба вестакая	1			б/черт.
БГ6-06400	Трубопровод				б/черт.
БГ6-06300	Трубопровод				б/черт.
БГ6-06200	Трубопровод	1			б/черт.
БГ6-06100	Водоотделитель	1		7,6	
БГ5-05000	Вентилятор разжига в сборе	1		20,0	
БГ6-04000	Тонкий очиститель	1		48,5	
БГ6-03100	Вторая секция грубого очистит.	1		33,5	
БГ6-03000	Первая секция грубого очистит.	4		33,5	
БГ6-01000	Газогенератор БГ6	1		121,5	
№ детали	Наименование	Кол.	Мат. материал	Вес шт.	Примеч.

Газогенераторная установка на автобрезине
БГ6-00000 Лист III

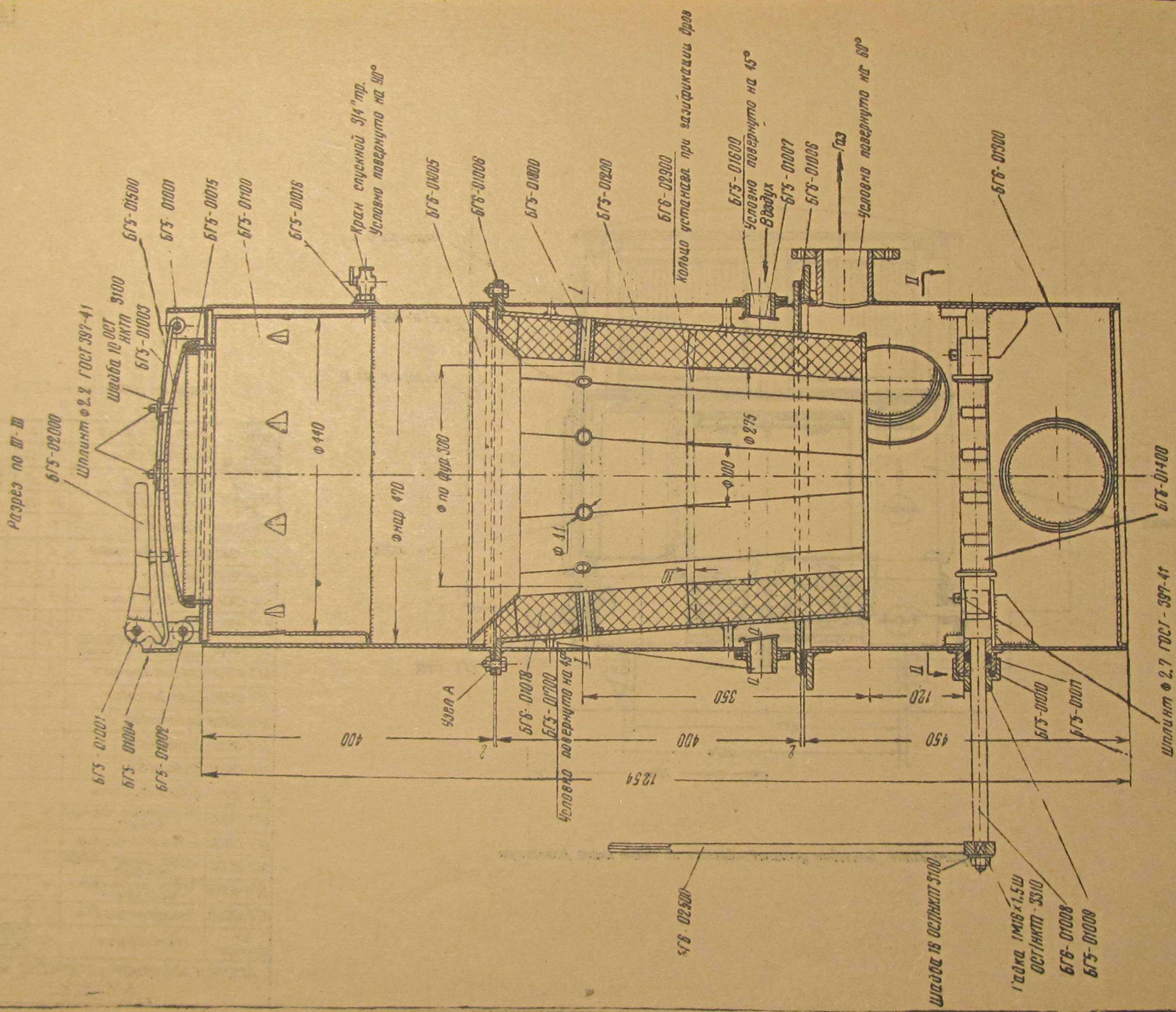

Примечания.
 1. Газогенератор в сборе проверить на герметичность воздухом при давлении 0,5 кг/см²
 2. Наружную поверхность окрасить терной краской

Общий вес ~1215 кг
без футеровки

Разрез по I-I

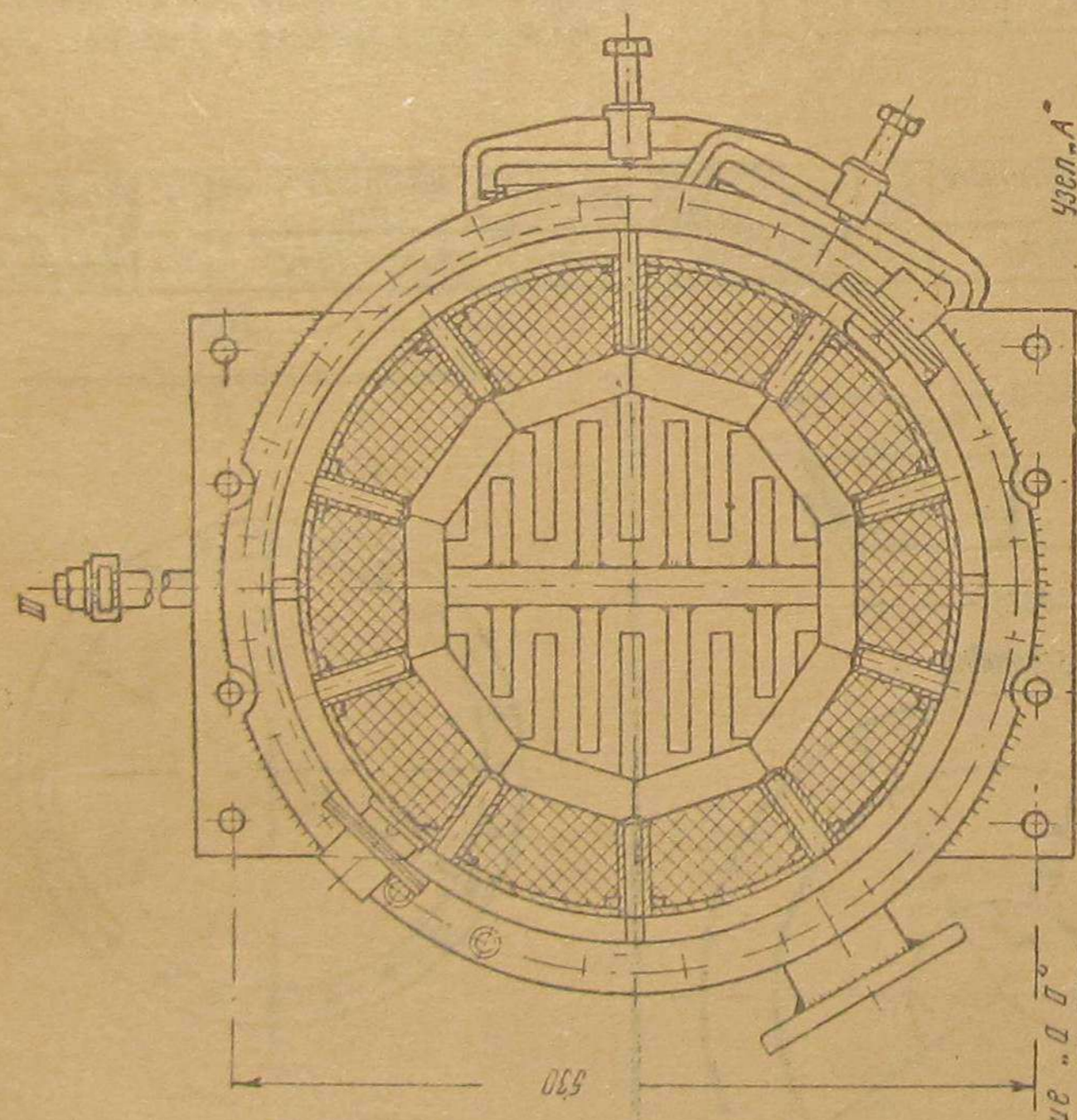

Сечение "А" без дна БГ5-01007

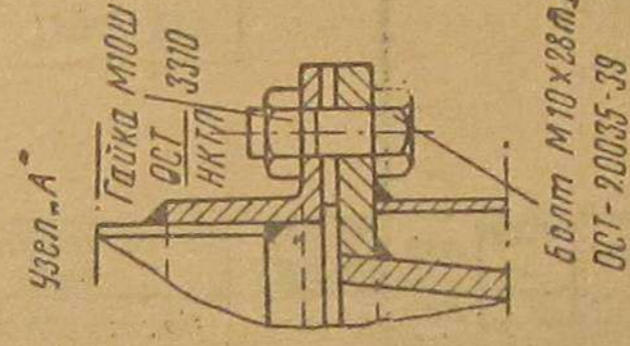
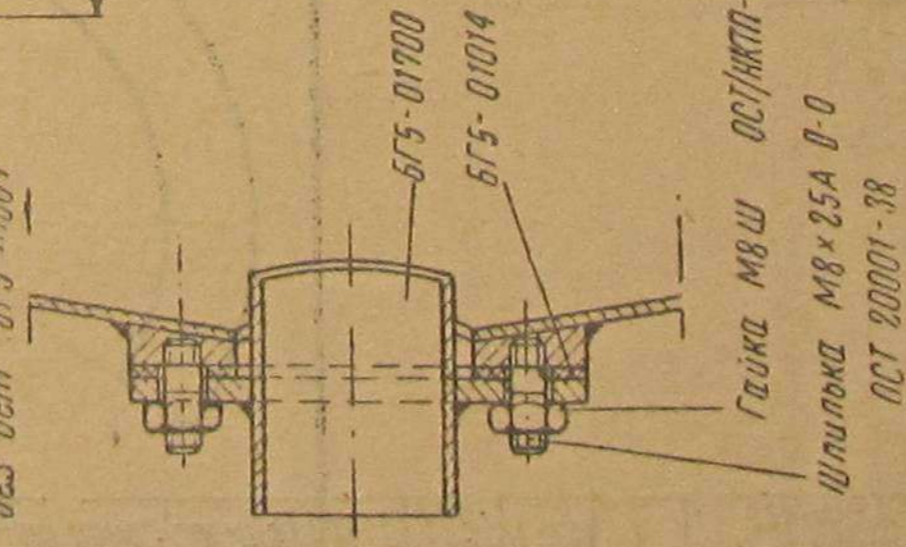

Разрез по В-В

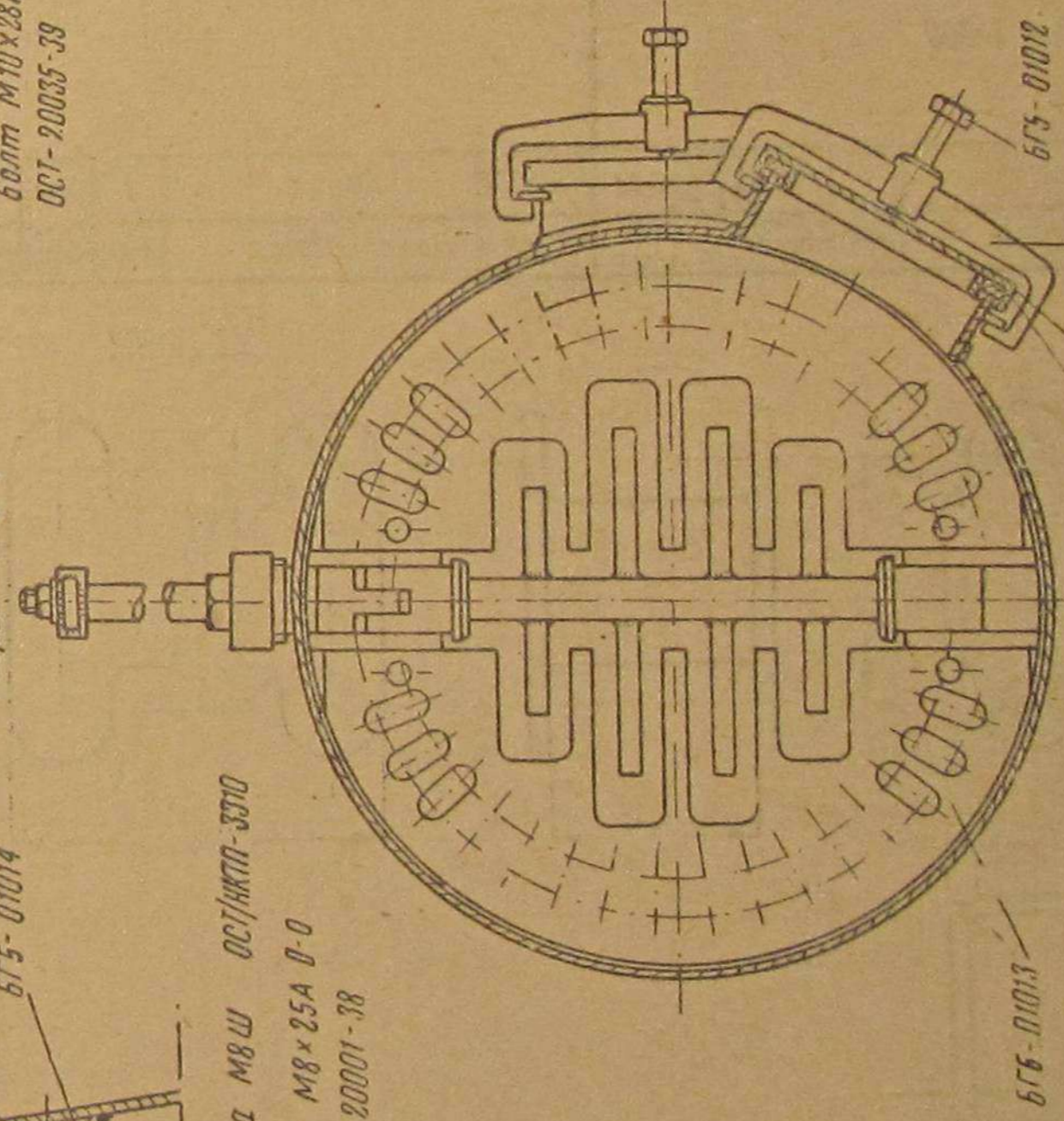

№ дет	Наименование	Материал	Вес	Кол.	Прим.
БГ5-02900	Диск топливника	Ст3	-	1	без черт
БГ5-02700	Запор бокового люка в сборе	-	0,50	2	-
БГ5-02100	Крышка бокового люка в сборе	-	1,40	2	-
БГ5-01017	Шпур уплотнения крышки бокового люка	Шпур 18-38 арт. 18-71	-	2	без черт
БГ5-01016	Прокладка спускового клапана	Асб. 18-38 лист 18-71	-	1	-
БГ5-01015	Шпур уплотнения крышки загрузоч. люка	Шпур 18-38 арт. 18-71	-	1	-
БГ5-01008	Футеровка	Угле. кокс. кол.	-	-	без черт
ОСТ 3310 НКП	Гайка М8 Ш	Ст3	0,006	4	-
ОСТ 20001-38	Шпилька М8x25А В-0	Ст3	0,015	4	-
БГ5-01014	Фраклявка	Асб. 18-38 лист 18-71	-	2	-
ОСТ 3310 НКП	Гайка М10 Ш	Ст3	0,012	48	-
ОСТ 20035-38	Болт М10x28 М1	Ст3	0,03	48	-
БГ5-01013	Неподвижная решетка	Ст3	4,60	2	-
БГ5-01012	Болт бокового люка	Ст0	0,09	2	-
ГОСТ 397-41	Шпилька φ 2,7	Ст2	-	4	-
БГ5-01011	Набивка сальника	Шпур 18-38 арт. 18-71	-	1	без черт
БГ5-01010	Наземное кольцо сальника	Ст0	0,224	1	-
БГ5-01008	Гайка сальника	-	0,325	1	-
БГ5-01008	Валик качающийся колосниковой решетки	Ст0	1,25	1	-
ОСТ 3310 НКП	Гайка М16x1,5 Ш	Ст3	0,04	1	-
ОСТ 3100 НКП	Шайба 16	Ст0	0,016	1	-
	Кран спускн 3/4"	-	-	1	-
БГ5-01007	Защелка воздушного клапана	Ст0	0,01	2	-
БГ5-01006	Прокладка	Асб. 18-38 лист 18-71	-	2	-
БГ5-01005	Конус топливника	Ст0	2,57	1	-
БГ5-01004	Сервиз запорного рычага	ГОСТ 105-41	0,216	1	-
БГ5-01003	Рессор запорного люка	БСГ ГОСТ 123	1,23	1	-
БГ5-01002	Палец загрузоч. люка	Ст0	0,07	1	-
БГ5-01001	Палец загрузоч. люка	Ст0	0,07	2	-
ОСТ 3100 НКП	Шайба 10	Ст0	0,004	2	-
ГОСТ 397-41	Шпилька φ 2,2	Ст2	-	2	-
БГ5-02900	Запорный рычаг загрузочного люка в сборе	-	0,63	1	-
БГ5-02500	Ручка и качало шейк. рычага в сборе	-	1,20	1	-
БГ5-01800	Фурма в сборе	-	0,078	10	-
БГ5-01700	Патрубок воздушного клапана в сборе	-	0,35	1	-
БГ5-01600	Патрубок воздушного клапана в сборе	-	0,3	1	-
БГ5-01500	Загрузочный люк бункера в сборе	-	3,44	1	-
БГ5-01400	Качающаяся колосниковая решетка в сборе	-	3,68	1	-
БГ5-01300	Зольник в сборе	-	28,7	1	-
БГ5-01200	Топливник в сборе	-	51,5	1	-
БГ5-01100	Бункер в сборе	-	18,1	1	-
И дет	Наименование	Материал	Вес	Кол.	Прим.

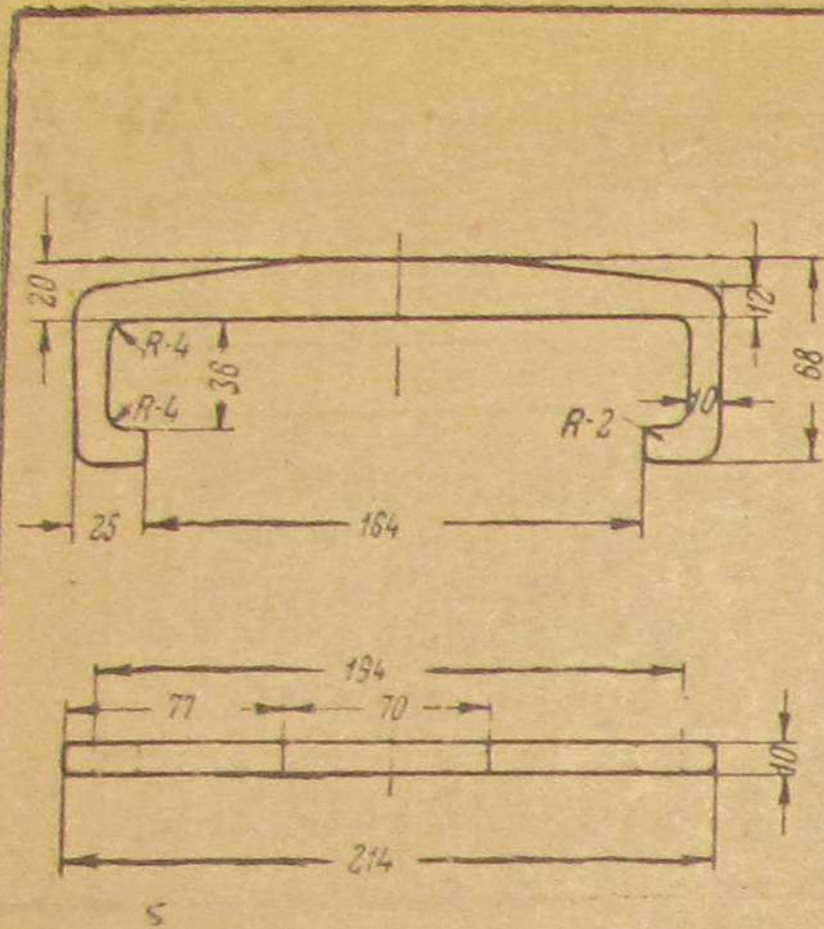

Развернутая длина L=300

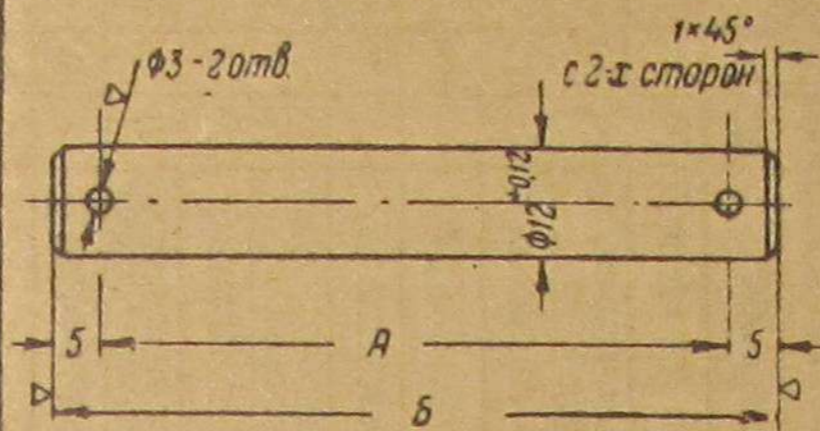
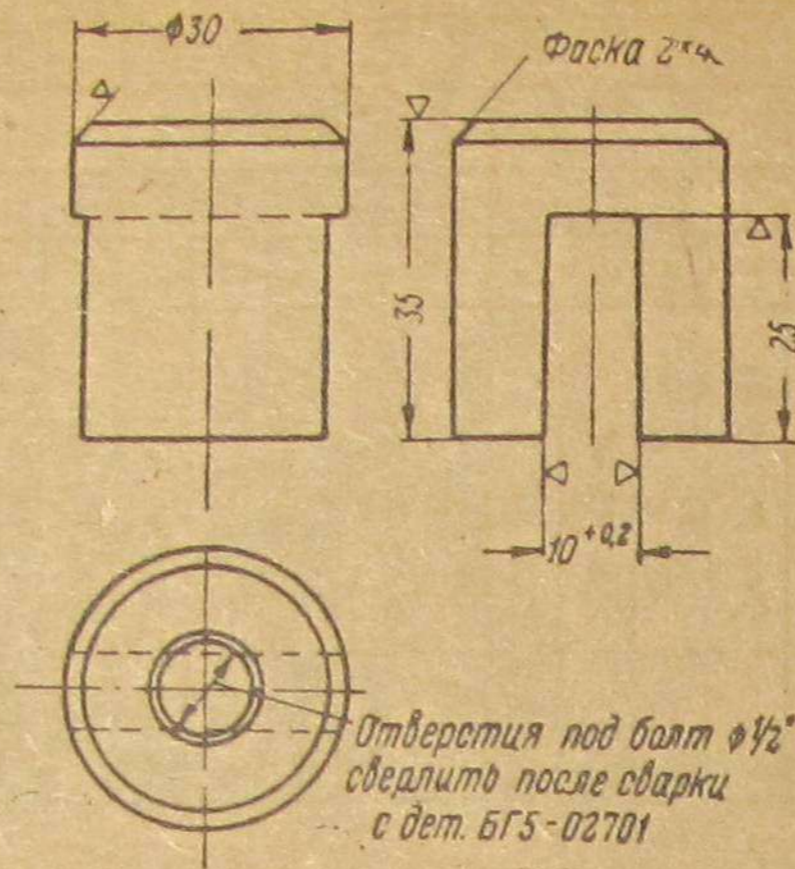

№ детали	А	Б	Количество на единицу
БГ5-01001	68 ⁺¹	78	2
БГ5-01002	78 ⁺¹	38	1

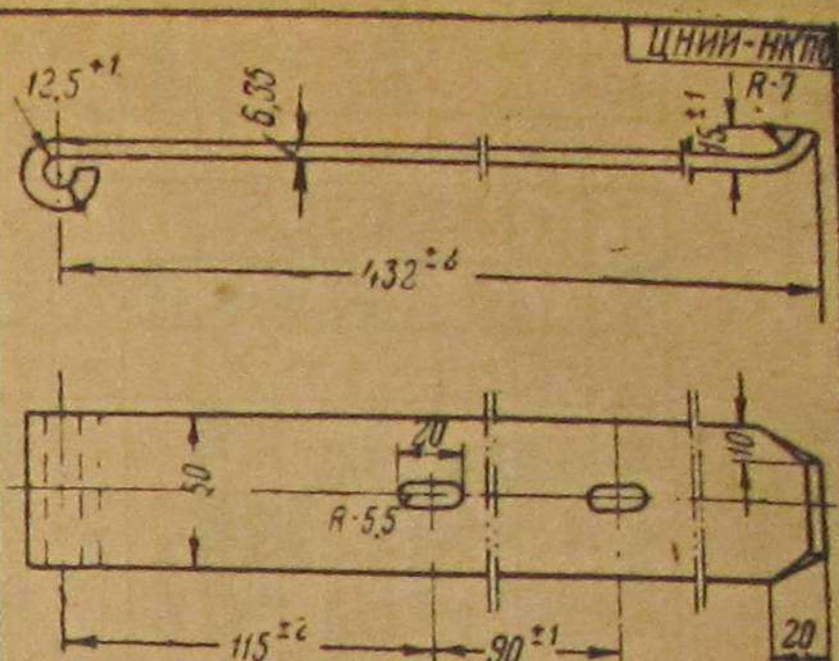

Закалка 850°-870° в масле. Отпуск 400°-450° до твердости по Роквеллу R_c=38-40; после термической обработки прямолинейность должна быть выдержана в пределах 2 мм

№ дет.	Наименование	Кол.	Ст.О	ГОСТ	Вес	№ дет.	Наименование	Кол.	Ст.О	ГОСТ	Вес	№ дет.	Наименование	Кол.	Ст.О	ГОСТ	Вес	№ дет.	Наименование	Кол.	Ст.О	ГОСТ	Вес						
БГ5-02701	Защит	1	Ст.О	ГОСТ 103-41	0,32	БГ5-02702	Гайка	1	Ст.О	10008-39	0,18	БГ5-01001	Палец загрузочного люка	2/1	Ст.О	10008-39	0,07	БГ5-01003	Рессора загрузочного люка	1	Ст.О	103-41	1,23						
БГ5-01002	Палец загрузочного люка	2/1	Ст.О	10008-39	0,07	БГ5-01003	Рессора загрузочного люка	1	Ст.О	103-41	1,23	БГ5-01004	Серва запорного рычага	1	Ст.О	103-41	0,218	БГ6-01005	Муфта топливника	1	Ст.О	10020-33	2,57	БГ6-01006	Прокладка	2	Ст.О	103-41	18-58

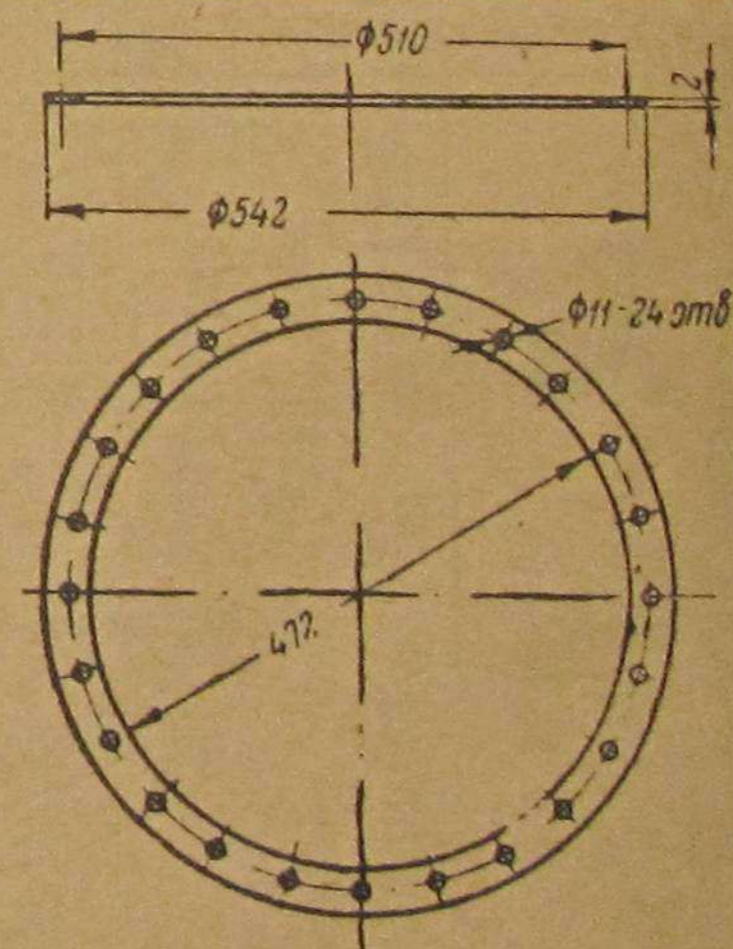
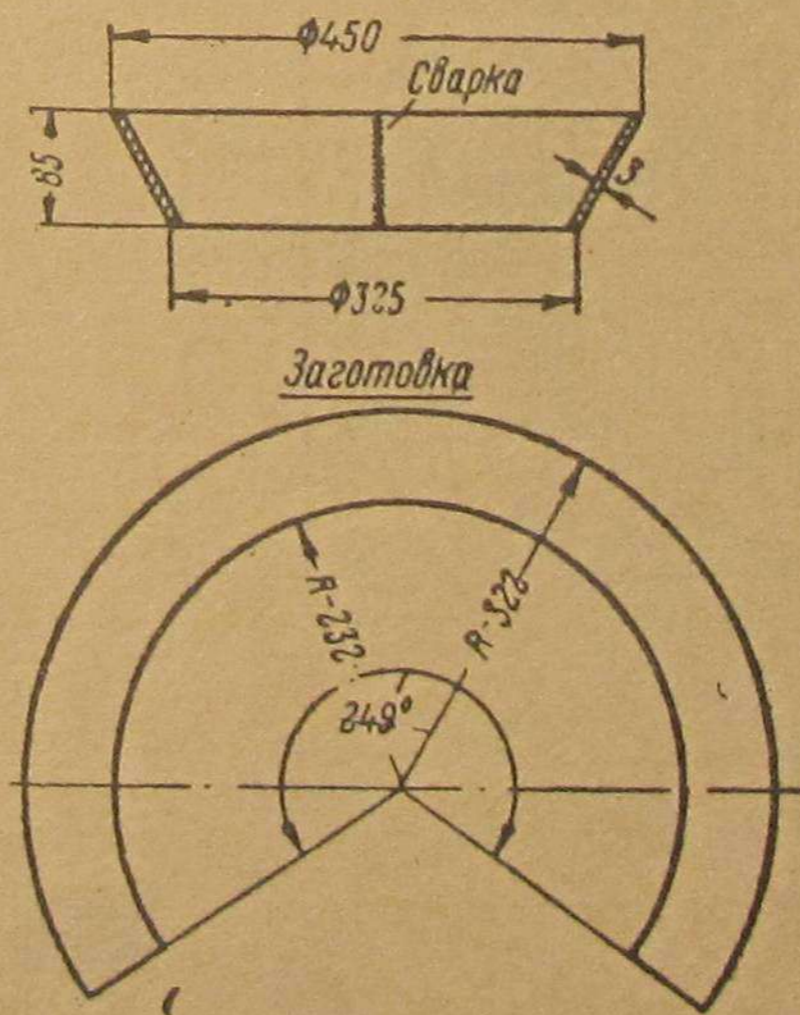
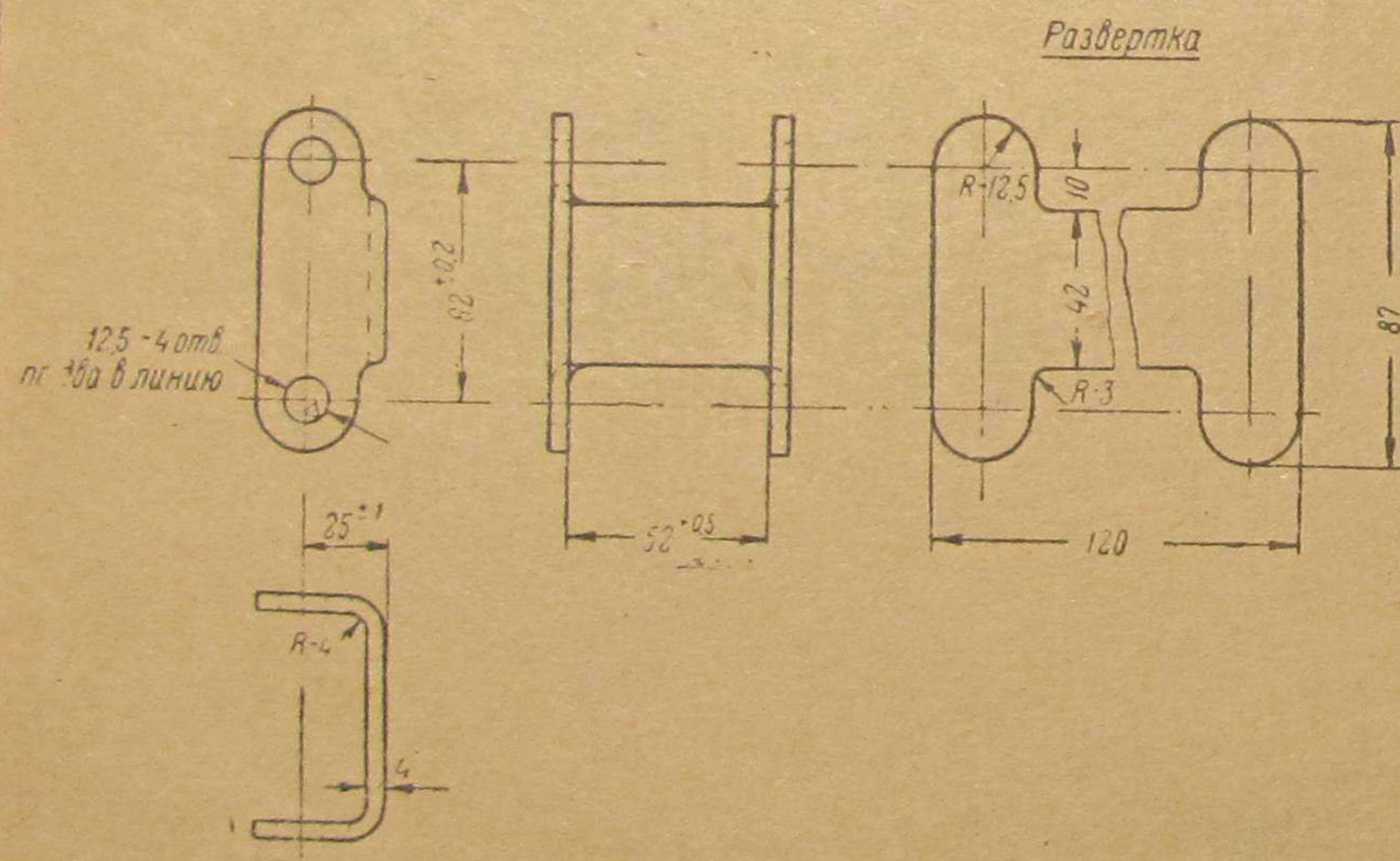

№ дет.	Наименование	Кол.	Ст.О	ГОСТ	Вес	№ дет.	Наименование	Кол.	Ст.О	ГОСТ	Вес	№ дет.	Наименование	Кол.	Ст.О	ГОСТ	Вес
БГ5-01004	Серва запорного рычага	1	Ст.О	ГОСТ 103-41	0,218	БГ6-01005	Муфта топливника	1	Ст.О	10020-33	2,57	БГ6-01006	Прокладка	2	Ст.О	103-41	18-58
БГ6-01005	Муфта топливника	1	Ст.О	10020-33	2,57	БГ6-01006	Прокладка	2	Ст.О	103-41	18-58	БГ6-01007	Прокладка	2	Ст.О	103-41	16-71

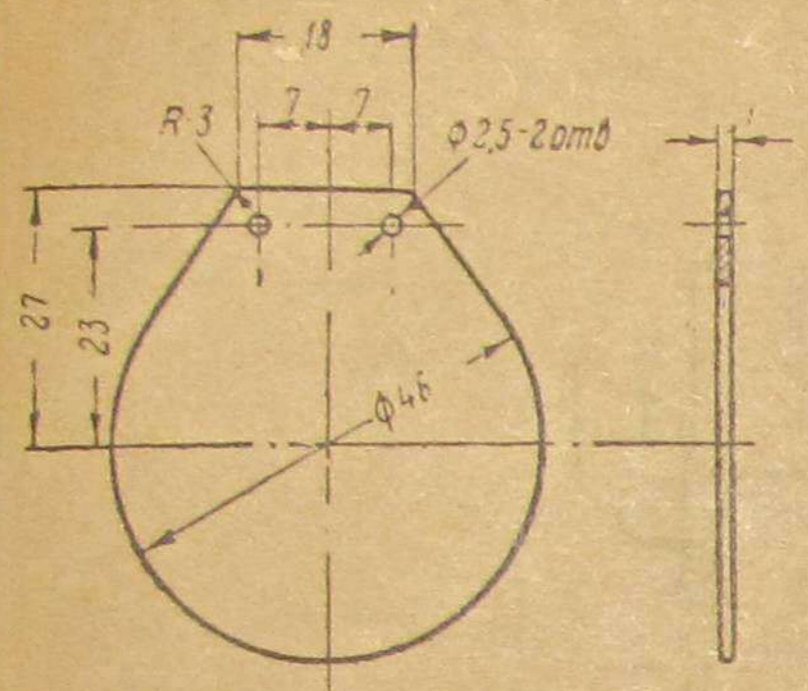

Обработка кругом ∇ кроме $\phi 20$ и $\phi 36$
 Размеры без допусков выдержатся с точностью $\pm 0,25$

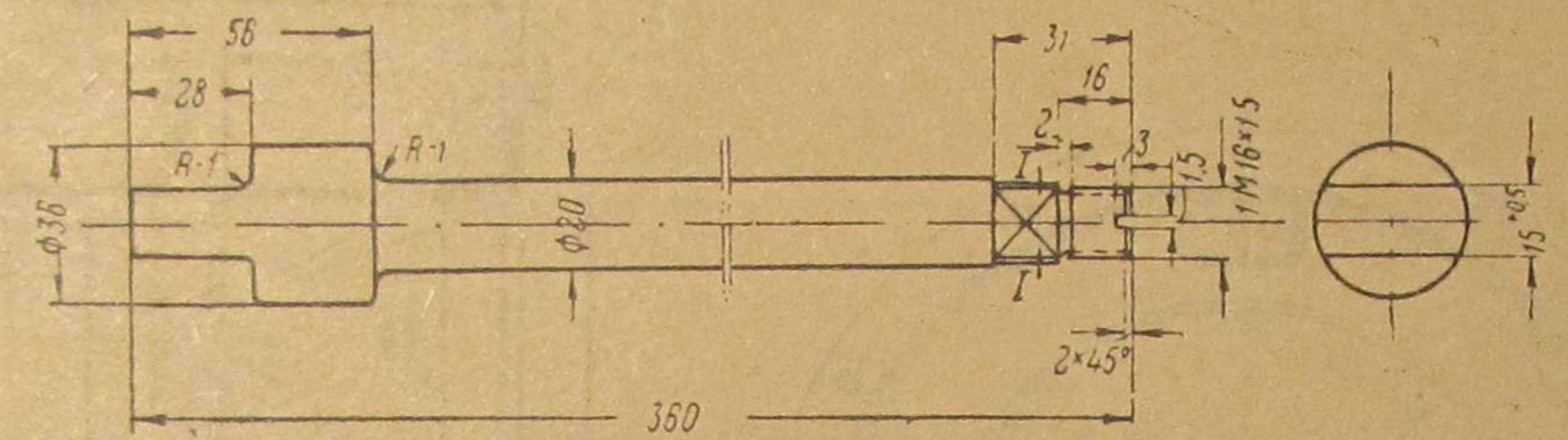

Обработка кругом ∇ кроме мест указанных ослн.
 Размеры без допусков выдержатся с точностью $\pm 0,25$
 Острые углы затупить R-1,5

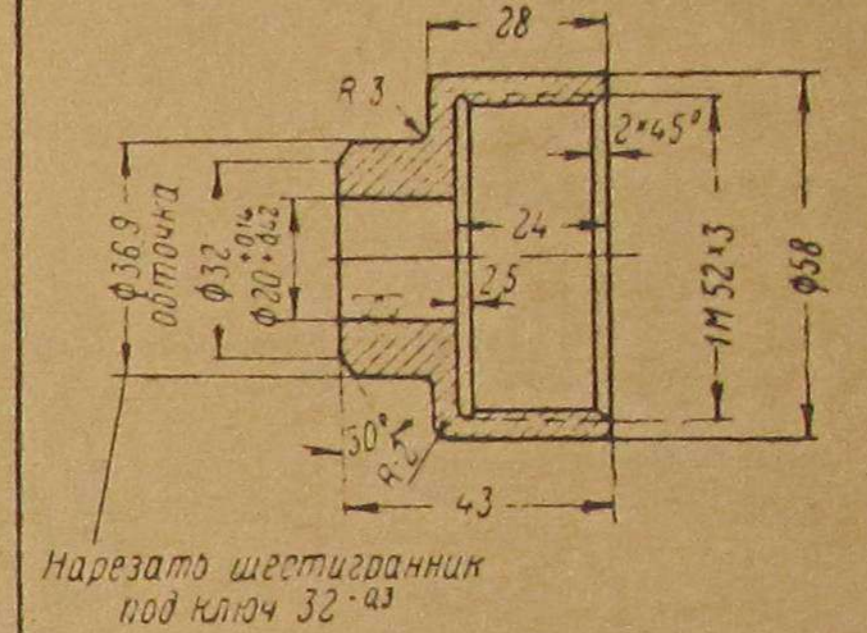

БГ5-01007	Заслонка воздушного клапана	2	Ст 0	10020-39	0,01
№ дет.	Наименование	Кол.	Марка	ОСТ	Вес
			Материал		1 шт.

БГ6-01008	Валик качающейся колосниковой решетки	1	Ст 0	10008-39	0,25
№ дет.	Наименование	Кол.	Марка	ОСТ	Вес
			Материал		1 шт.

БГ5-01009	Гайка салоника	1	Ст 0	10008-39	0,326
№ дет.	Наименование	Кол.	Марка	ОСТ	Вес
			Материал		1 шт.

Обработка кругом ∇ кроме мест указанных особо
 Размеры без допусков выдержатся с точностью $\pm 0,25$

Острые углы затупить R-0,5

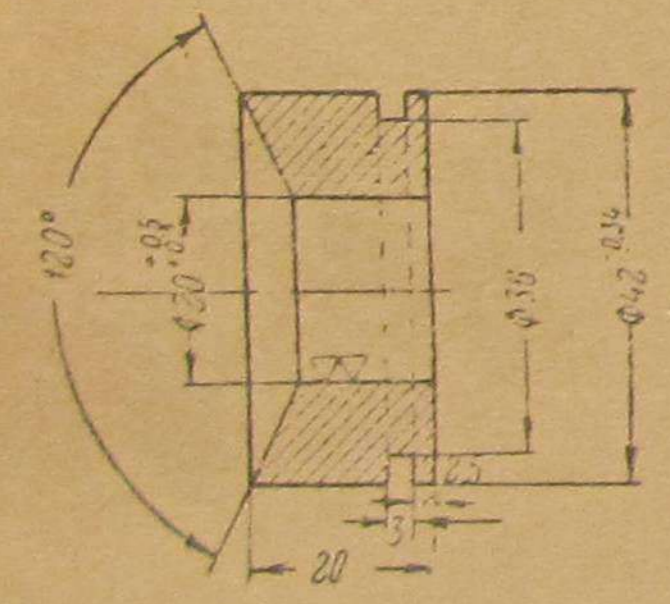

Эксцентрисность цилиндрических поверхностей $\phi 42^{+0,34}$ и $\phi 20^{+0,2}$ допускается не более 0,3

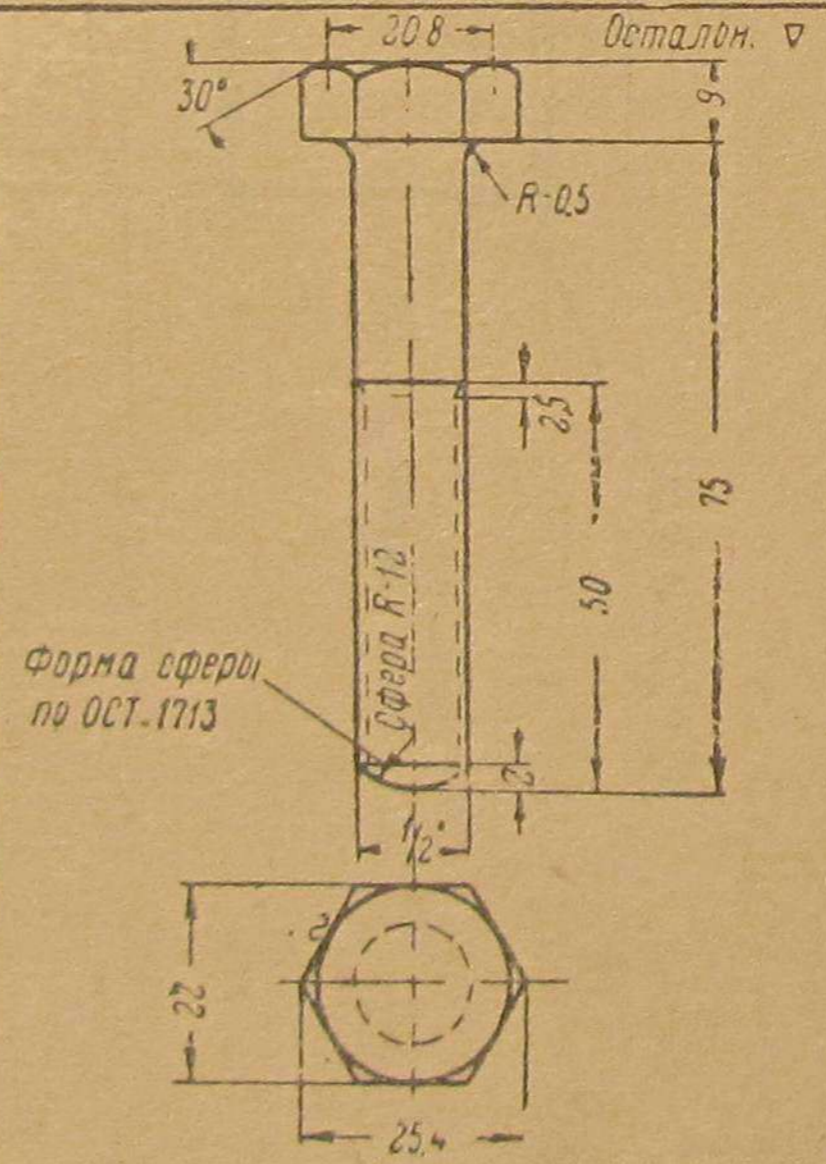

Форма сферы по ОСТ-1713

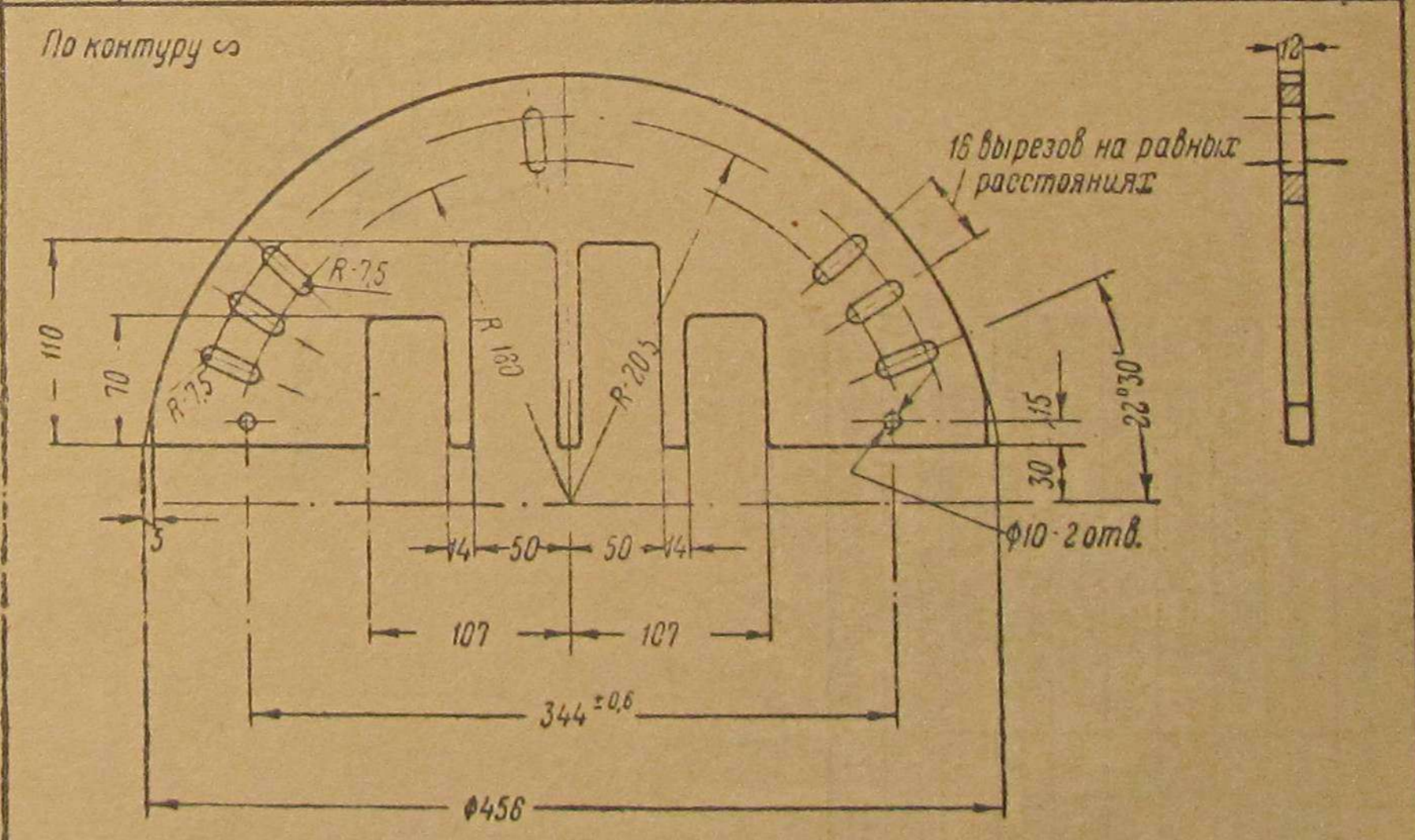

БГ5-01010	Нажимное кольцо салоника	1	Ст 0	10008-39	0,224
№ дет.	Наименование	Кол.	Марка	ОСТ	Вес
			Материал		1 шт.

БГ5-01012	Болт бокового люка	2	Ст 0	10008-39	0,09
№ дет.	Наименование	Кол.	Марка	ОСТ	Вес
			Материал		1 шт.

БГ6-01013	Неподвижная решетка	2	Ст 3	10019-39	4,60
№ дет.	Наименование	Кол.	Марка	ОСТ	Вес
			Материал		1 шт.

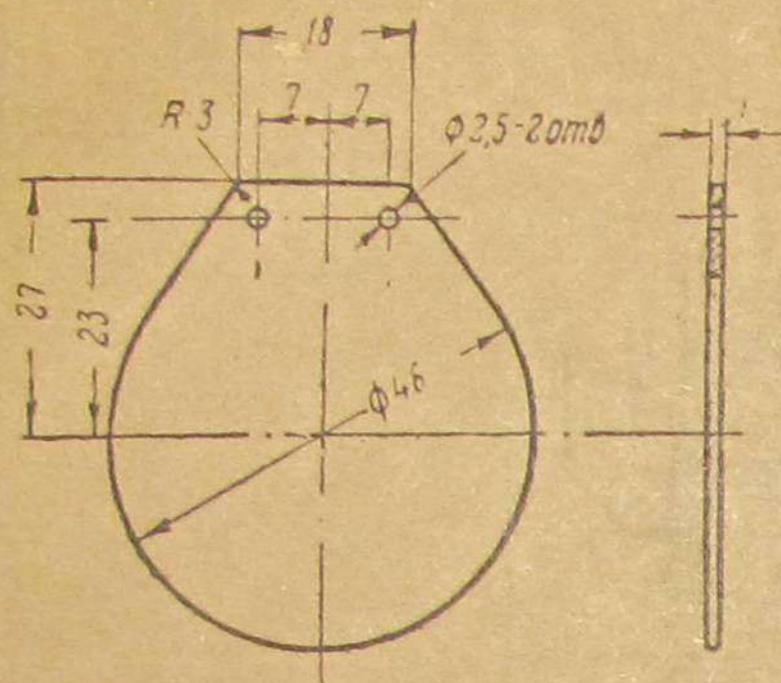

Обработка кругом ∇ кроме $\phi 20$ и 36

Размеры без допусков выдержатся с точностью $\pm 0,25$

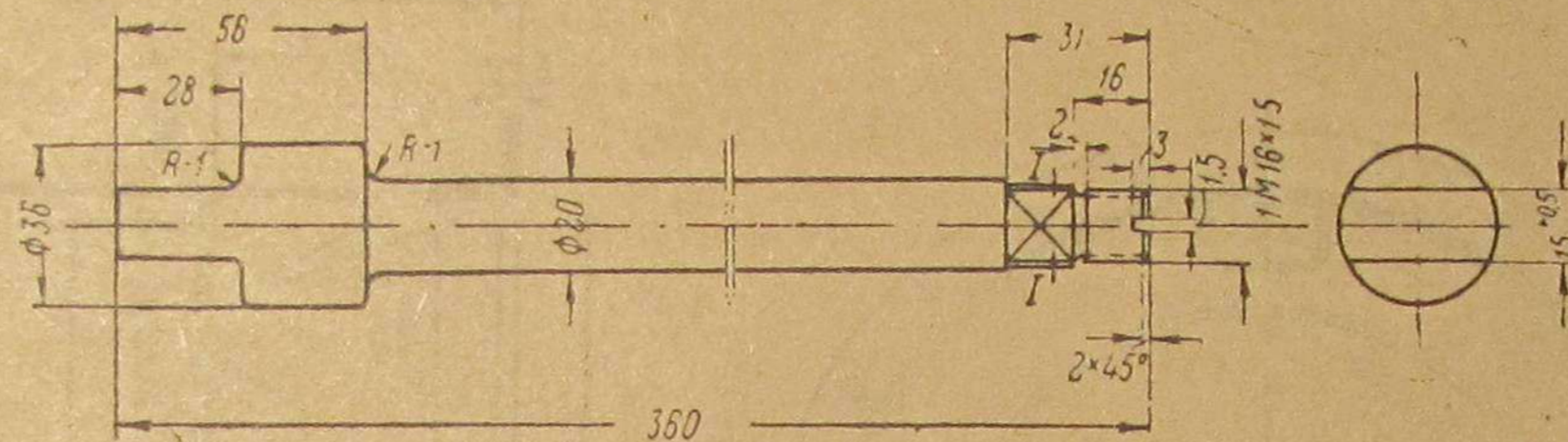

Сечение I-I

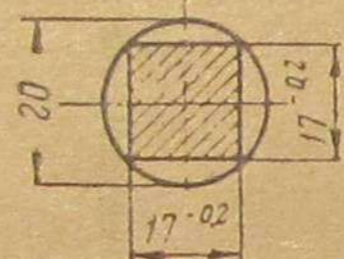

ЦНИИ-НКПС

Обработка кругом ∇ кроме мест указанных особо

Размеры без допусков выдержатся с точностью $\pm 0,25$

Острые углы затупить R-1,5

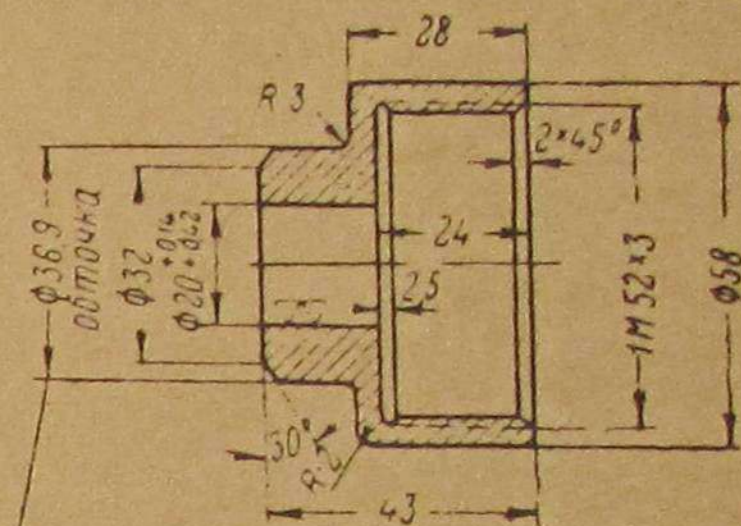

Нарезать шестигранник под ключ 32°

БГ5-01007	Заслонка воздушного клапана	2	Ст. 0	10020-39	0,01
№ дет.	Наименование	Кол.	Марка	ОСТ	Вес
			Материал		1 шт.

БГ6-01008	Валик качающейся колосниковой решетки	1	Ст. 0	10006-39	0,25	БГ5-01009	Гайка саломника	1	Ст. 0	10008-39	0,326
№ дет.	Наименование	Кол.	Марка	ОСТ	Вес	№ дет.	Наименование	Кол.	Марка	ОСТ	Вес
			Материал		1 шт.				Материал		1 шт.

Обработка кругом ∇ кроме мест указанных особо

Размеры без допусков выдержатся с точностью $\pm 0,25$

Острые углы затупить R-0,5

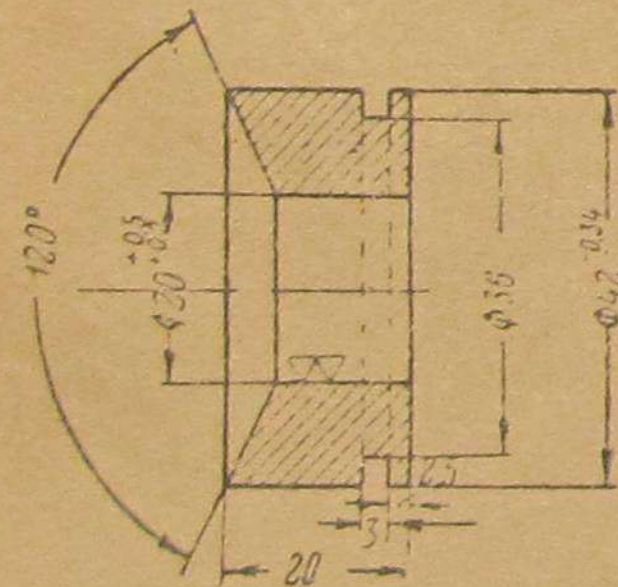

Эксцентricность цилиндрических поверхностей $\phi 42^{\pm 0,34}$ и $\phi 20^{\pm 0,2}$ допускается не более 0,3

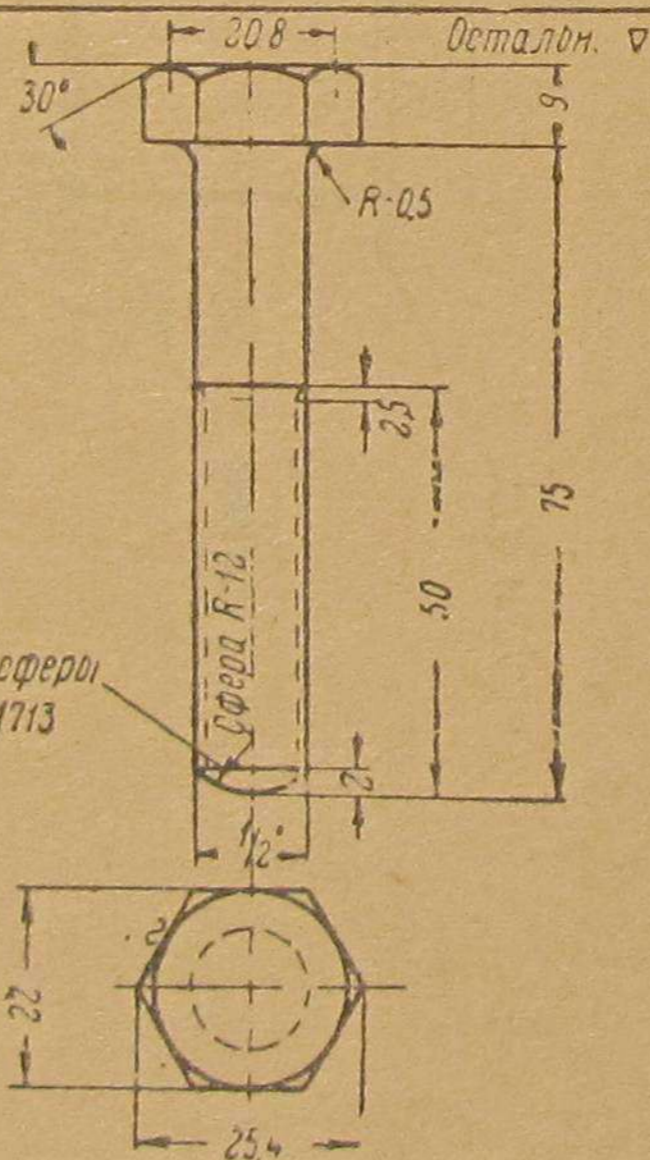

Форма сферы по ОСТ-1713

По контуру ∞

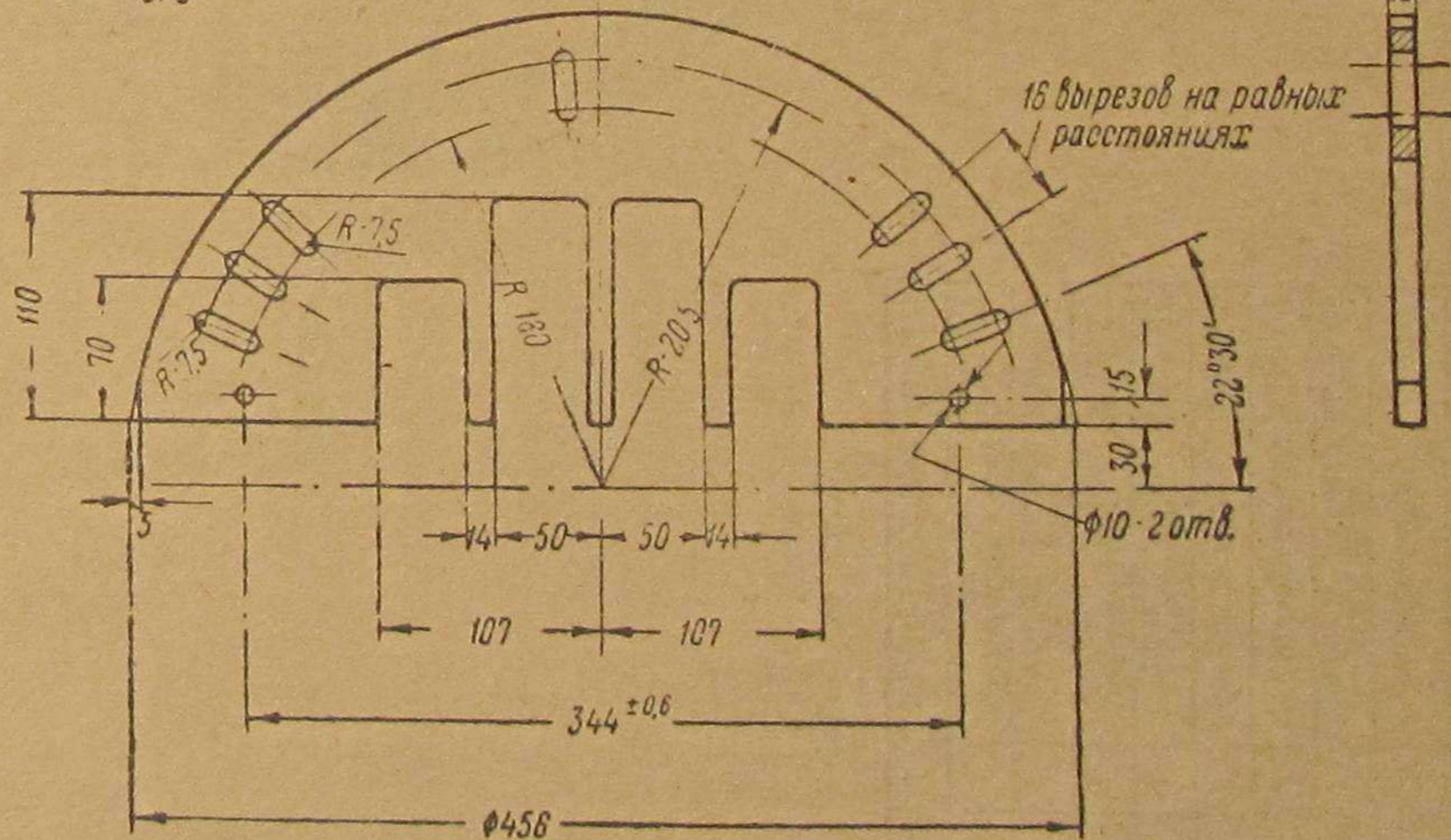

16 вырезов на равных расстояниях

$\phi 10$ - 2 отв.

БГ5-01010	Нажимное кольцо саломника	1	Ст. 0	10008-39	0,224	БГ5-01012	Болт бокового люка	2	Ст. 0	10008-39	0,09
№ дет.	Наименование	Кол.	Марка	ОСТ	Вес	№ дет.	Наименование	Кол.	Марка	ОСТ	Вес
			Материал		1 шт.				Материал		1 шт.

БГ6-01013	Неподвижная решетка	2	Ст. 3	10019-39	4,60
№ дет.	Наименование	Кол.	Марка	ОСТ	Вес
			Материал		1 шт.

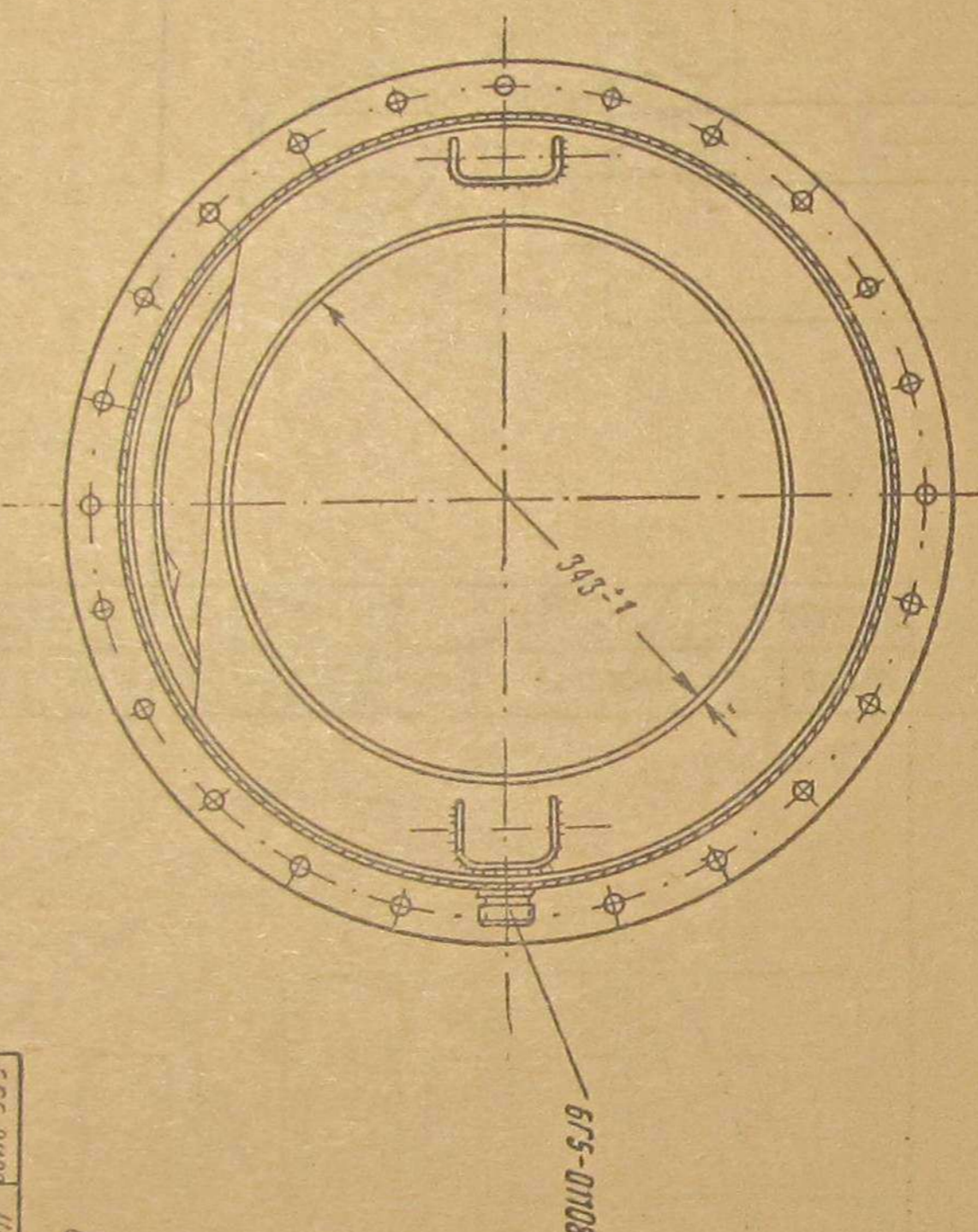
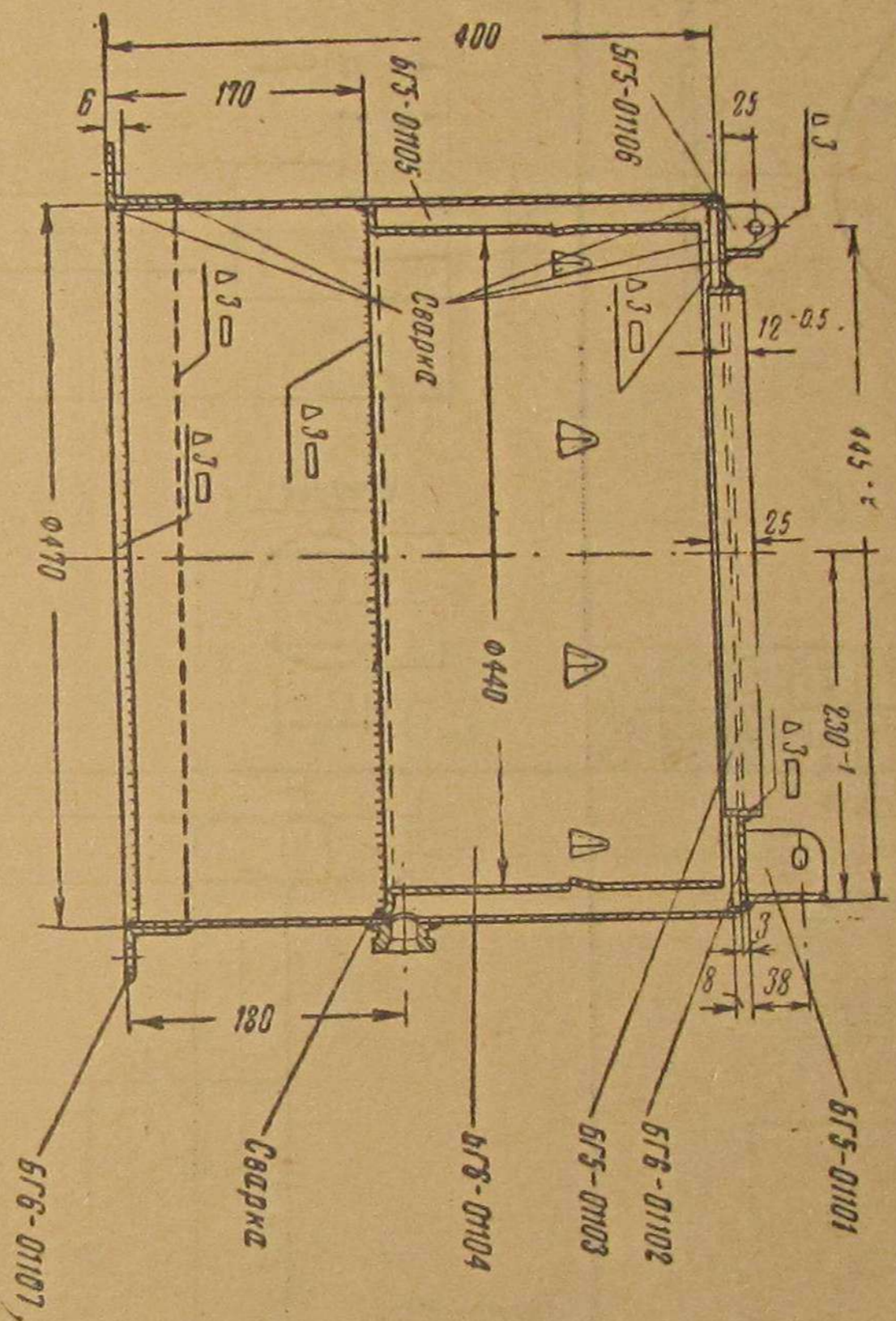

Общий вес ~ 19 кг

575-01108	Штуцер слесарного	1	Ст.0	1000	0,053	
575-01107	Шланг углового электрод 35*35*3	1	Ст.3	1000	4,12	
575-01106	Штуцер заварочный	1	"	1000	0,078	
575-01105	Кожух дуннера	1	"	1000	2,04	
575-01104	Кожух дуннера	1	"	1000	3,65	
575-01103	Гермошина дуннера	1	"	1000	2,55	Вч
575-01102	Днище дуннера	1	"	1000	1,71	
575-01101	Штукер заварочный	1	Ст.0	1000	2,204	
Идет	Наименование	кол	Материал	Вес	Объем	

бункер газогенератора в сборе
575-01100

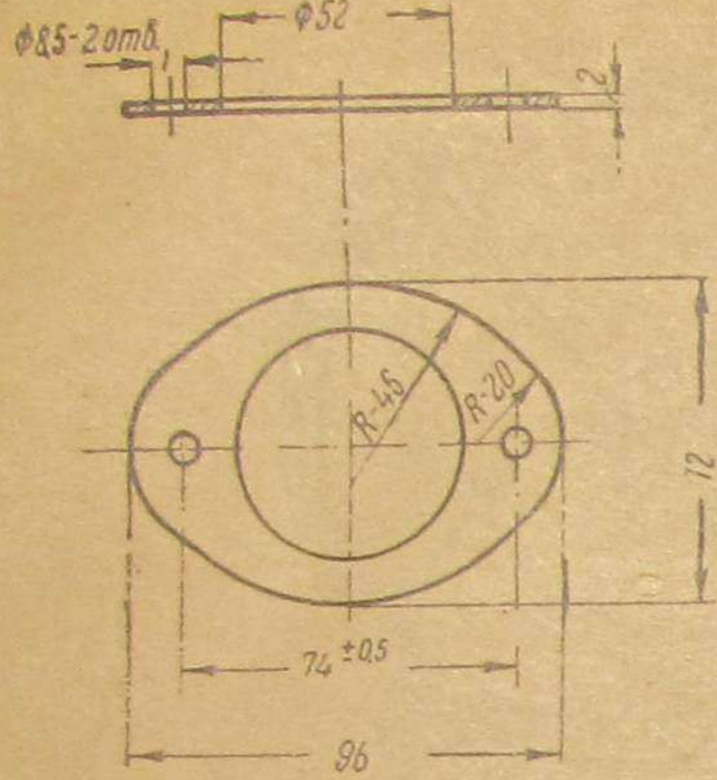

Стык сделать внахлестку; диаметр шнура в месте стыка не должен быть более номинального

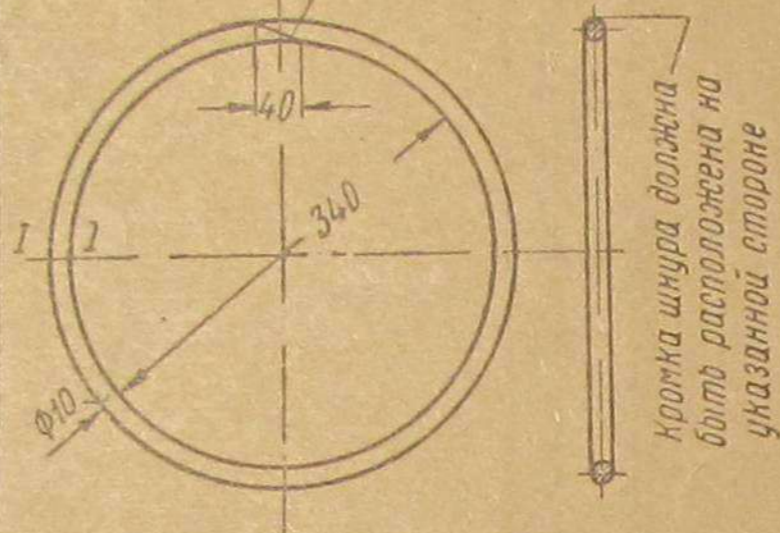

Слои ткани должны быть проклеены. Наружная поверхность должна быть графитирована

Сечение 1-1

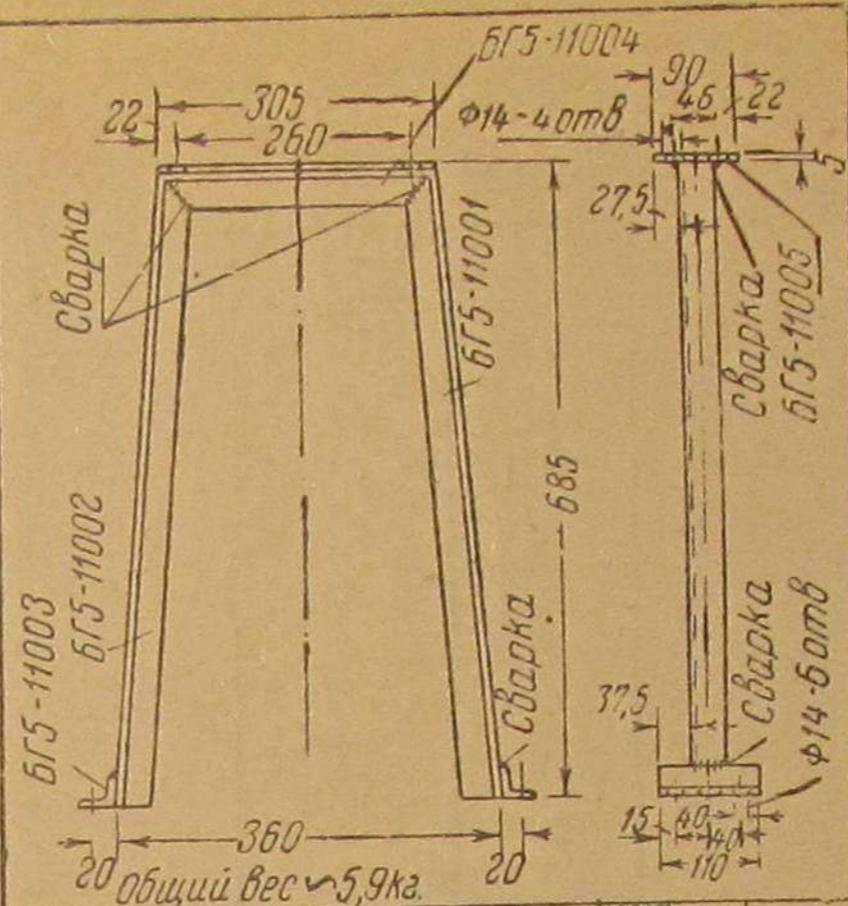

БГ5-11005	Лист 305x90x5	1	Ст.0	10019-39	1.0	"	"
БГ5-11004	Уголок 35x35x5, L-305	1	"	"	0.78	"	"
БГ5-11003	Уголок 35x35x5, L-110	2	"	"	0.280	"	"
БГ5-11002	Уголок 35x35x5, L-690	1	"	"	1.78	"	"
БГ5-11001	Уголок 35x35x5, L-680	1	Ст.3	10014-39	1.75	Без черт	"

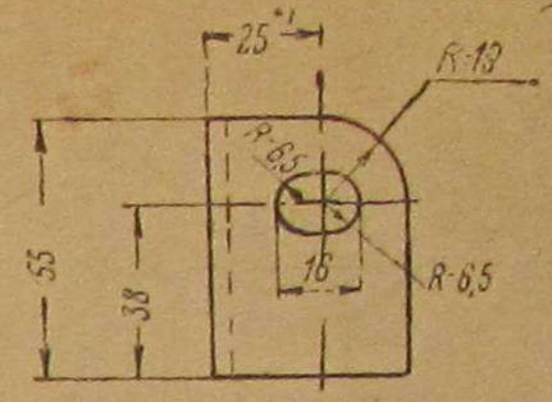

Длина заготовки ≈ 130

№ дет.	Наименование	Кол.	Марка	ОСТ	Вес	№ дет.	Наименование	Кол.	Марка	ОСТ	Вес	№ дет.	Наименование	Кол.	Марка	ОСТ	Вес										
БГ5-01014	Прокладка	2	Асбест	18-58	лист	16-71	БГ5-01015	Шнур уплотнения крышки загрузочного люка	1	Шнур	18-38	асбест	18-71	0.45	№ дет.	Наименование	Кол.	Марка	ОСТ	Вес	Прим.	БГ5-01101	Стойка загрузочного люка	1	Ст.0	103-41	0.204
№ дет.	Наименование	Кол.	Марка	ОСТ	Вес	№ дет.	Наименование	Кол.	Марка	ОСТ	Вес	№ дет.	Наименование	Кол.	Марка	ОСТ	Вес										

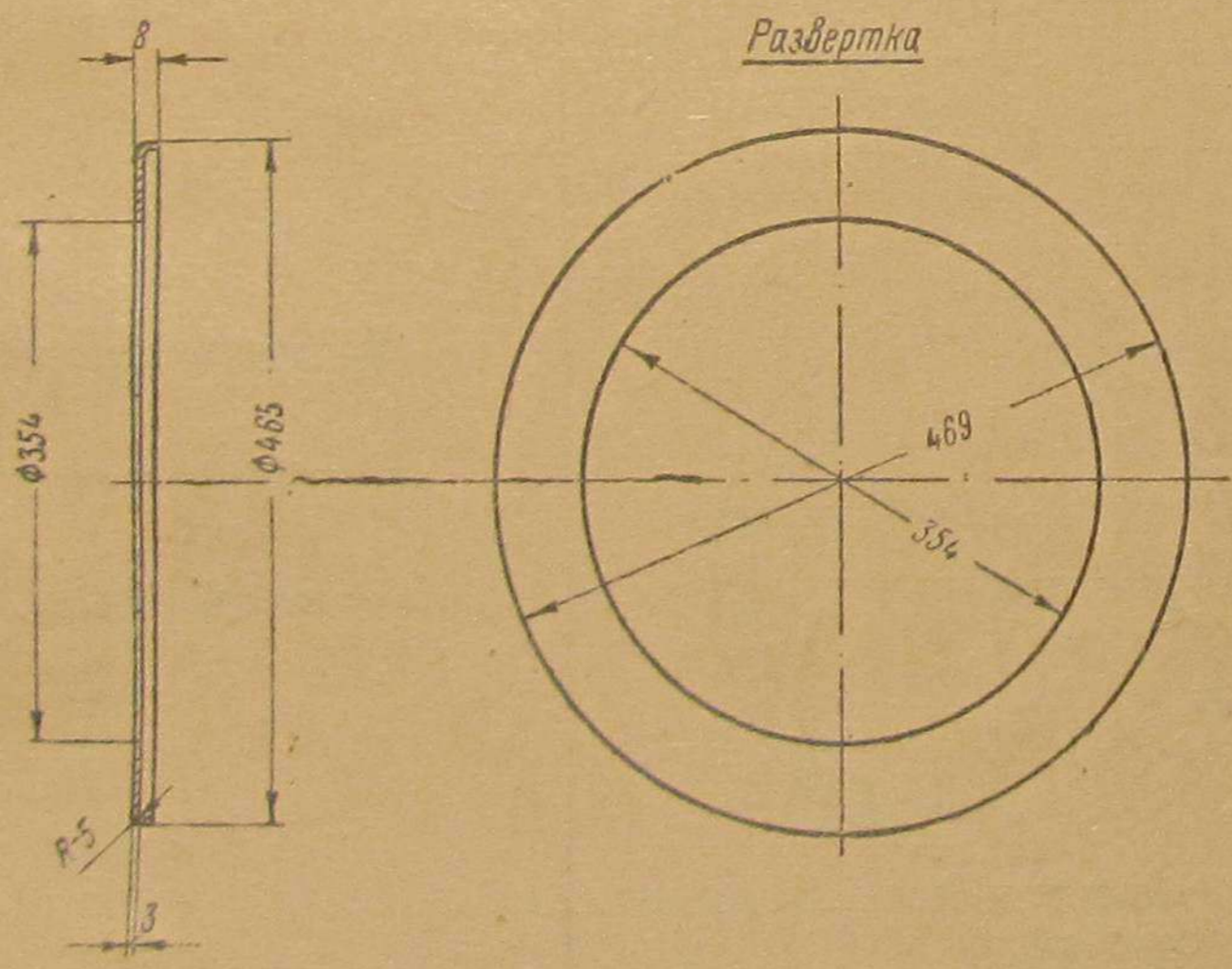

БГ5-01102	Дно бункера	1	Ст.0	10020-39	1.71
№ дет.	Наименование	Кол.	Марка	ОСТ	Вес

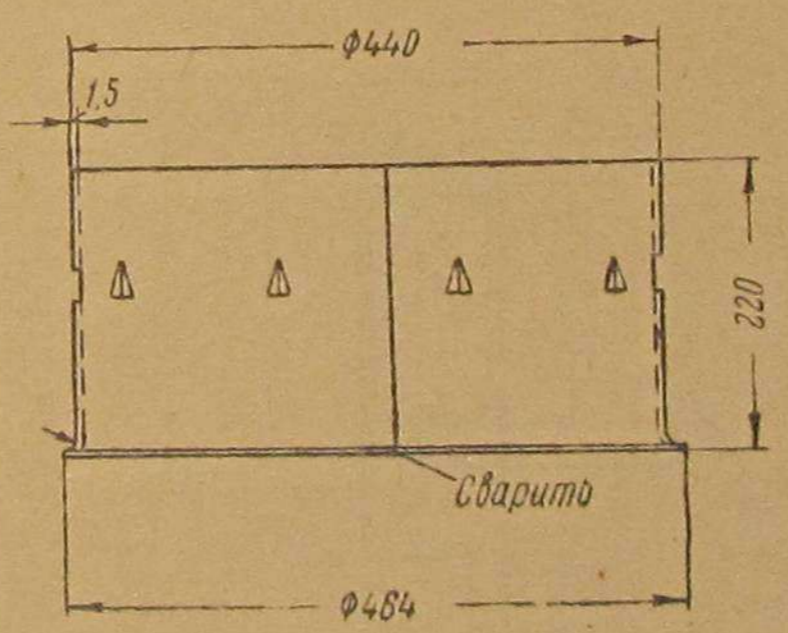

9 шт на равных расстояниях

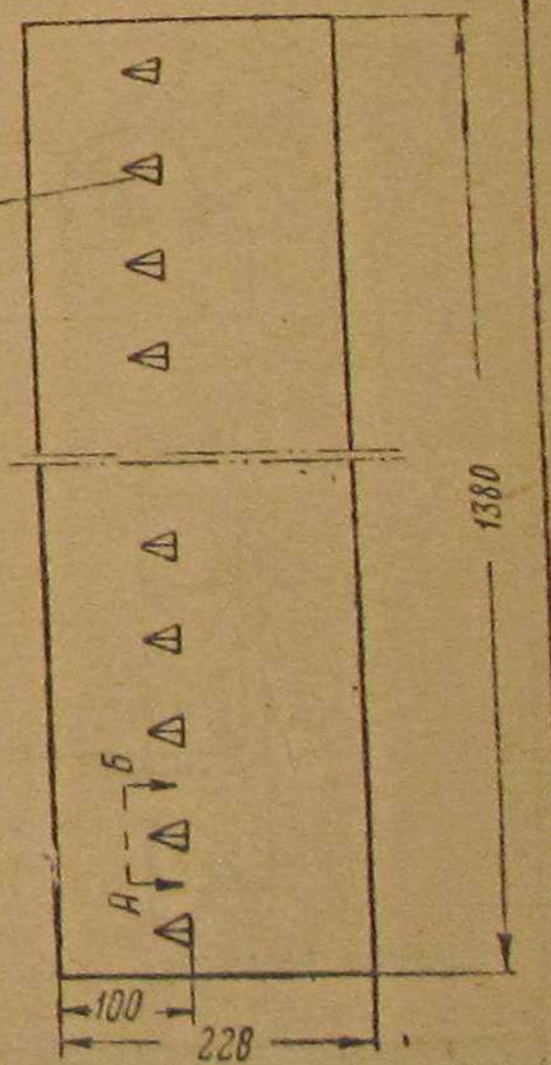
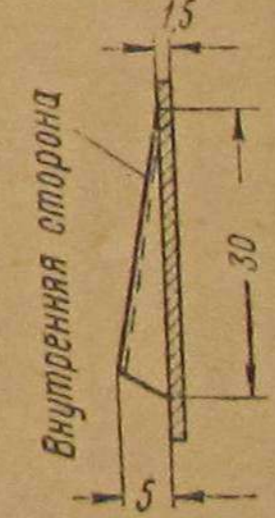

БГ5-01104	Кожух бункера внутренний	1	Ст.0	10020-39	3.85
№ дет.	Наименование	Кол.	Марка	ОСТ	Вес

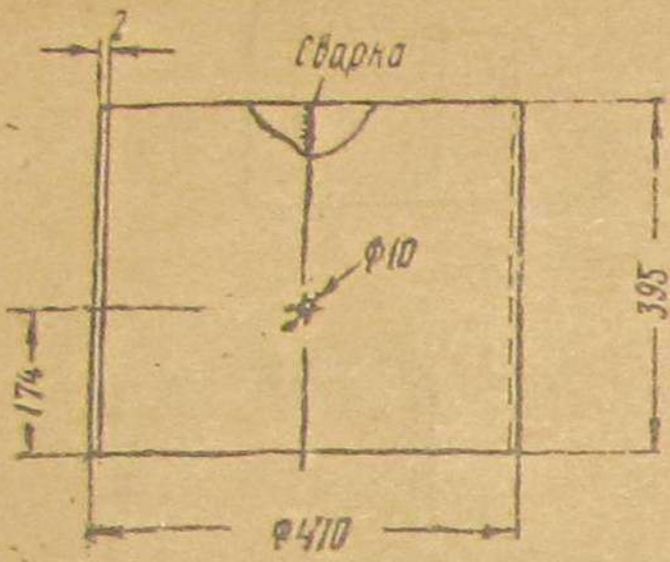

Подготовка под сварку



Развертка

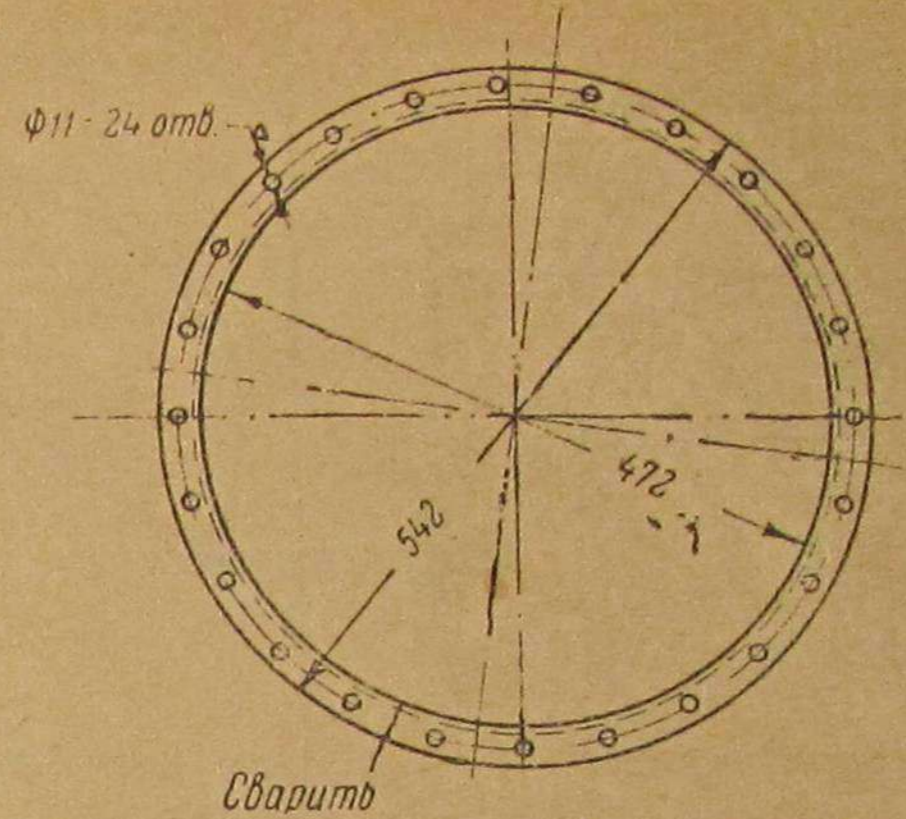
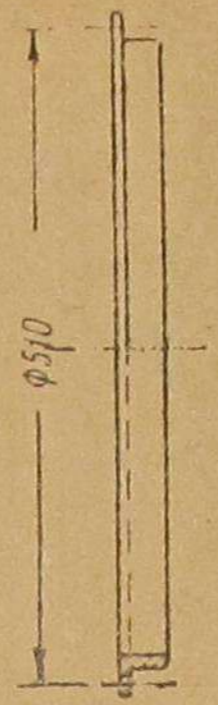
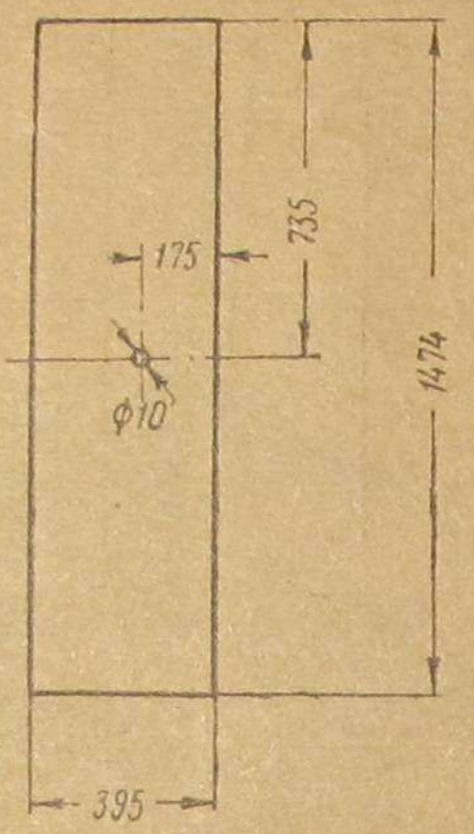

Длина заготовки L=1548

24 отв. ф11 сверлиты совместно с дет. БГВ-01201
Обе детали накернить

БГВ-0105	Кожух бункера наружный	1	Ст.0	10020-39	9,04
№ дет.	Наименование	Кол.	Марка	ОСТ	Вес
			Материал		1шт.

БГВ-01107	Фланец угол. жел. 35x35x5	2	Ст.3	10014-39	4,12
№ дет.	Наименование	Кол.	Марка	ОСТ	Вес
			Материал		1шт.

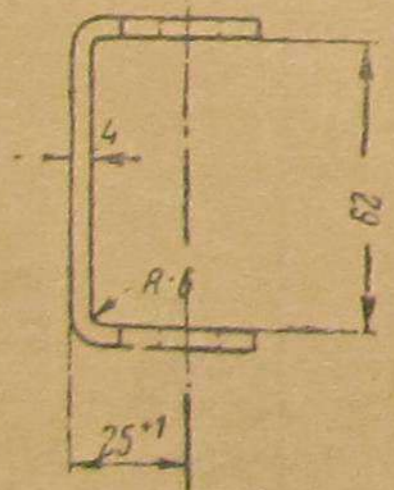
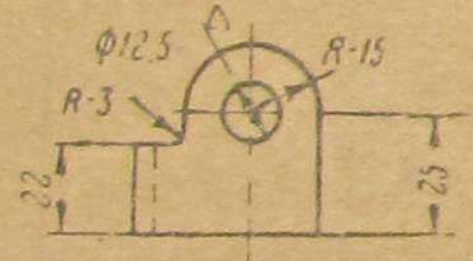

длина заготовки L=130 мм

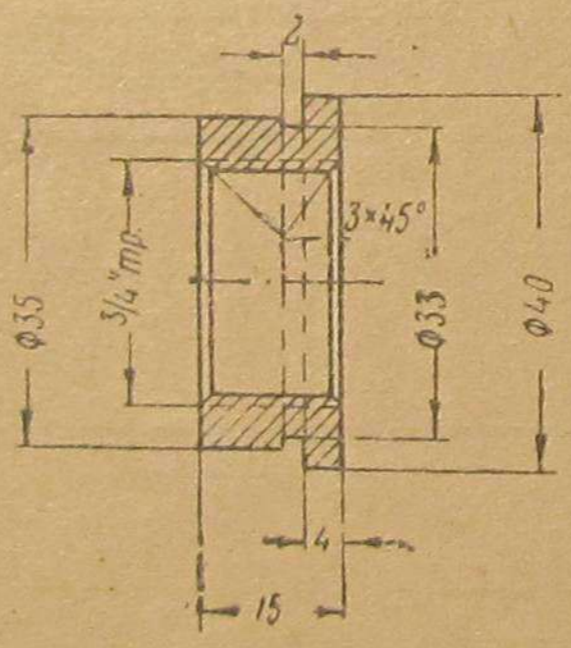

Обработка кругом ∇

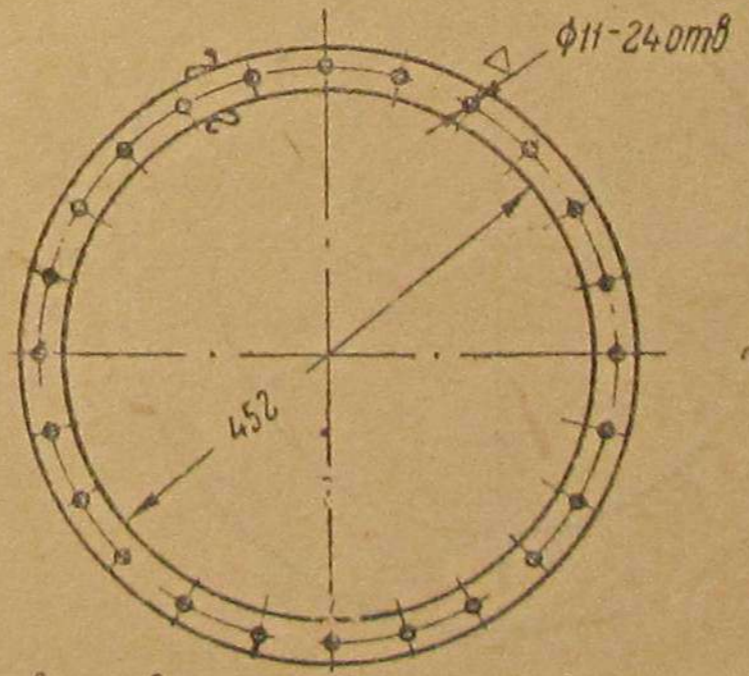
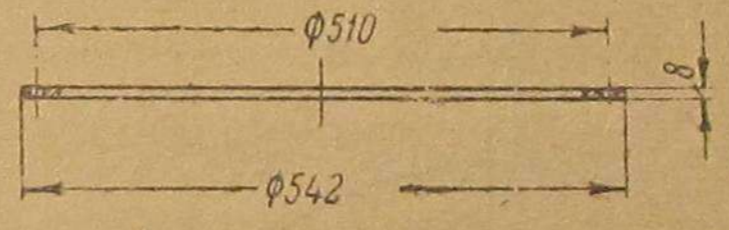

24 отв. ф11 сверлиты совместно с дет. БГВ-01107
Обе детали накернить

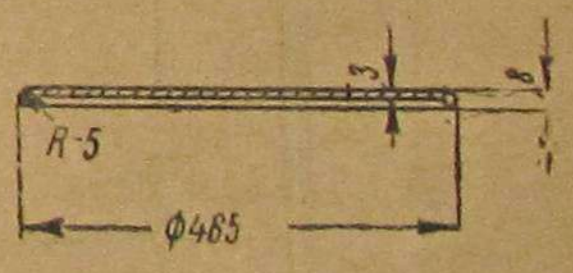

Диаметр заготовки ≈ 487 мм

БГ5-0108	Стойка загрузочного люка	1	Ст.0	ГОСТ 103-41	0,078	БГ5-0108	Штуцер спускного крана	1	Ст.0	10008-39	0,053	БГВ-01201	Фланец топливный	1	Ст.0	10019-39	4,25	БГВ-01302	Днище зольника	1	Ст.0	10020-39	4,0
№ дет.	Наименование	Кол.	Марка	ОСТ	Вес	№ дет.	Наименование	Кол.	Марка	ОСТ	Вес	№ дет.	Наименование	Кол.	Марка	ОСТ	Вес	№ дет.	Наименование	Кол.	Марка	ОСТ	Вес
			Материал		1шт.				Материал		1шт.				Материал		1шт.				Материал		1шт.

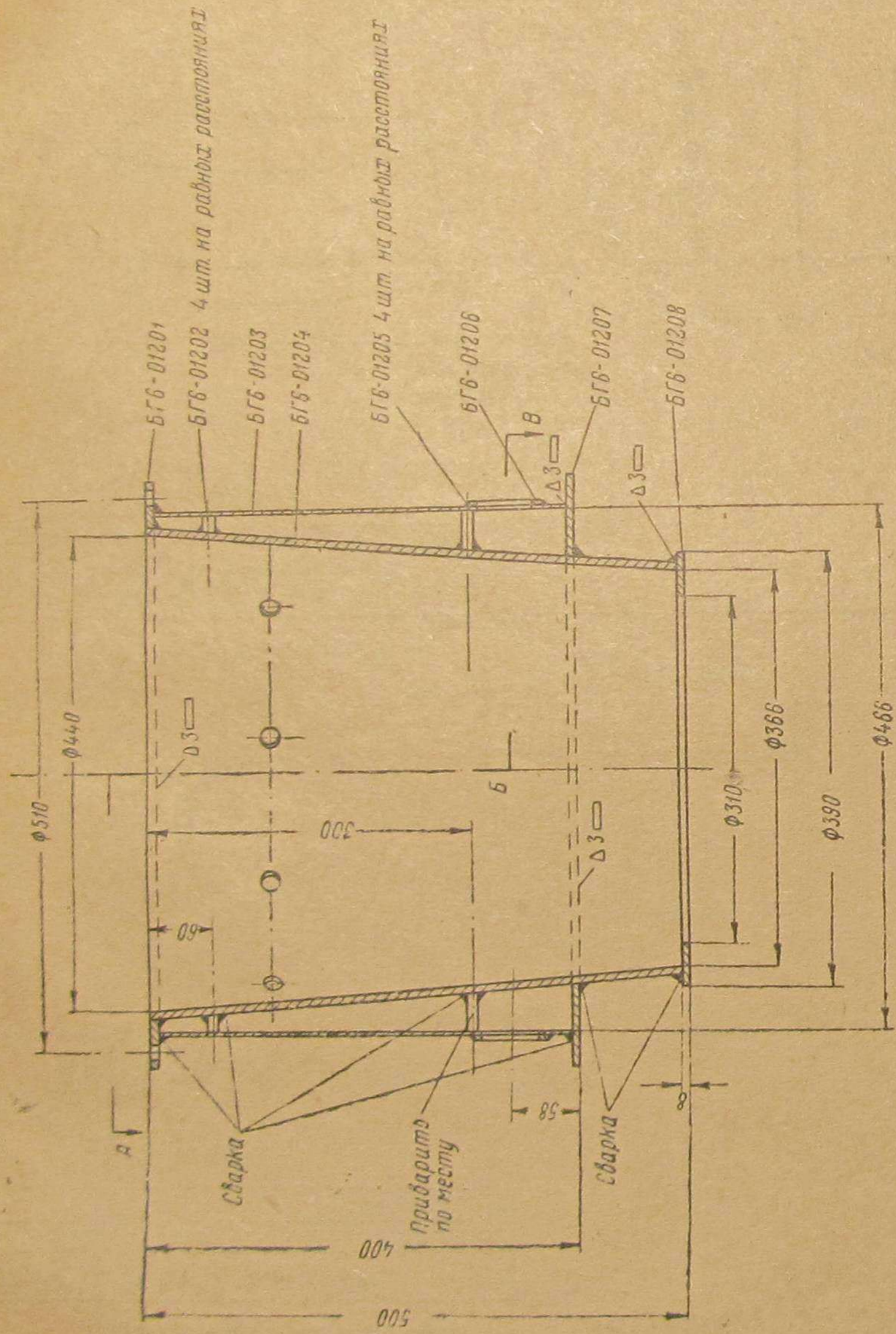

Разрез АБВ

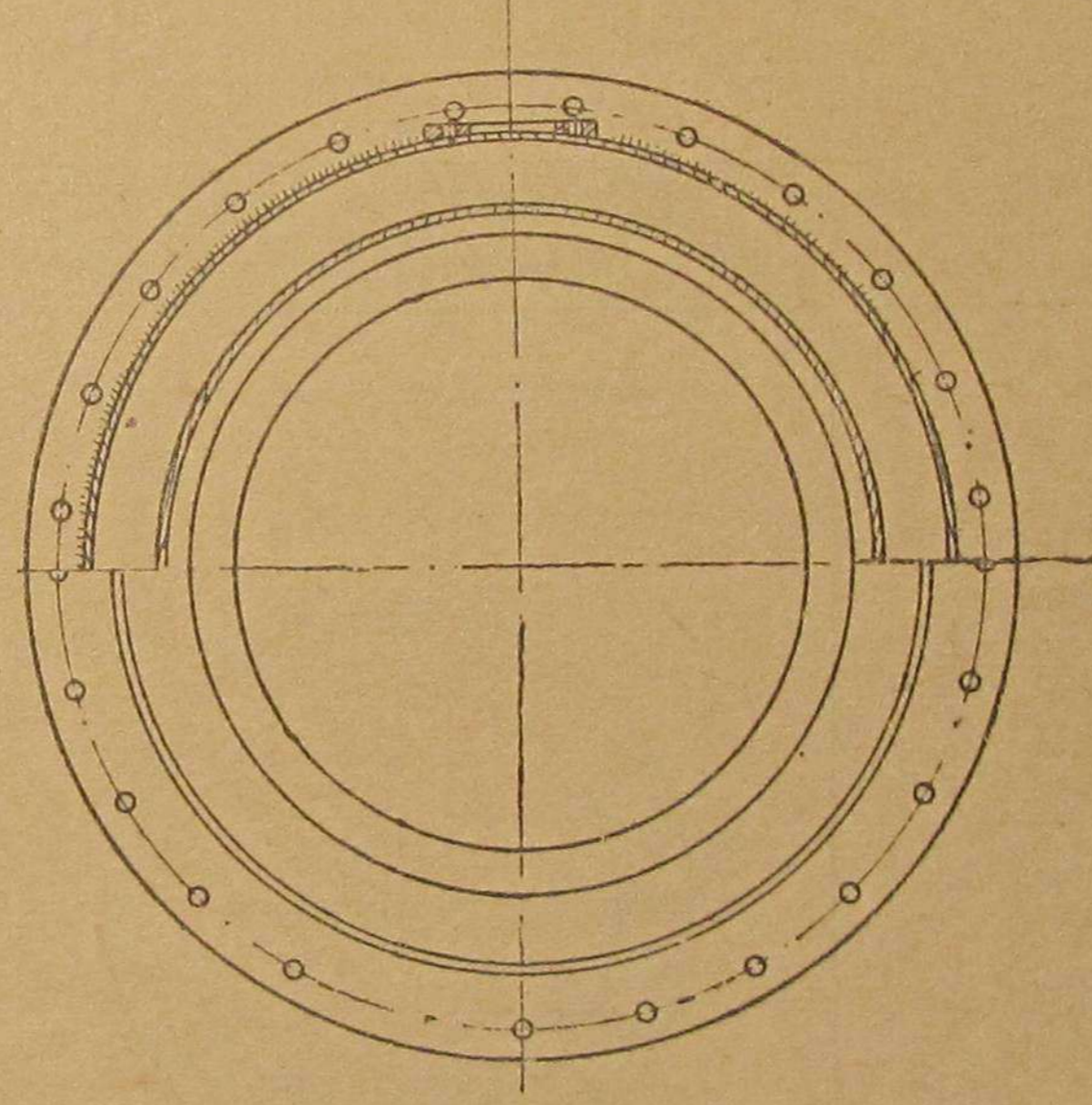

Общий вес ~ 51,5 кг

№ дет.	Наименование	Кол.	Материал	Вес	Примеч.
БГБ-01208	Кольцо топливника	1	"	2,75	без черт.
БГБ-01207	Фланец топливника	1	"	6,68	"
БГБ-12	Фланец	2	Ст 0	10019 -39	0,20
БГБ-01205	Газопроводная трубка φ1016 x 35	4	Ст 3	5098	-
БГБ-01204	Топливник	1	"	10019 -39	24,7
БГБ-01203	Кожух топливника	1	Ст 0	10020 -39	9,03
БГБ-01202	Распорная трубка φ1016 x 20	4	Ст 3	5098	-
БГБ-01201	Фланец топливника	1	Ст 0	10019 -39	4,25
№ дет.	Наименование	Кол.	Материал	Вес	Примеч.
Топливник газогенератора в сборе					
БГБ-01200					

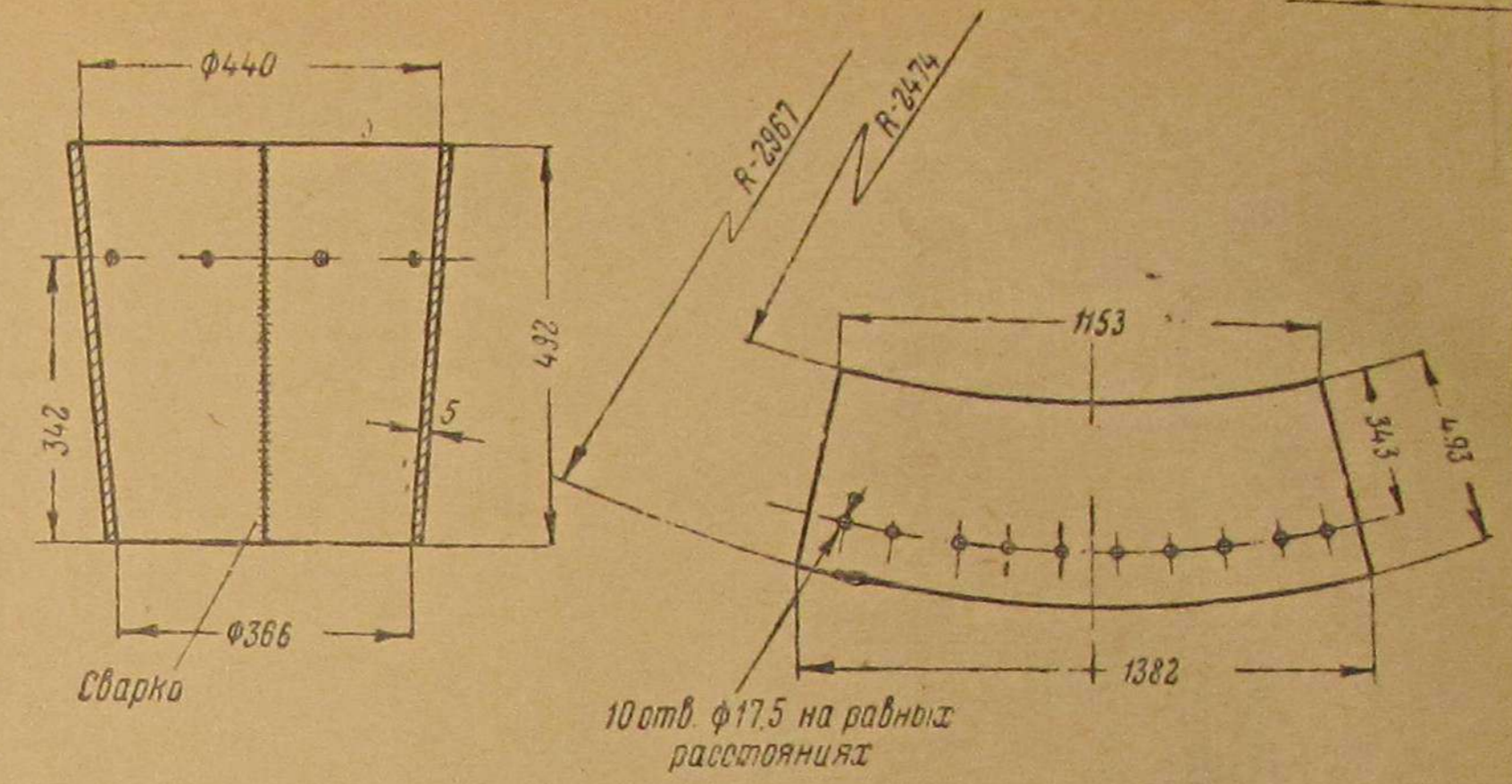
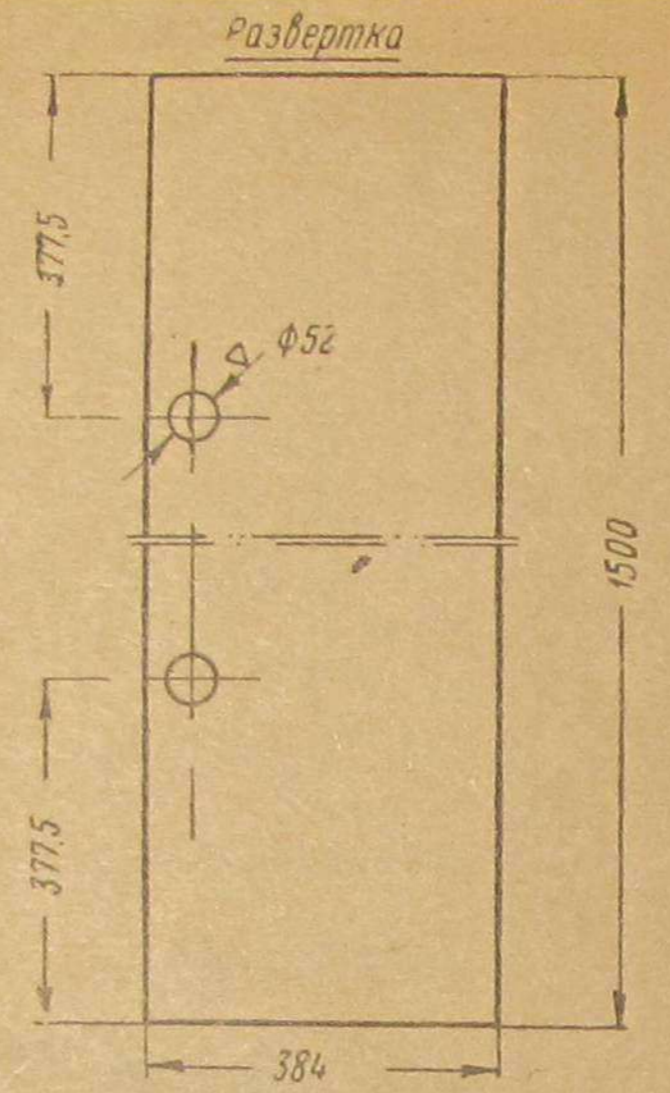
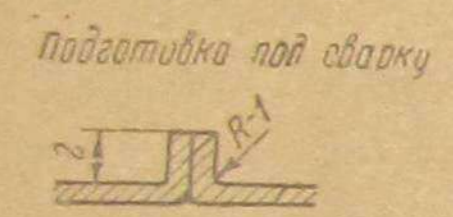
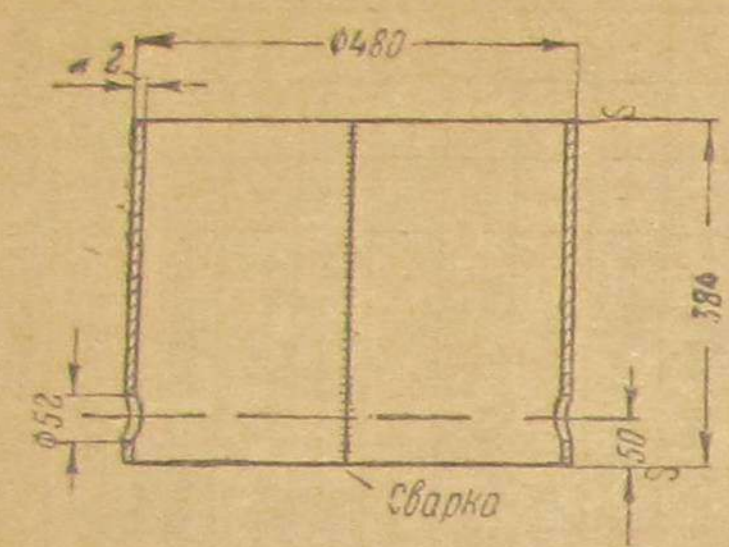

БГ6-01203	Кожух топливника	1	Ст.0	10020-39	9,03
№ дет.	Наименование	Кол.	Марка	ОСТ	Вес
			Материал		1шт.

БГ6-01204	Топливник	1	Ст.0	10019-39	24,7
№ дет.	Наименование	Кол.	Марка	ОСТ	Вес
			Материал		1шт.

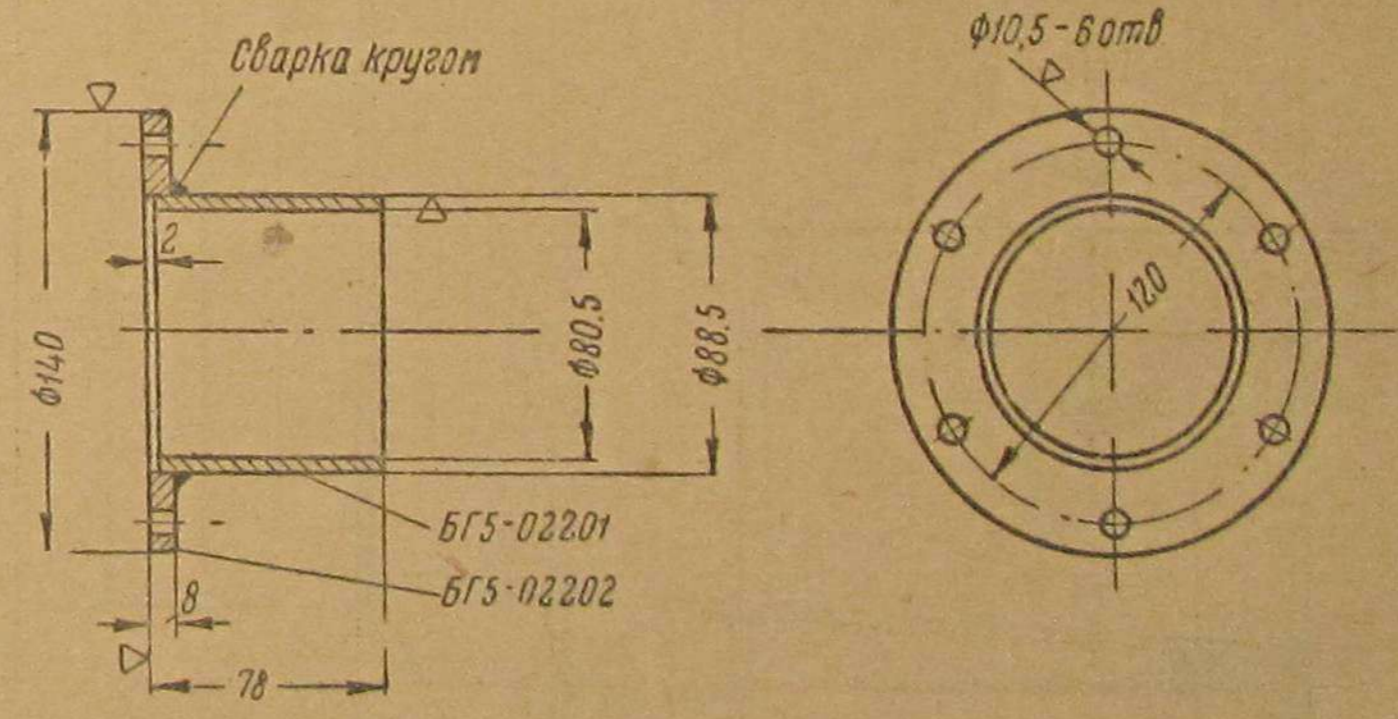
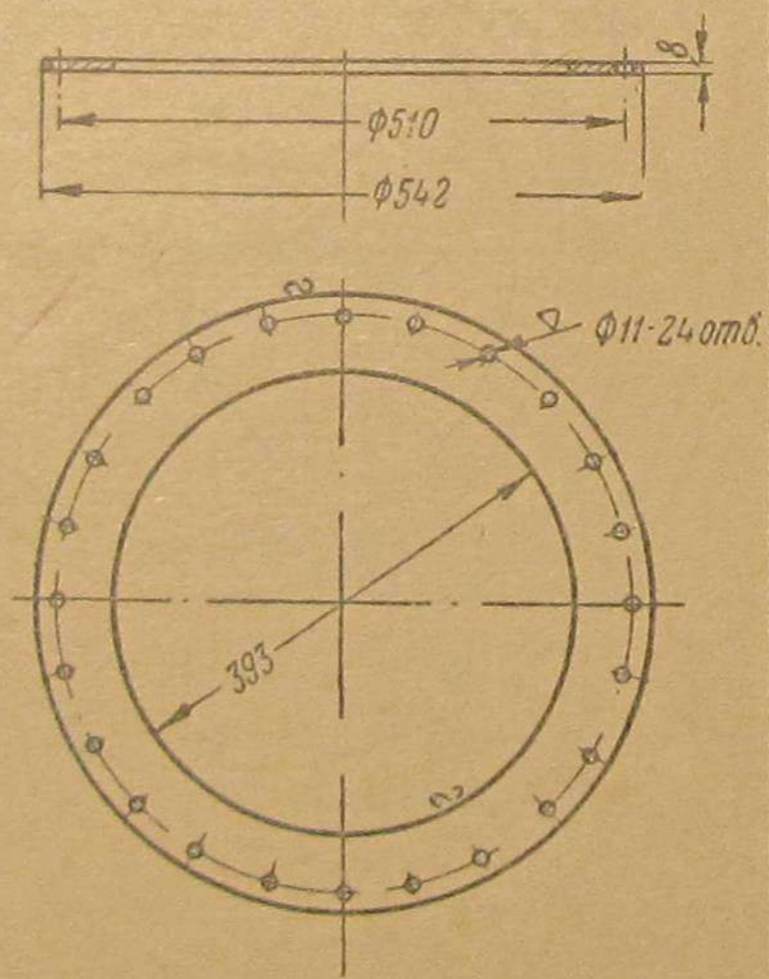
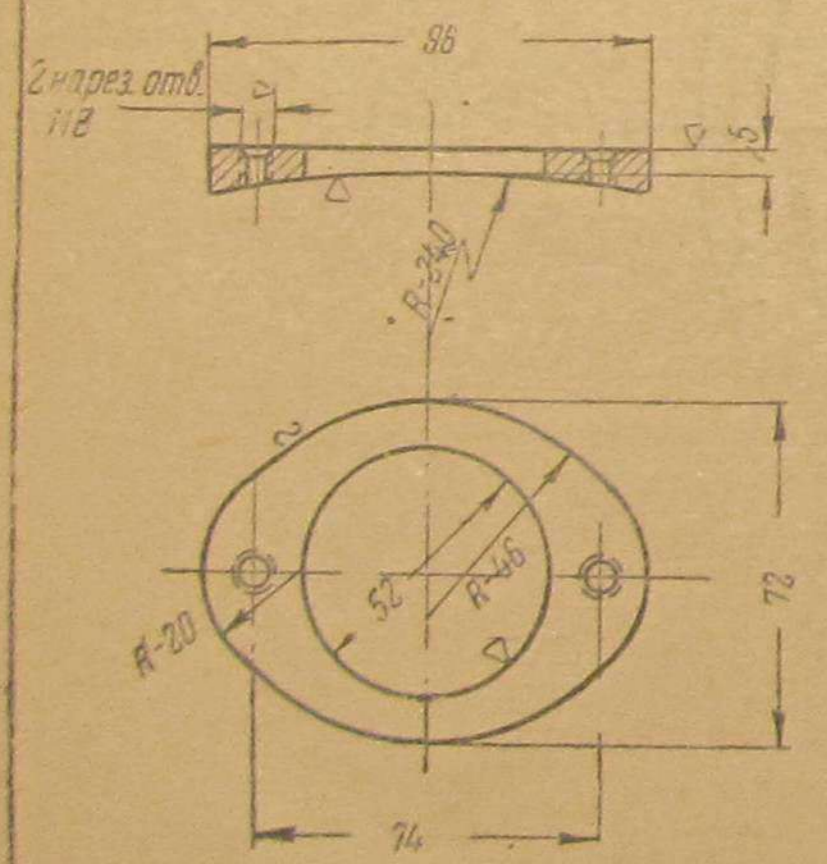

Общий вес ~ 1,17кг.

БГ8-01208	Фланец	2	Ст.0	10019-39	0,20	БГ6-01207	Фланец топливника	1	Ст.0	10019-39	8,68
№ дет.	Наименование	Кол.	Марка	ОСТ	Вес	№ дет.	Наименование	Кол.	Марка	ОСТ	Вес
			Материал		1шт.				Материал		1шт.

БГ5-02202	Фланец	1	Ст.0	10019-39	0,55
БГ5-02201	Труба 3"×76	1	Ст.0	10019-39	0,62
№ дет.	Наименование	Кол.	Марка	ОСТ	Вес
			Материал		1шт.

Отборная труба в сборе БГ5-02200

Разрез АБВ

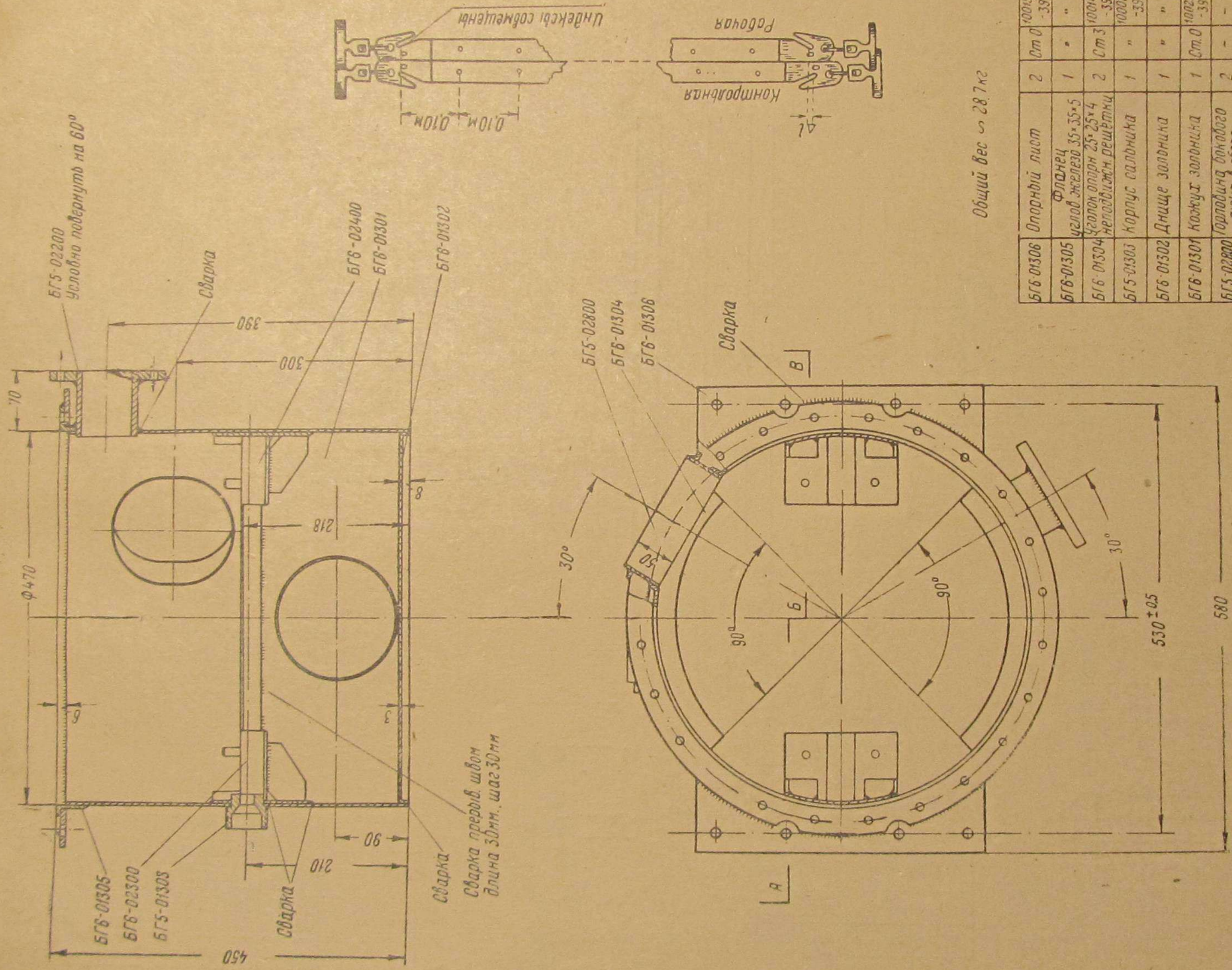

Общий вес ~ 28.7 кг

БГБ-01306	Опорный лит	2	Ст 0	10018 -39	1.70	
БГБ-01305	Фланец чугун желез 35*35*5	1	"	"	4.12	Длина заготовки L=14.90
БГБ-01304	Чугун опорн 25*25*4	2	Ст 3	10014 -39	0.53	Длина заготовки L=35.6mm
БГБ-01303	Корпус салника	1	"	10008 -39	0.197	
БГБ-01302	Днище золотника	1	"	"	4.00	Ф 301 480
БГБ-01301	Кожух золотника	1	Ст 0	10020 -39	9.8	
БГБ-02800	Горловина окладного люка в сборе	2	-	-	0.99	
БГБ-02400	Опора решетки задняя в сборе	1	-	-	1.50	
БГБ-02300	Опора решетки передняя в сборе	1	-	-	1.45	
БГБ-02200	Отборная труба в сборе	1	-	-	1.17	
№ дет.	наименование	Кол	Марк	Ст	Вес	Примеч
	Золтник газогенератора в сборе					
	БГБ-01300					

Золтник газогенератора в сборе
БГБ-01300

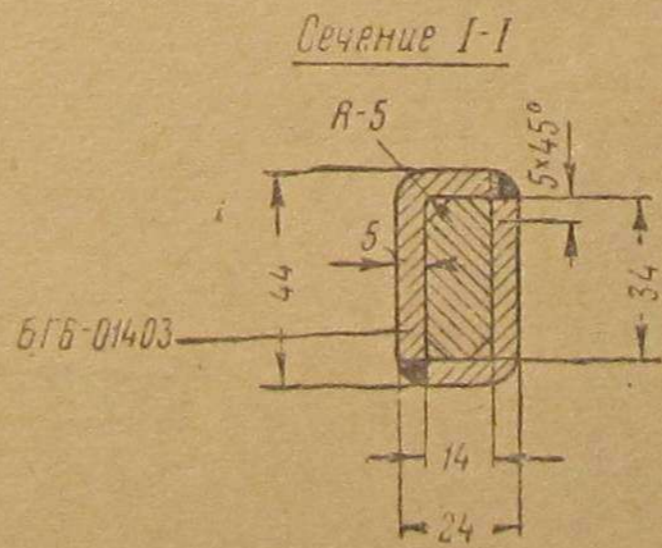
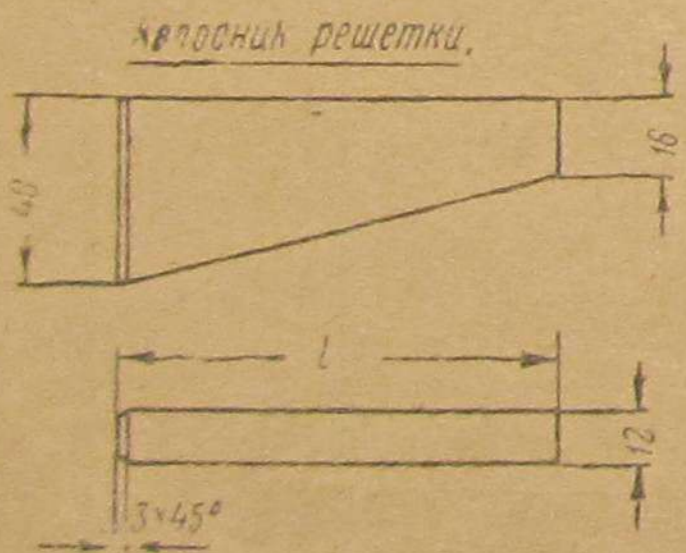
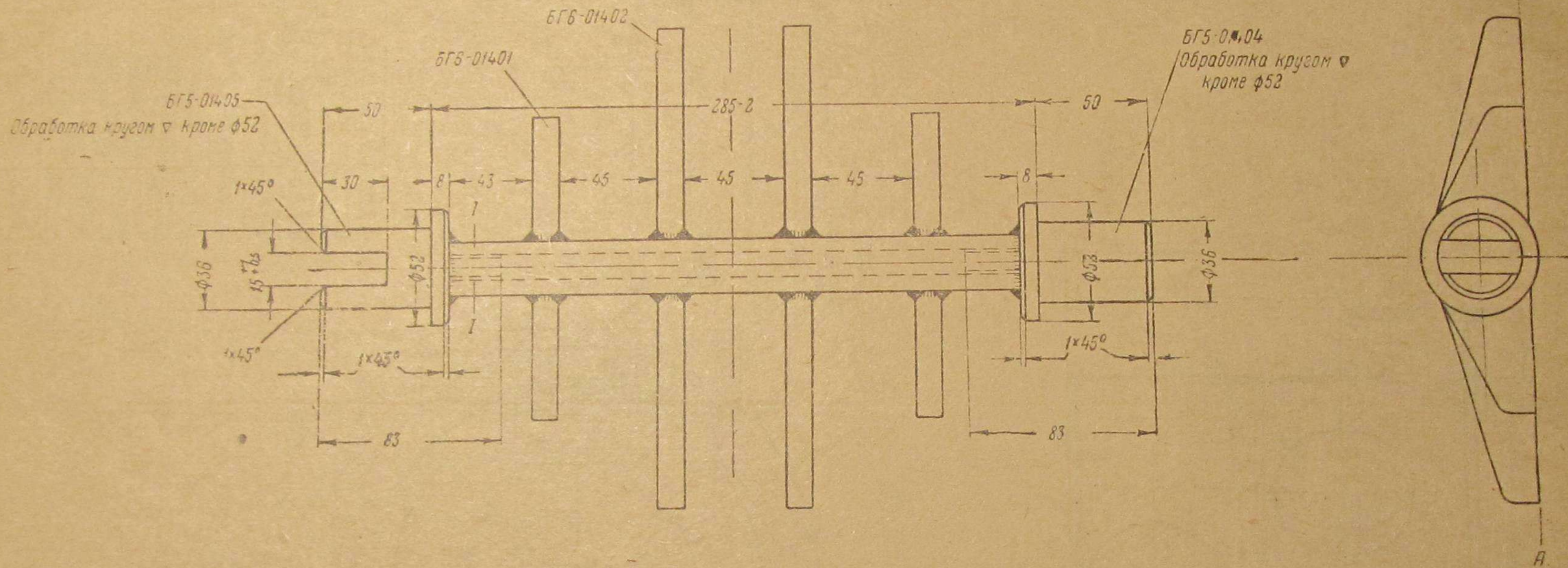

Примечания.
 1. Колосники должны лежать в одной плоскости А-А с точностью ±2мм
 2. Искривление вала решетки не должно превышать 2мм на крайних точках

№ детали	l	Колич
БГ6-01402	96	4
БГ6-01401	56	4

БГ5-01405	Хвостовик вала передний	1	"	"	0,48	"
БГ5-01404	Хвостовик вала задний	1	"	"	0,6	"
БГ6-01403	Детали вала	2	"	"	0,50	"
БГ6-01402	Колосник решетки	4	Ст.3	"	0,25	"
БГ6-01401	Колосник решетки	4	Ст.3	"	0,15	Без черт.
№ дет.	Наименование	Кол.	Марка	ВЕС	Примеч.	
			Материал	шт		
Качающаяся колосниковая решетка в сборе БГ6-01400						

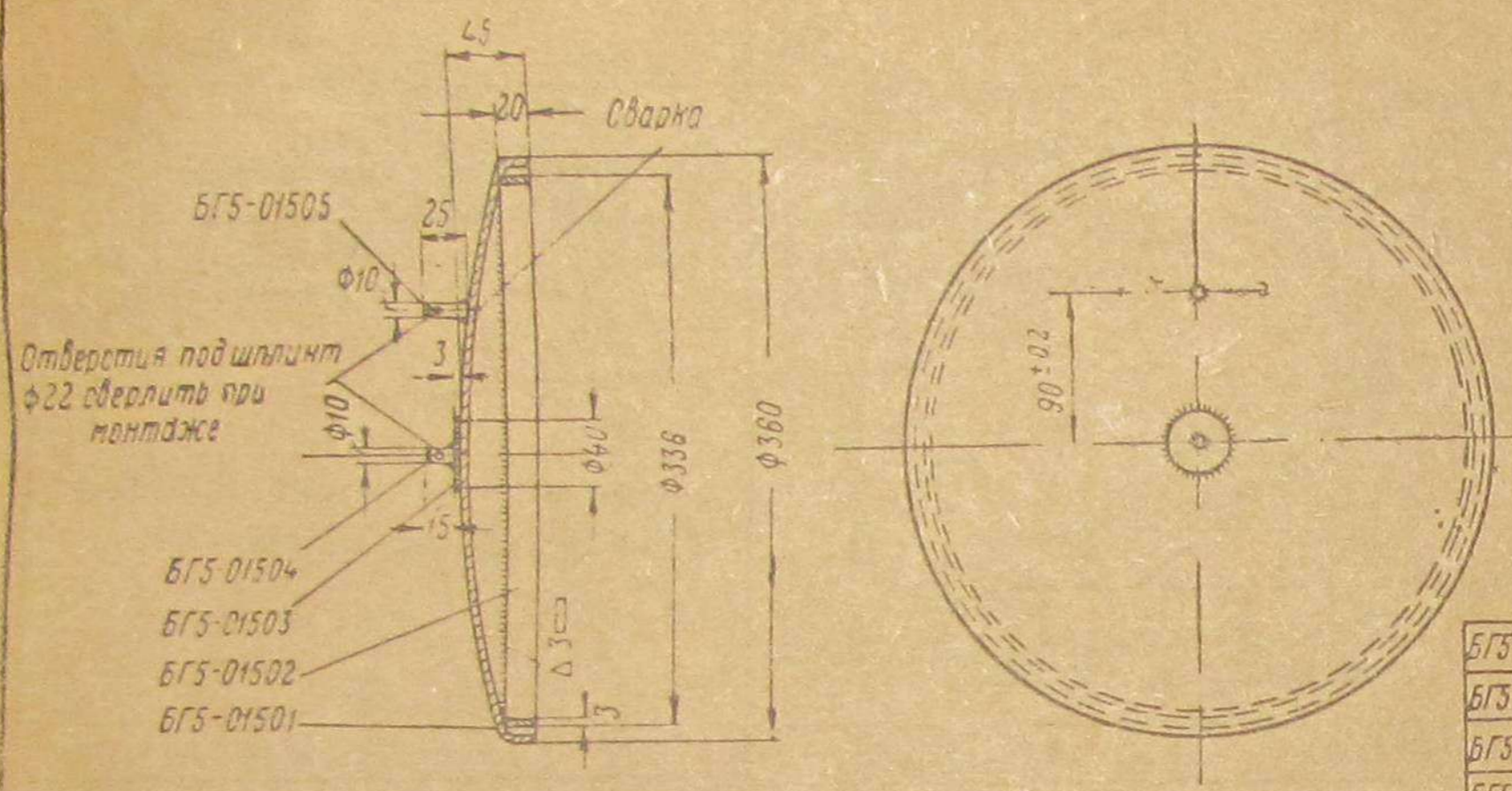

Длина заготовки дет. BG5-01502*
L=1058 мм
Общий вес ~ 3.5 кг

BG5-01505	Штифт ф2,5	1	"	"	0,016	"
BG5-01504	Штифт ф10×15	1	"	"	0,001	"
BG5-01503	Шайба ф40×3	1	"	"	0,033	"
BG5-01502	Кольцо крышки	1	"	"	0,50	без черт.
BG5-01501	Крышка	1	Ст.0	10020	2,94	
№ дет	Наименование	Кол.	Марк.	ОСТ	Вес	Примеч.
			Материал		1шт.	

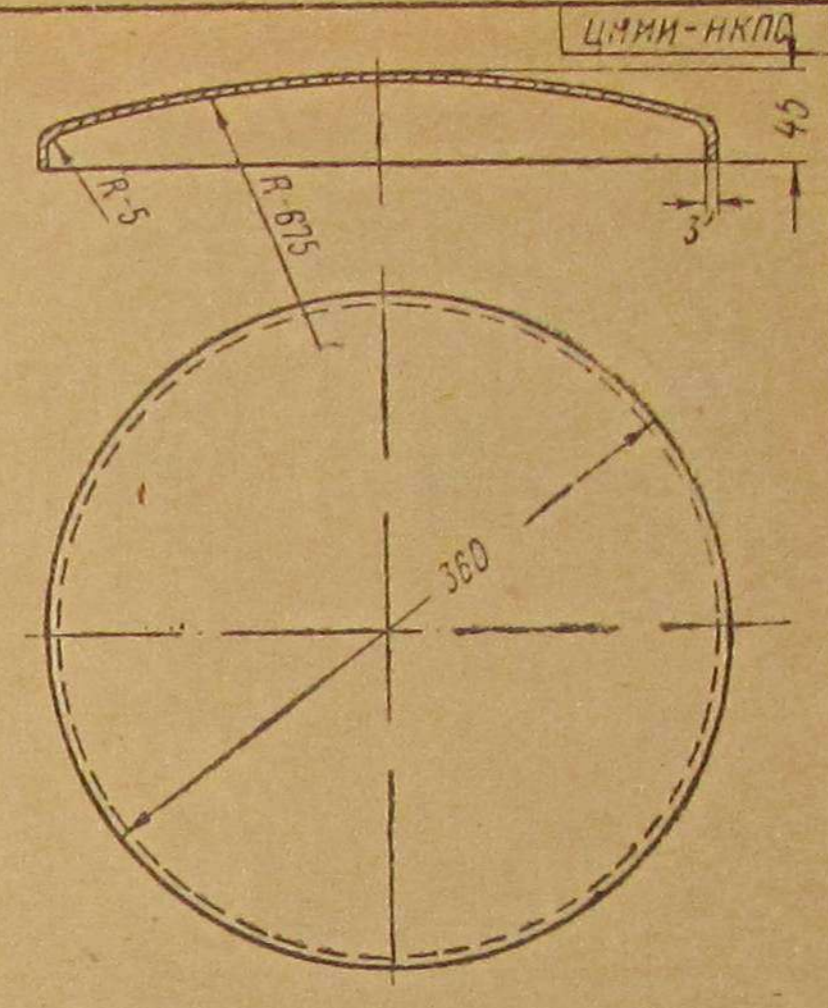

Диаметр заготовки ~ 400

BG5-01501	Крышка	1	Ст.0	10020	2,94	
№ дет	Наименование	Кол.	Марк.	ОСТ	Вес	Примеч.
			Материал		1шт.	

Крышка грузочного люка в сборе BG5-01500

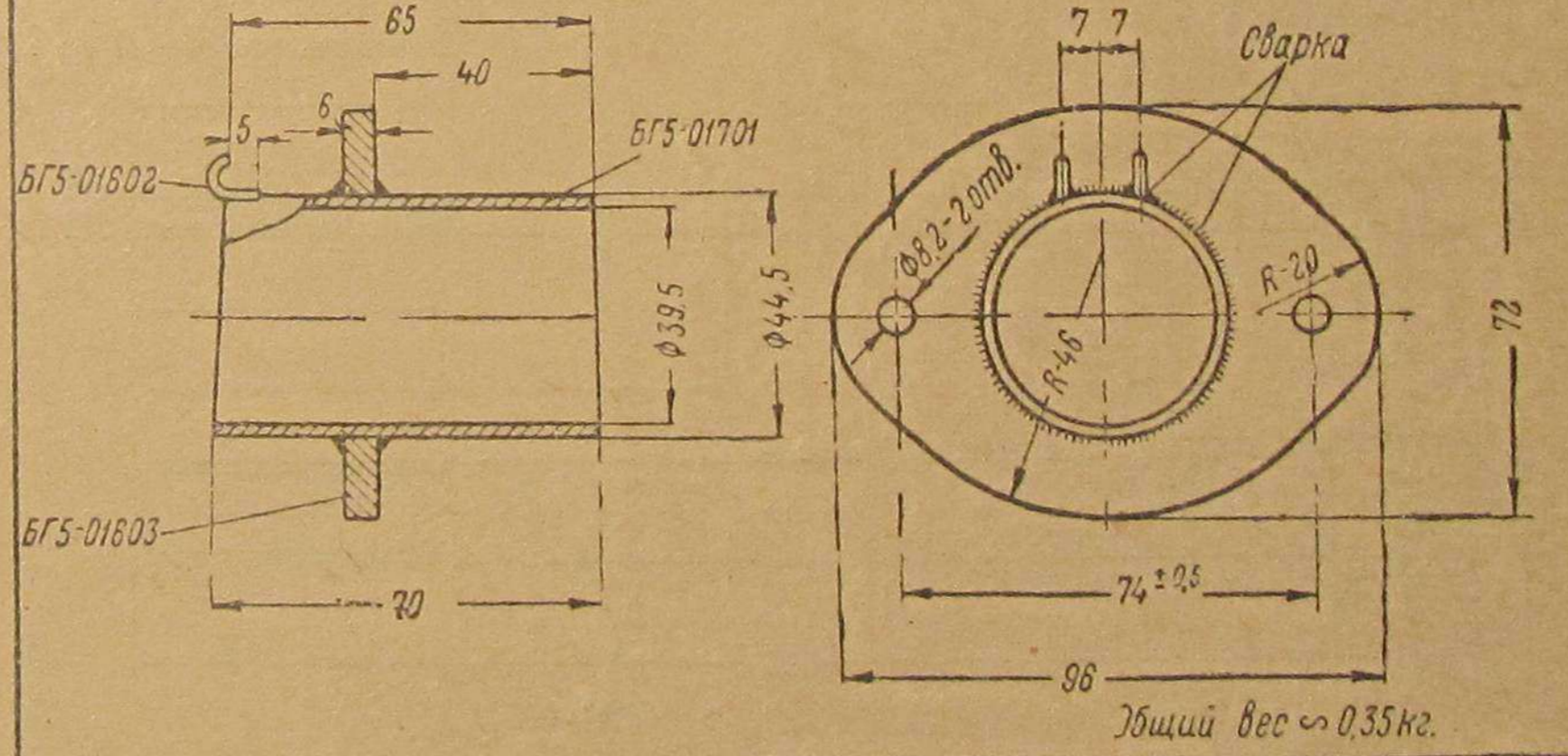
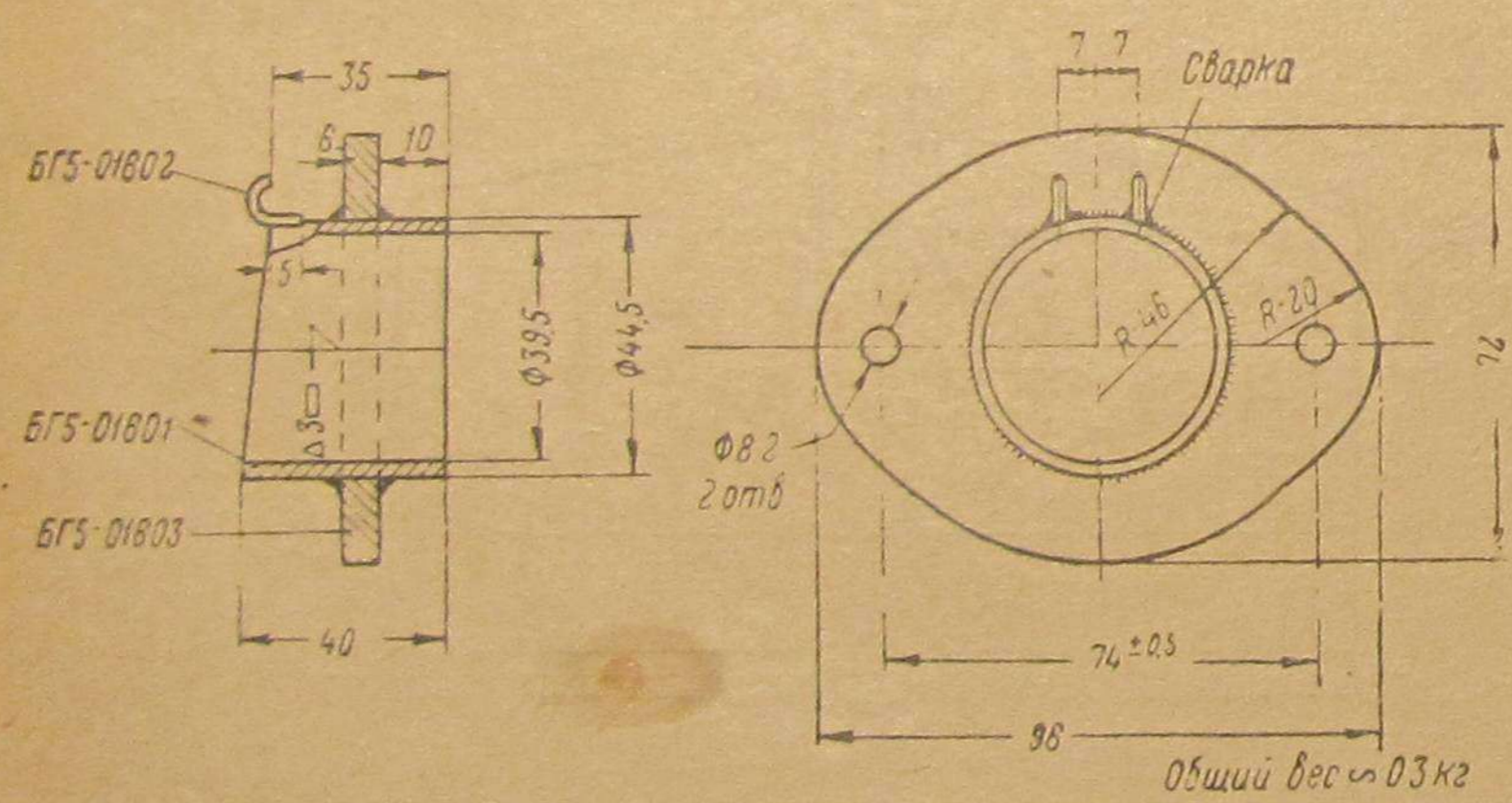

BG5-01803	Фланец	1	Ст.0	10019	0,18	"
BG5-01802	Крючок	2	1 шт	проб		"
BG5-01801	Патрубок	1	труба	103-40	0,097	без черт.
№ дет	наименование	Кол.	Марк.	ОСТ	Вес	Примеч.
			Материал		1шт.	

Патрубок воздушного клапана в сборе BG5-01800

BG5-01803	Фланец	1	Ст.0	10019	0,18	"
BG5-01802	Крючок	2	1 шт	проб		"
BG5-01701	Патрубок	1	труба	103-40	0,174	без черт.
№ дет	наименование	Кол.	Марк.	ОСТ	Вес	Примеч.
			Материал		1шт.	

Патрубок воздушного клапана в сборе BG5-01700

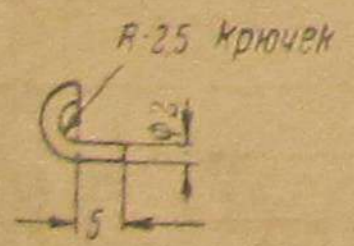

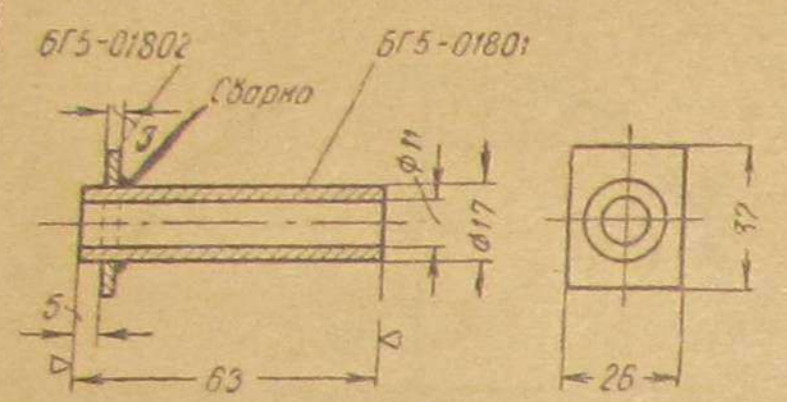

Общий вес ~ 0,08 кг

БГ5-01802	Фланец	14	Ст3	ГОСТ 10020-59	0,04	
БГ5-01801	Трубка	14	Ст	ГОСТ 103-41	0,065	б/черт
№ детали	Наименование	Кол	Мар. материал	ГОСТ	Вес кг	Примеч

Фурма в сборе БГ5-01800

Сечение I-I

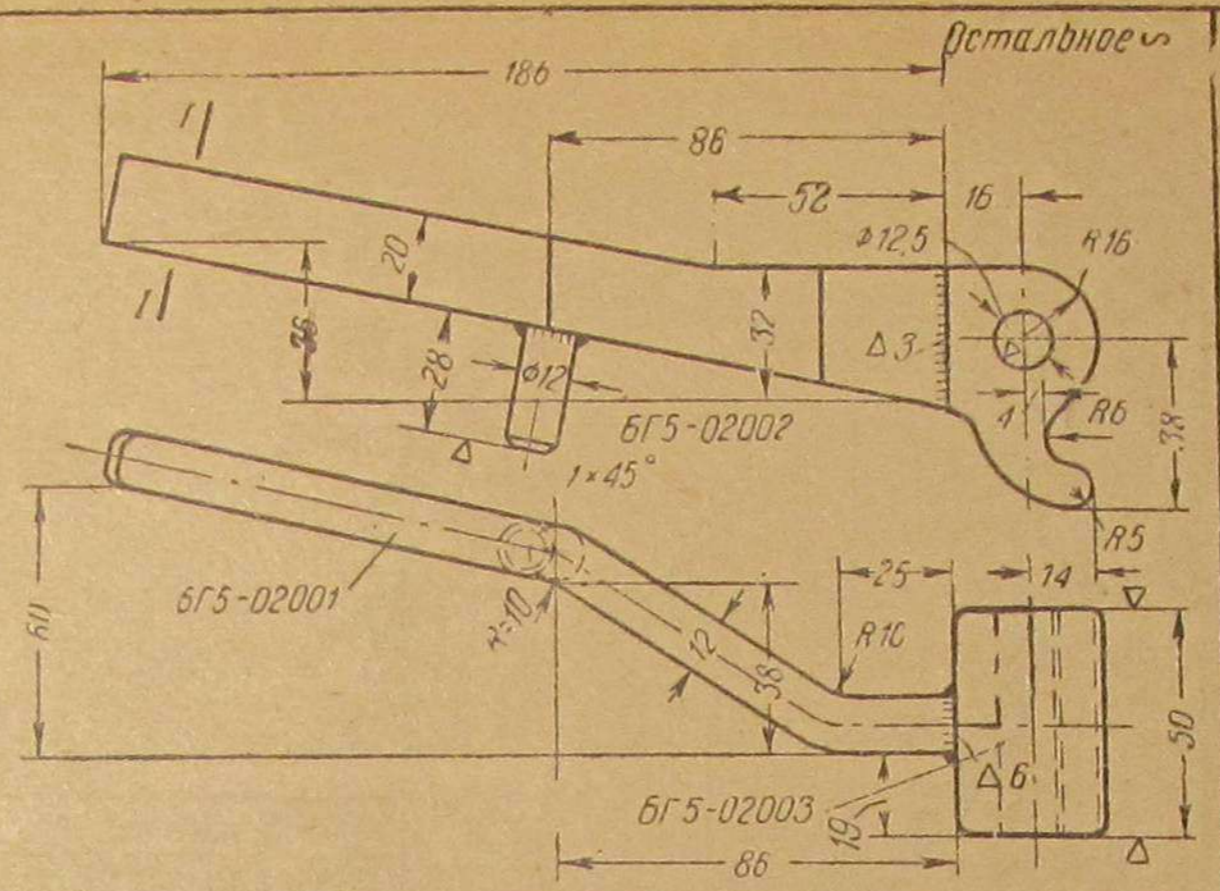
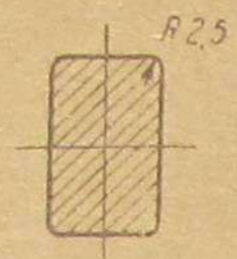

Общий вес ~ 0,63 кг

БГ5-02003	Муфта	1	"	Локонна	0,32	"
БГ5-02002	Упор	1	"	10009-39	0,025	"
БГ5-02001	Рукоятка	1	Ст10	Локонна	0,285	б/черт
№ детали	Наименование	Кол	Мар. материал	ГОСТ	Вес кг	Примеч

Запорный рычаг загрузочного люка в сборе БГ5-02000

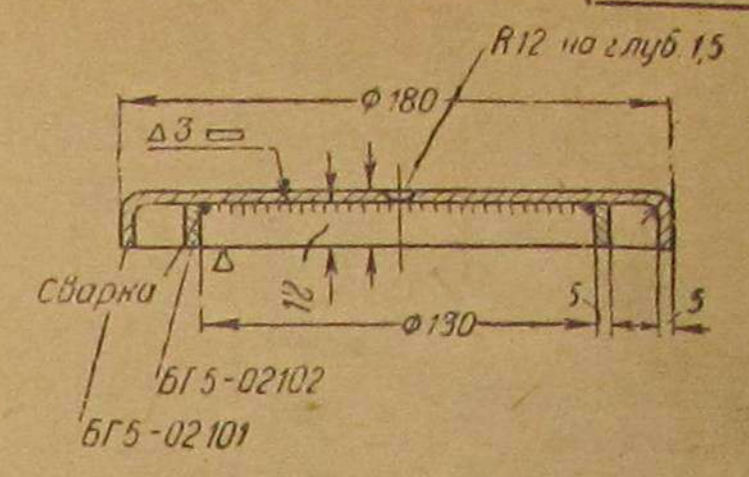

Диаметр заготовки дет БГ5-02101 = 200 мм
Длина заготовки дет БГ5-02102 = 424 мм

Общий вес 1,4 кг

БГ5-02102	Обод	1	"	ГОСТ 103-41	0,2	б/чер
БГ5-02101	Крышка	1	Ст10	10019-39	1,2	б/чер
№ детали	Наименование	Кол	Мар. материал	ГОСТ	Вес кг	Примеч

Крышка банового люка в сборе БГ5-02100

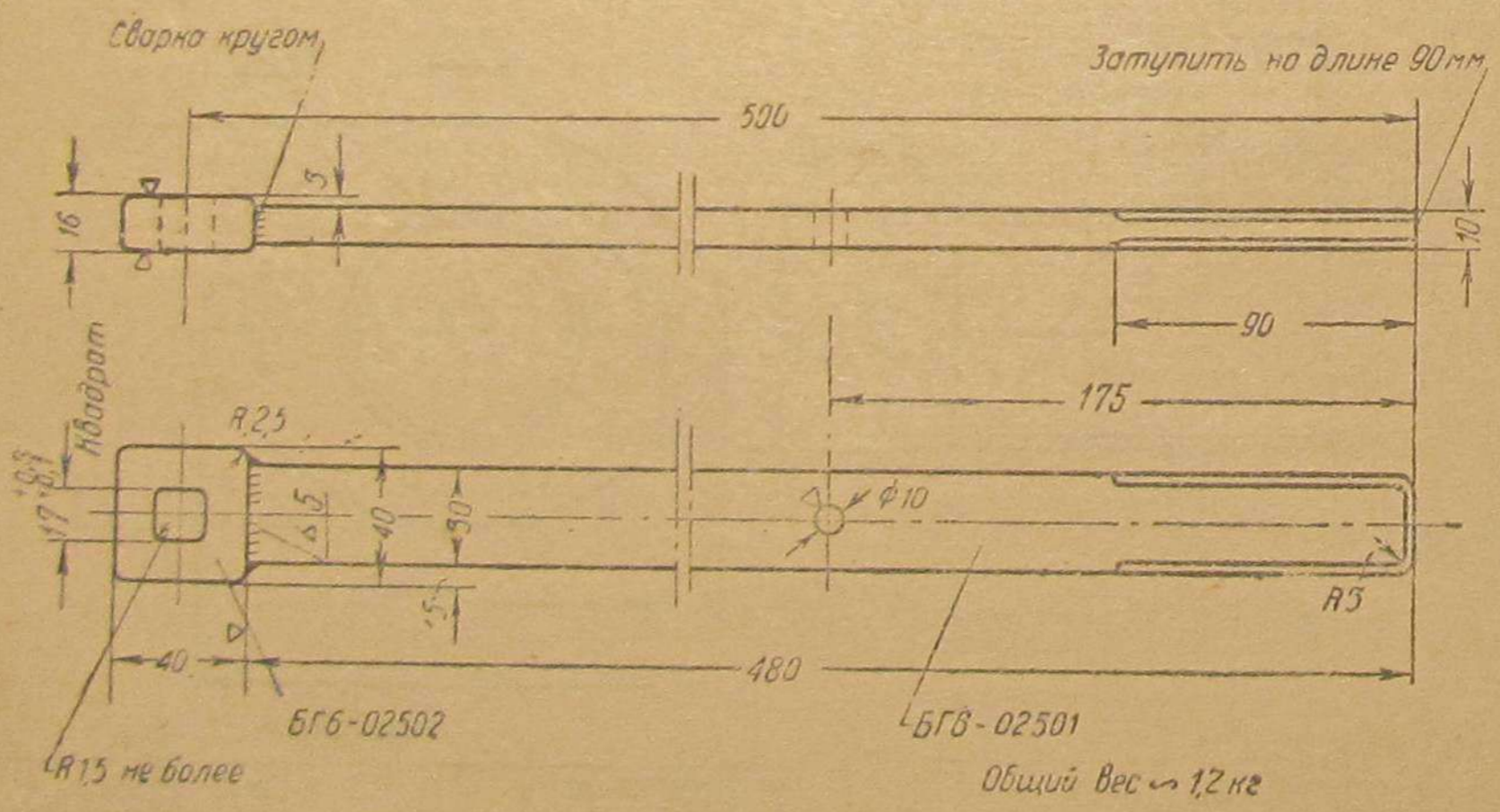

Общий вес ~ 1,2 кг

БГ6-02502	Наконечник рукоятки	1	Ст10	Локонна	0,146	
БГ6-02501	Рукоятка	1	Ст10	ГОСТ 103-41	1,06	б/черт
№ детали	Наименование	Кол	Мар. материал	ГОСТ	Вес кг	Примеч

Рукоятка качающейся решетки в сборе БГ6-02500

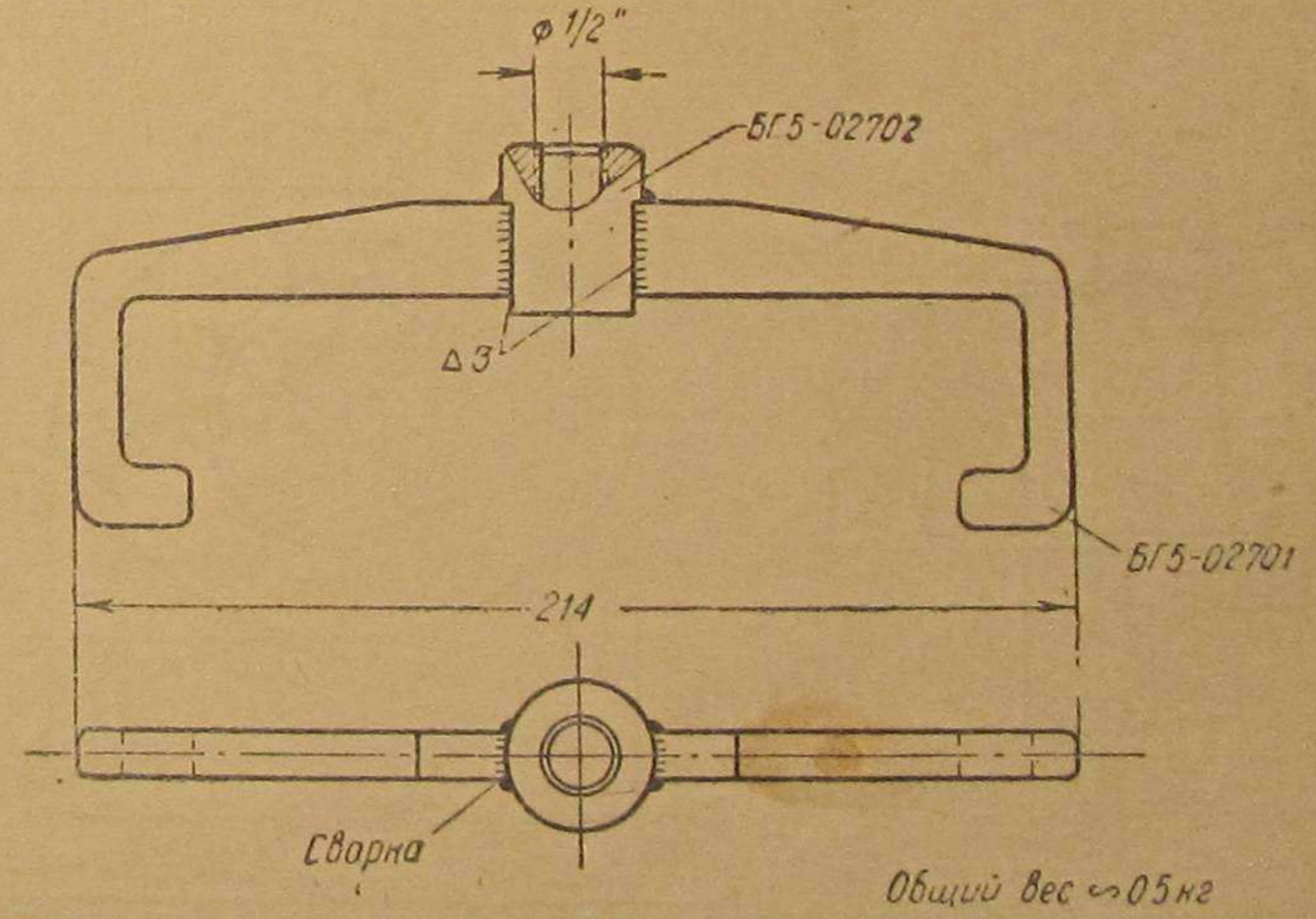

Общий вес ~ 0,5 кг

БГ5-02702	Гайка	1	Ст10	10008-39	0,18	
БГ5-02701	Захват	1	Ст10	ГОСТ 103-41	0,32	
№ детали	Наименование	Кол	Мар. материал	ГОСТ	Вес кг	Примеч

Запор банового люка в сборе БГ5-02700

Примечание:
Запор можно изготовлять цельнокованный

Для опоры решетки задней в сборе БГ6-02400
в дет. БГ6-02304 отверстие ф42 не делается

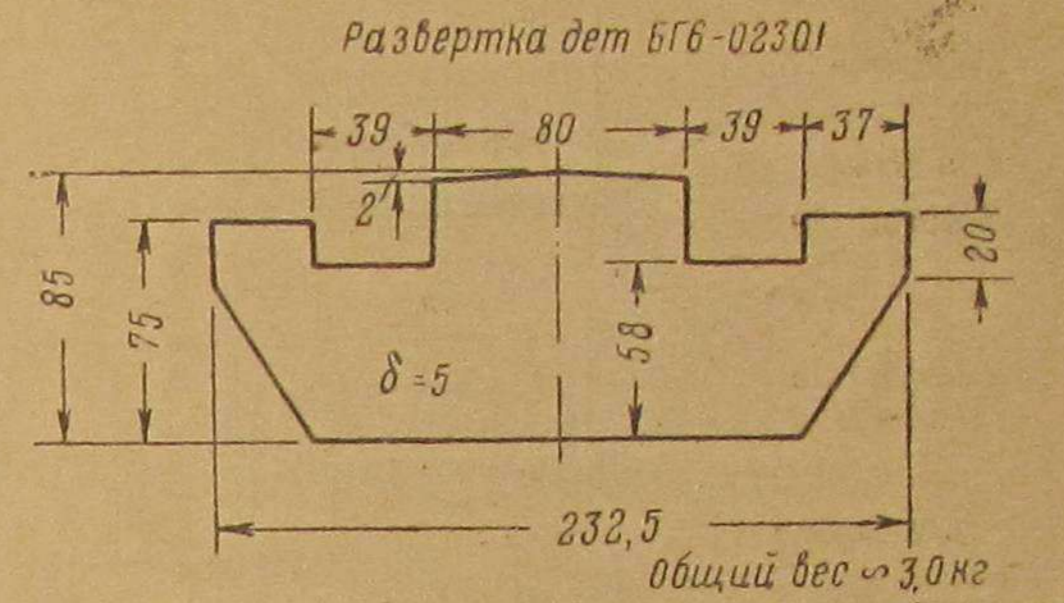
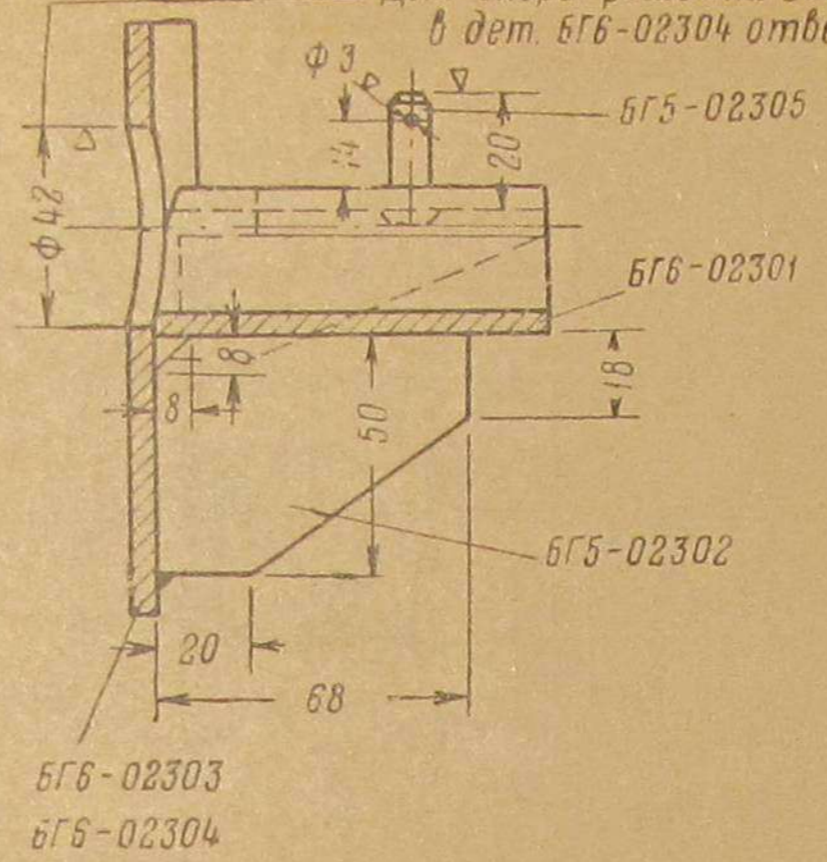
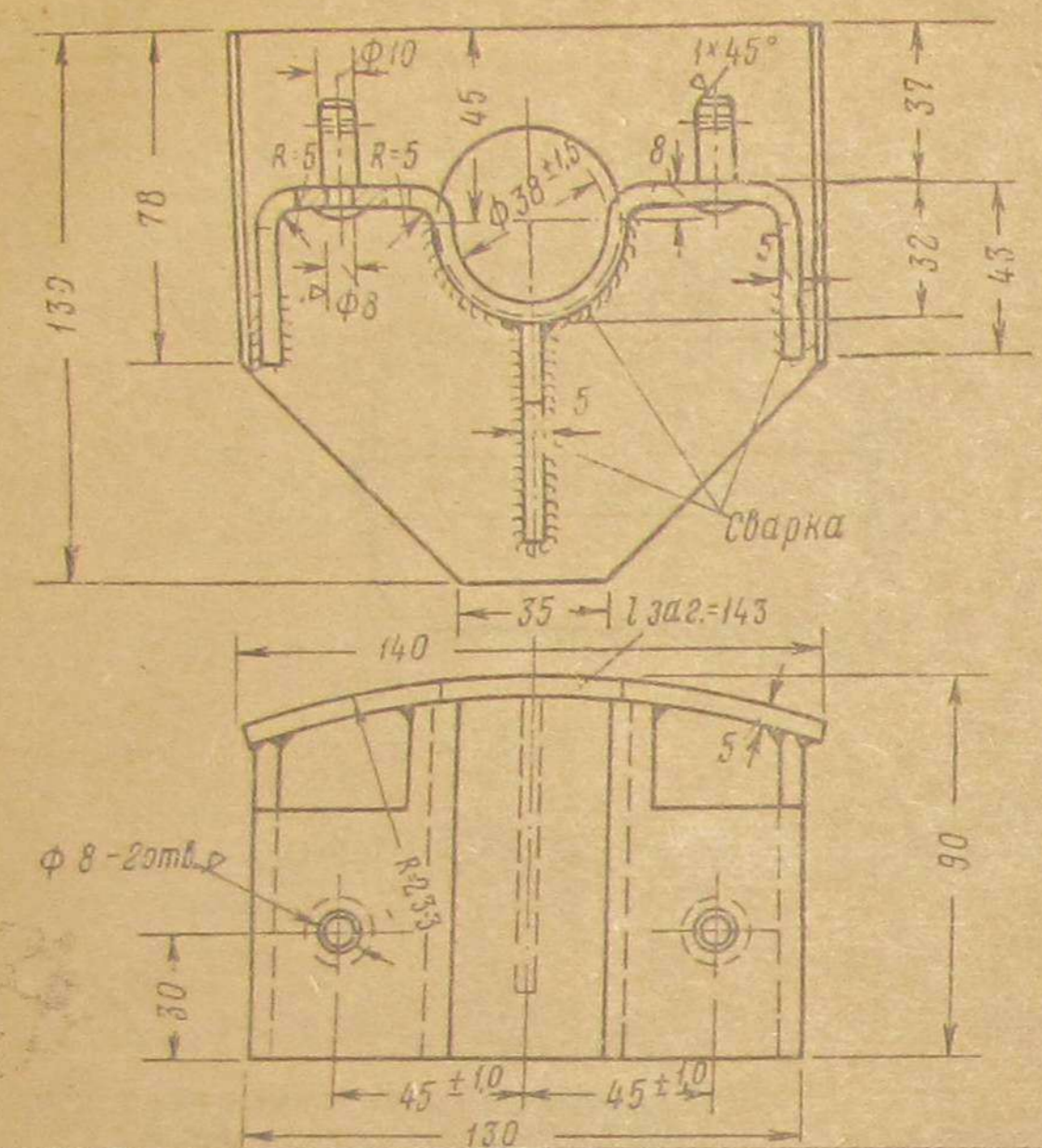

БГ5-02303	Фиксатор неподвижной решетки	4	Ст.О	301	0,03	—
БГ6-02304	Фланец задней опорной решетки	1	—	—	0,607	—
БГ6-02303	Фланец передней опорной решетки	1	—	—	0,553	—
БГ6-02302	Ребро опоры решетки	2	—	—	0,197	—
БГ6-02301	Опора решетки	2	Ст.О	10019-39	0,621	без черт
№ дет.	Наименование	Кол.	Марк	Ост	Вес	Примеч.
			Матер.		шт	

Опора решетки передняя в сборе БГ6-02300
Опора решетки задняя в сборе БГ6-02400

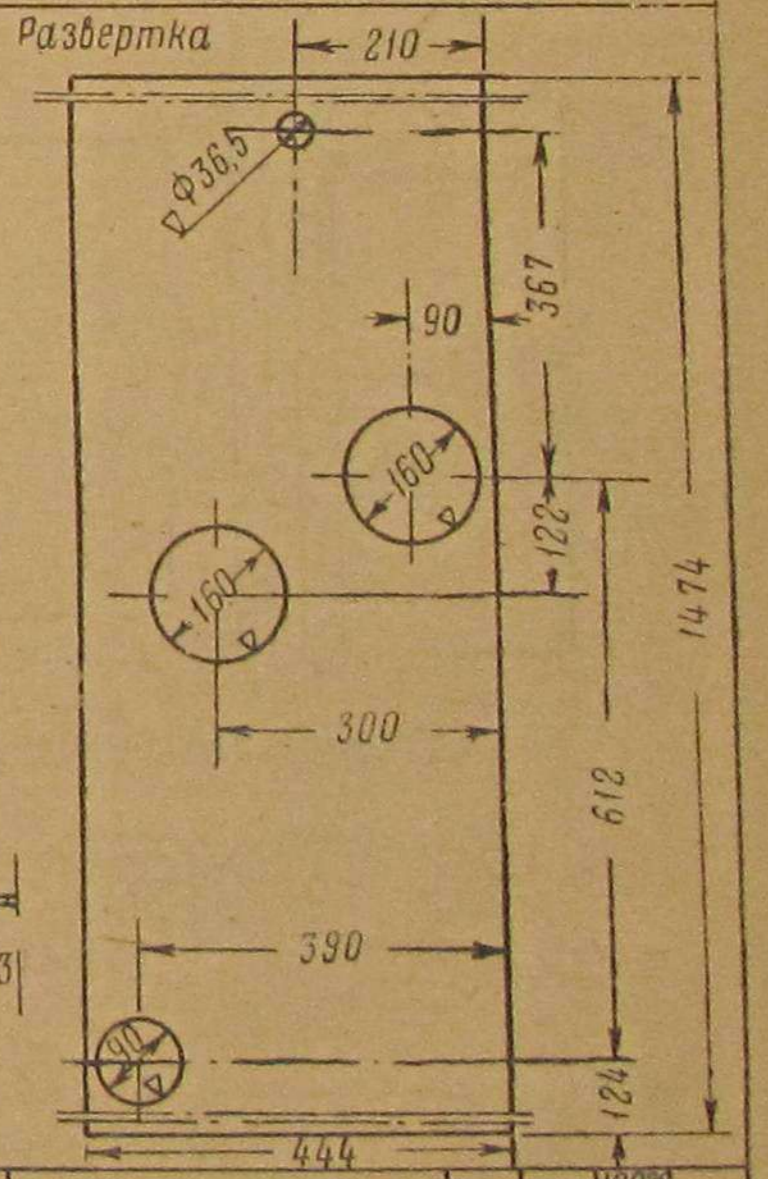
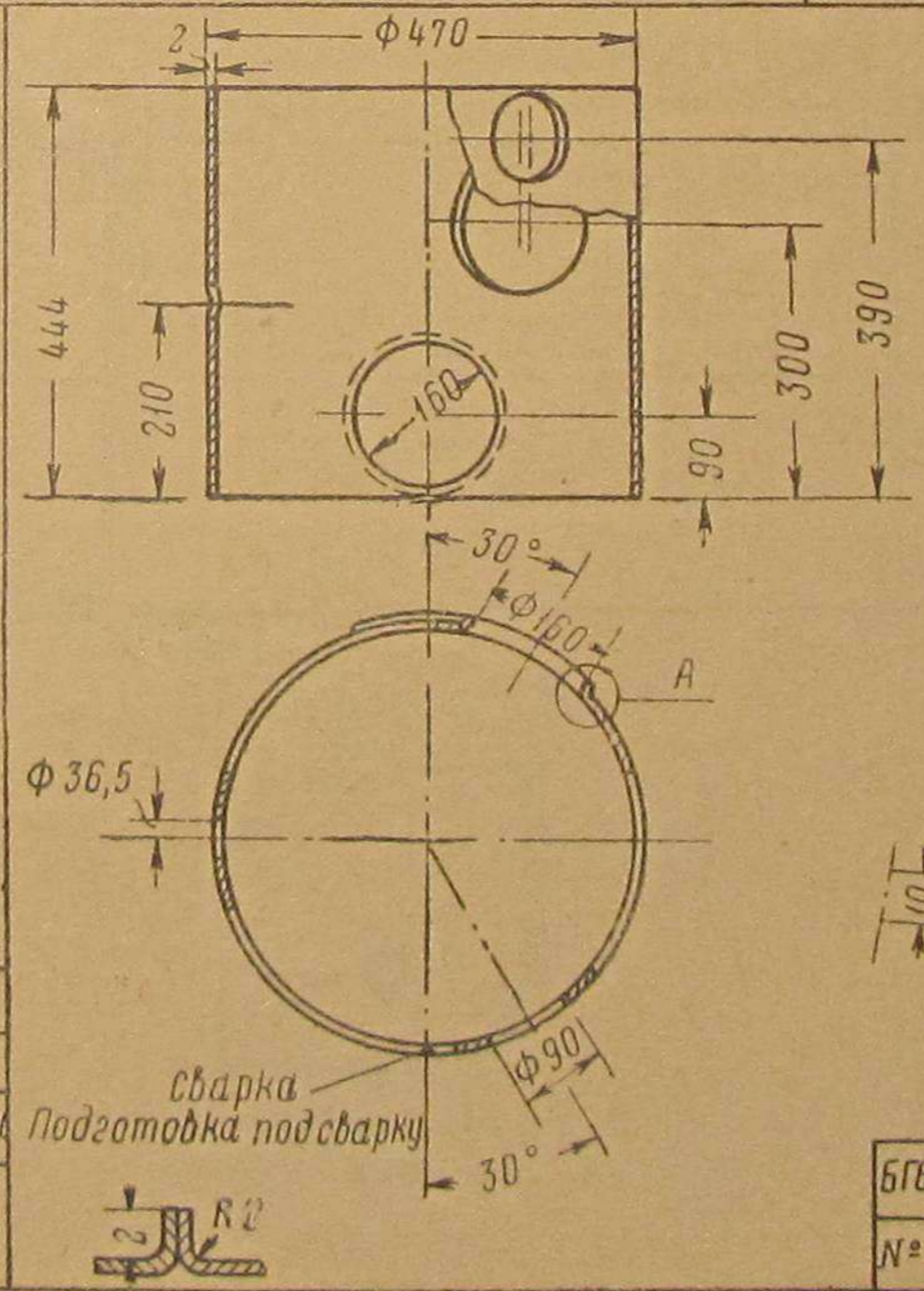
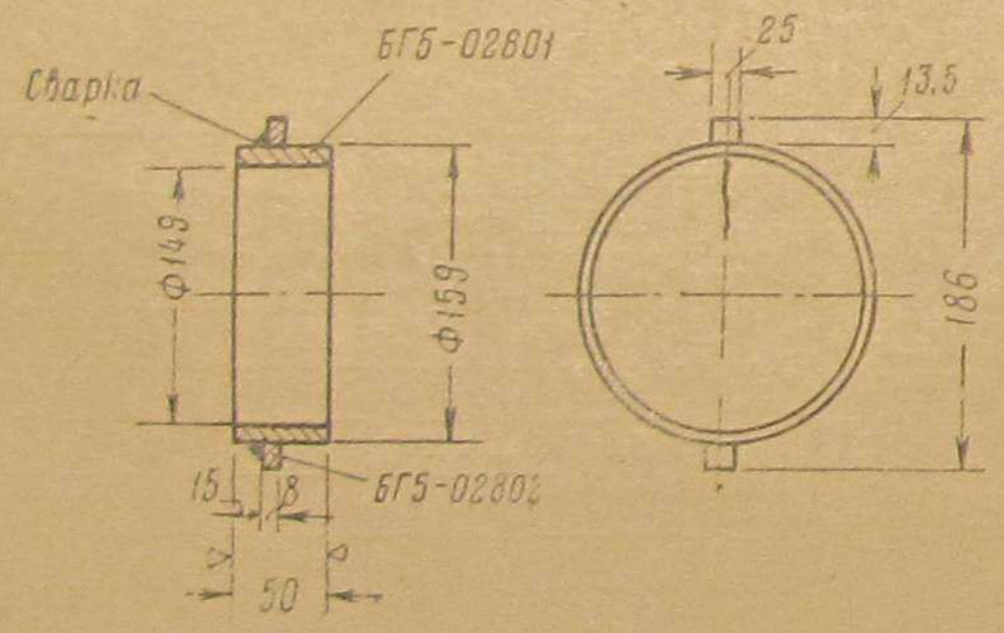

Общий вес 1 кг

БГ5-02802	Планка	2	Ст.О	10019-39	0,02	—
БГ5-02801	Труба ф149x5; L=50	1	Ст.3	301-41	0,95	без черт
№ дет.	Наименование	Кол.	Марк	Ост	Вес	Примеч.
			Матер.		шт	

Горловина бокового люка в сборе
БГ5-02800

БГ601301	Кожух зольника	1	Ст.О	10020-39	3,8	—
№ дет.	Наименование	Кол.	Марк	Ост	Вес	Примеч.
			Матер.		шт	

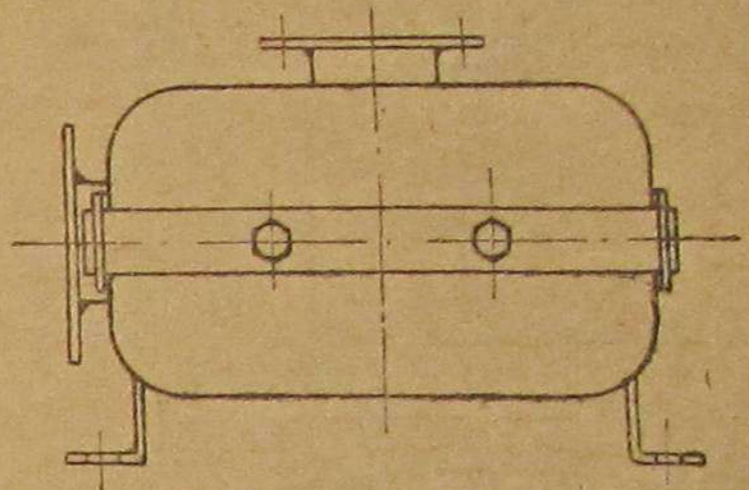
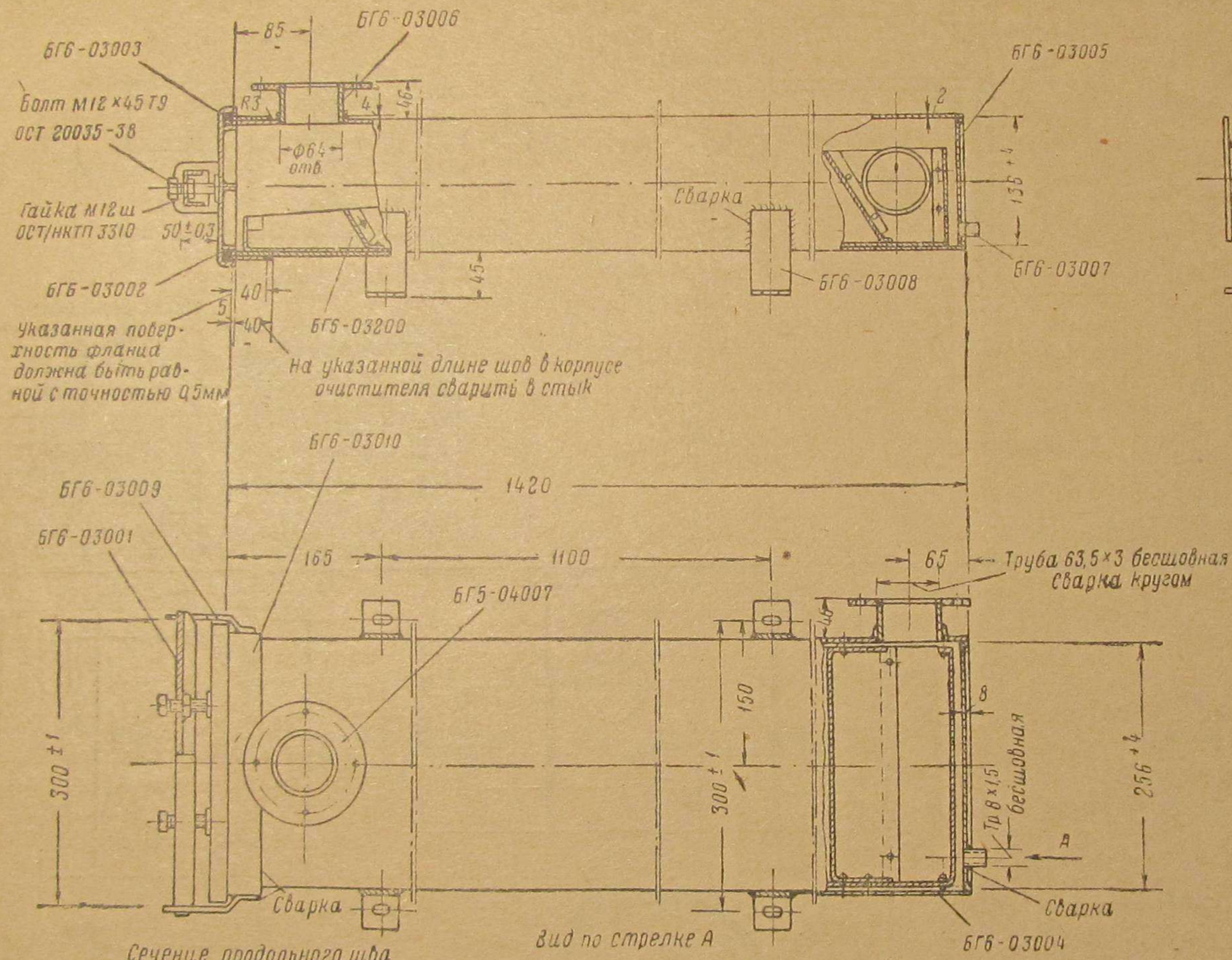

Примечания:
 1. Сварочные швы проверить на герметичность воздухом при избыточном давлении 0,3 кг/см²
 2. Окрасить наружную поверхность черным лаком

общий вес ~ 33,5 кг

ОСТ-3310	Гайка М12 ш	1	Ст.3	0,028		
ОСТ-2003538	Болт М12×45 Т9	1	Ст.3	0,064	10-35	
БГ6-03200	батарея грубого очистителя	1		3,00		
БГ5-04007	Фланец	2	Ст.0	10020-39	0,13	
БГ6-03010	Фланец 40×5	1	Ст.3	103-41	1,22	
БГ6-03009	Петля	2	Ст.3	10020-39	0,12	
БГ6-03008	Лапа	4	Ст.3	10020-39	0,13	
БГ6-03007	Труба спуска конденсата	1	Ст.3	301-41	0,005	
БГ6-03006	патрубок входа и выхода газа	2	Ст.3	301-41	0,240	
БГ6-03005	Днище	1	Ст.3	10020-39	0,6	
БГ6-03004	Корпус	1	Ст.3	10020-39	17	
БГ6-03003	Прокладка	1	асбестовый шнур 16-7	18-38	0,24	
БГ6-03002	Крышка	1	Ст.3	10020-39	3,35	
БГ6-03001	Траверса	1	Ст.3	10020-39	0,7	
№ дет.	Наименование	кол.	марка	ОСТ	вес	Прим
				Материал	шт.	
Первая сечция грубого очистителя				БГ6-03000		

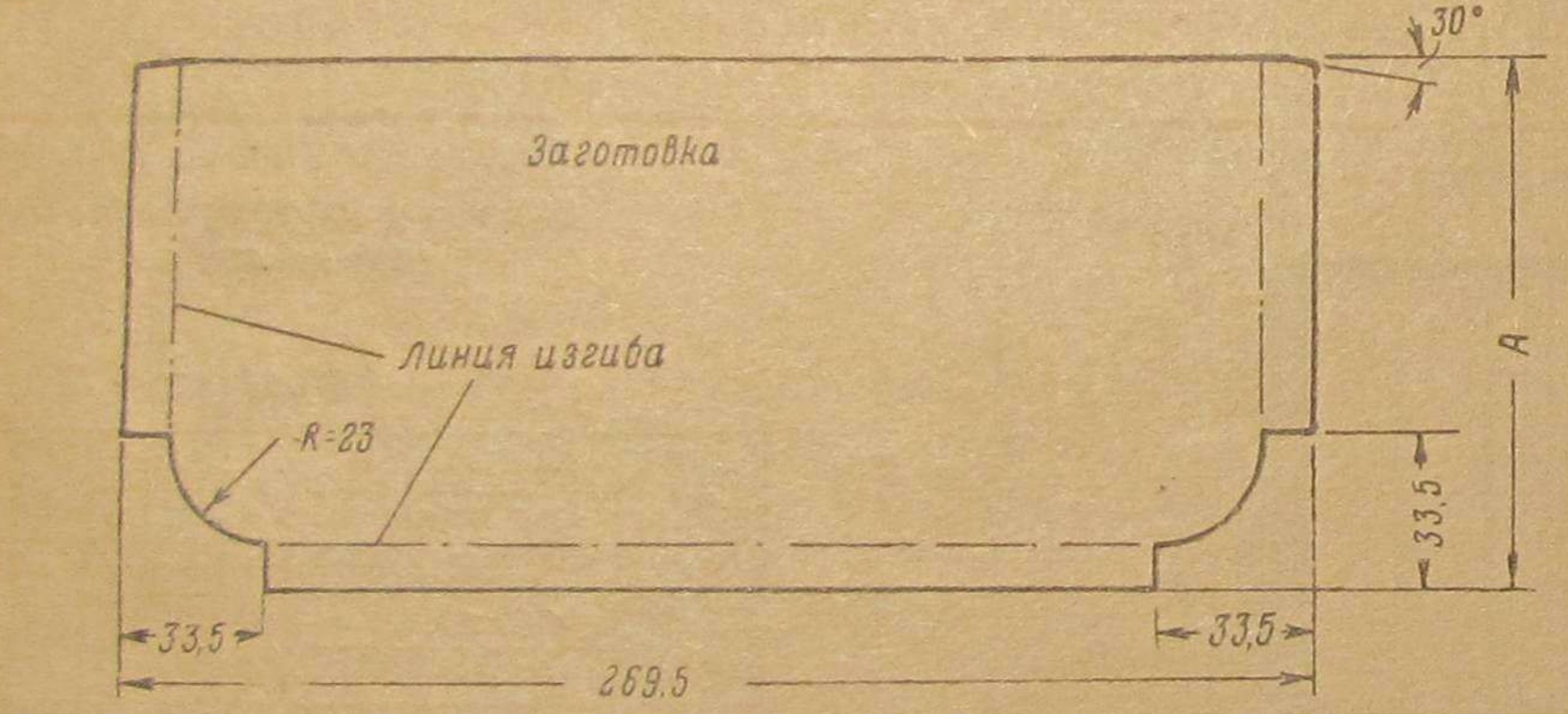
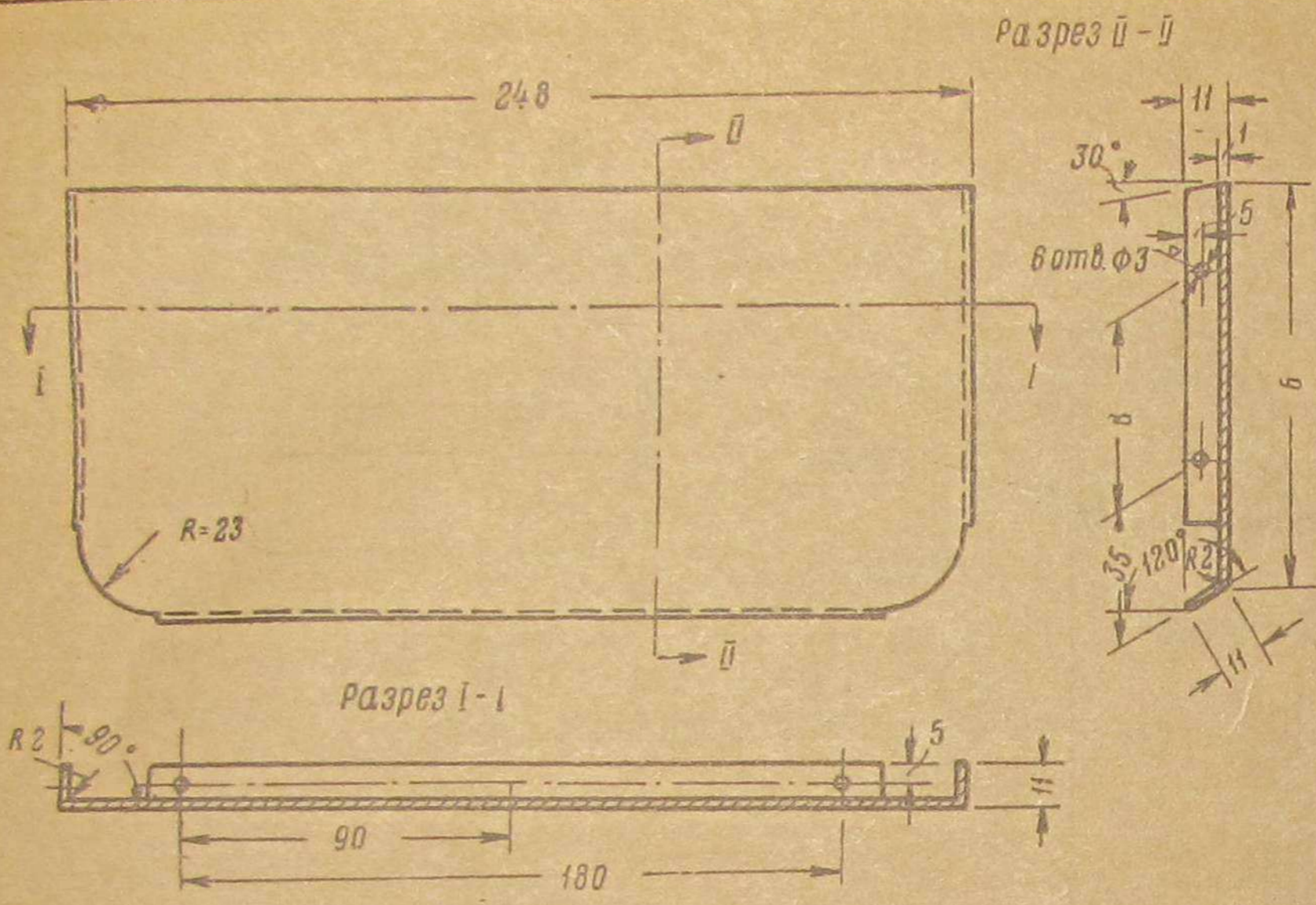

Вес шт.	0,235	0,227	0,219	0,211	0,203	0,195	0,187	0,179	0,171	0,163	0,155	0,147	0,139	0,131	0,123	0,115	0,107
В	50,5	46,5	42,5	38,5	34,5	30,5	26,5	22,5	18,5	—	—	—	—	—	—	—	—
Б	108	104	100	96	92	88	84	80	76	72	68	64	60	56	52	48	44
А	118	114	110	106	102	98	94	90	86	82	78	74	70	66	62	58	54
Кол.	2	2	2	2	2	2	2	2	2	2	2	2	2	2	2	2	2
№	1	2	3	4	5	6	7	8	9	10	11	12	13	14	15	16	17

БГ6-03002	Перегородка	34	Ст. 3	10020-39	—	БГ6-03008	Лапа	8	Ст. 3	10020-39	q13	БГ6-03001	Траверса	2	Ст. 3	10020-39	0,7
№ дет.	Наименование	Кол.	Марк.	ОСТ	Вес	№ дет.	Наименование	Кол.	Марк.	ОСТ	Вес	№ дет.	Наименование	Кол.	Марк.	ОСТ	Вес
			Матер.		шт.				Матер.		шт.				Матер.		шт.

ЦНИИ - НКПС

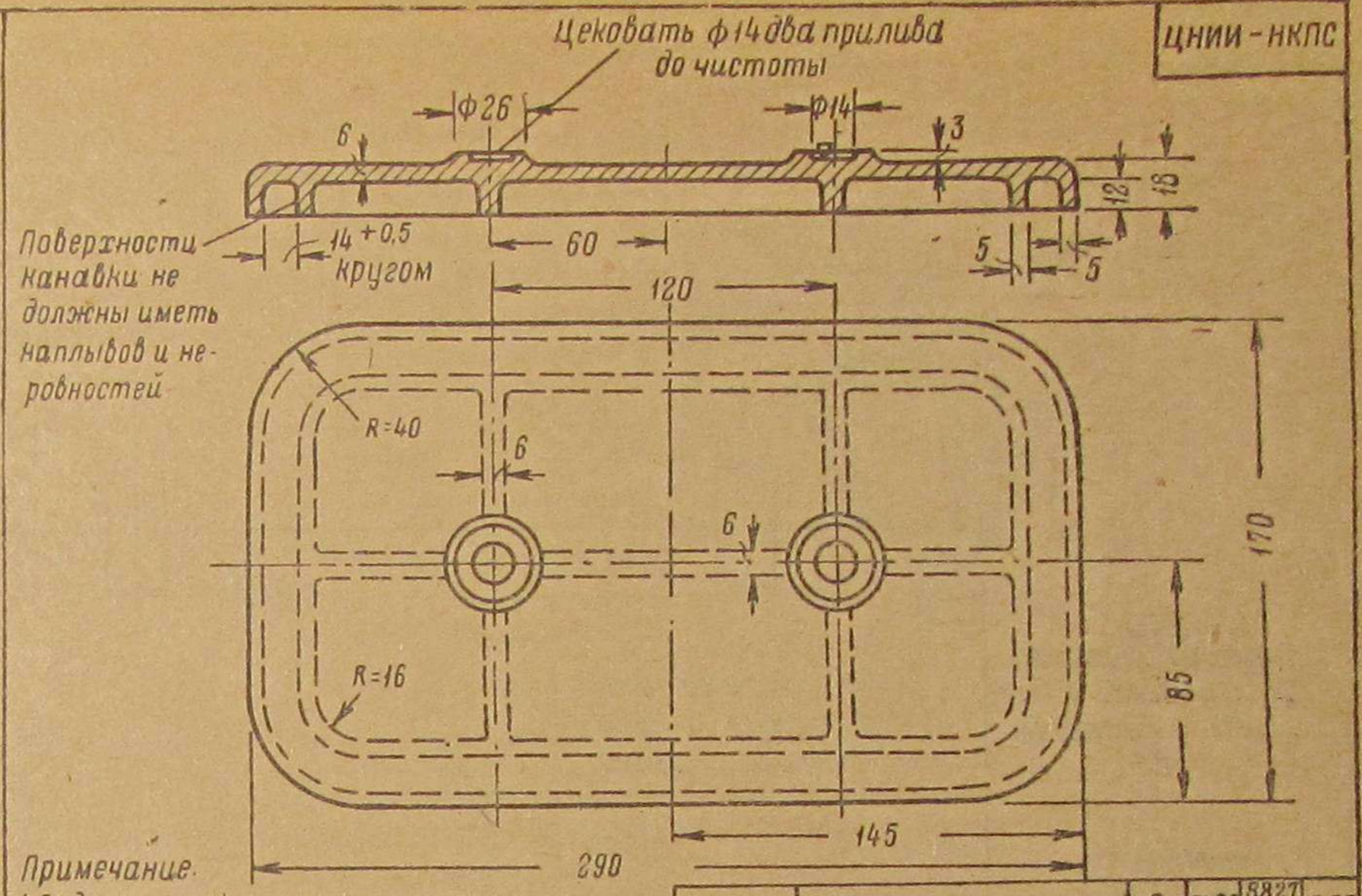

Примечание.
1. Радиусы не указанные, принять размером 3-4 мм

БГ6-03002	Крышка	2	СЧ28	8827	3,35
№ дет.	Наименование	Кол.	Марк.	ОСТ	Вес
			Матер.		шт.

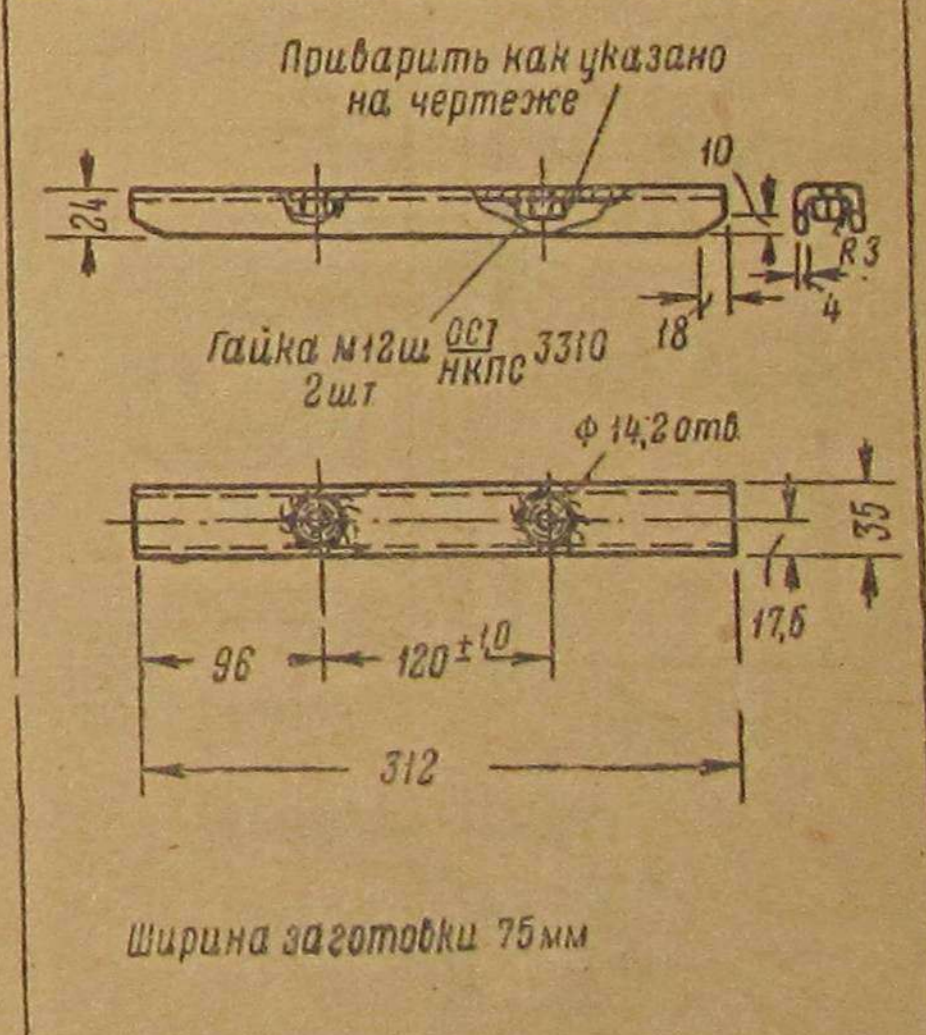
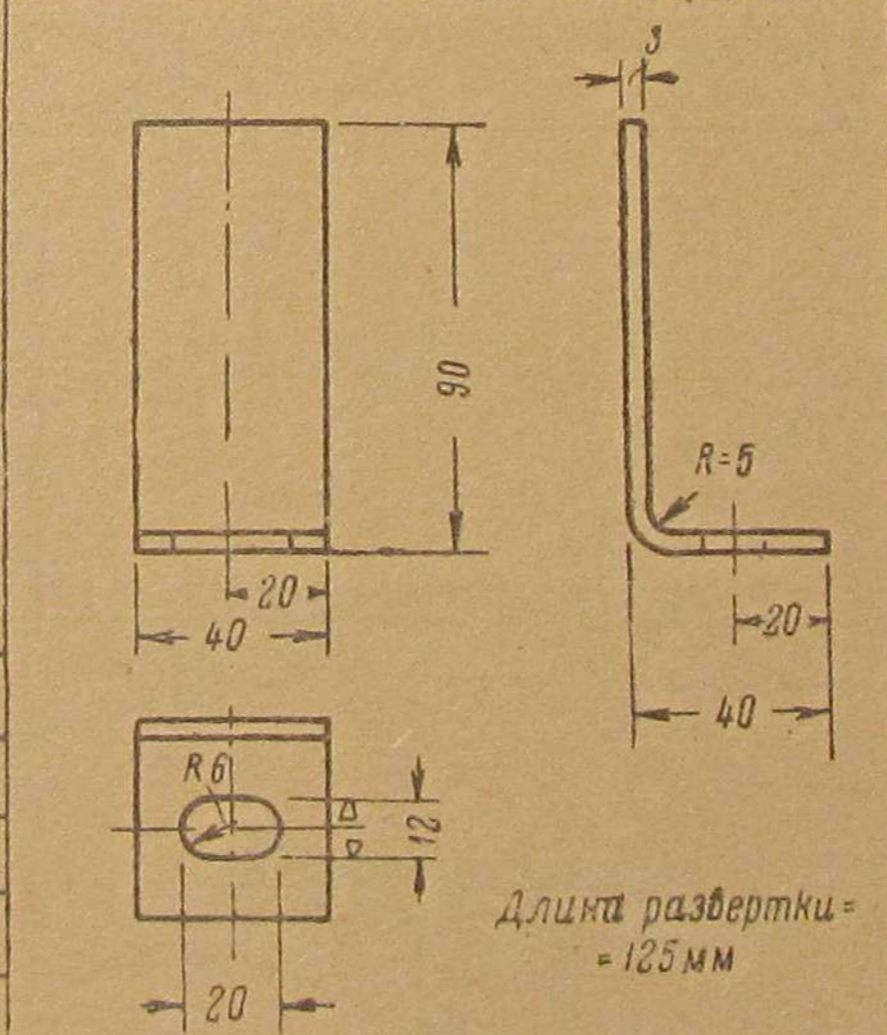

Ширина заготовки 75 мм

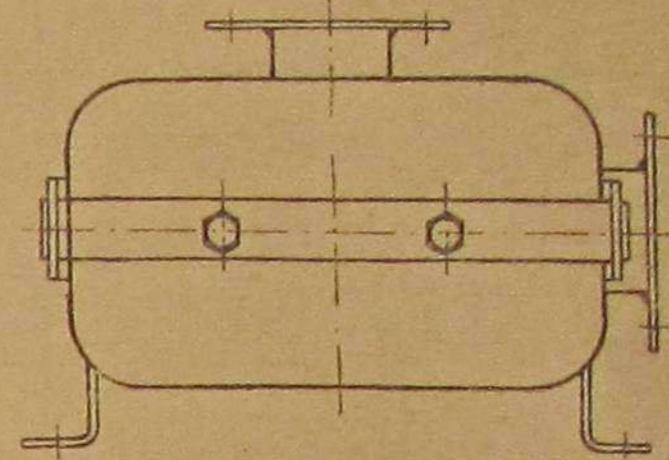
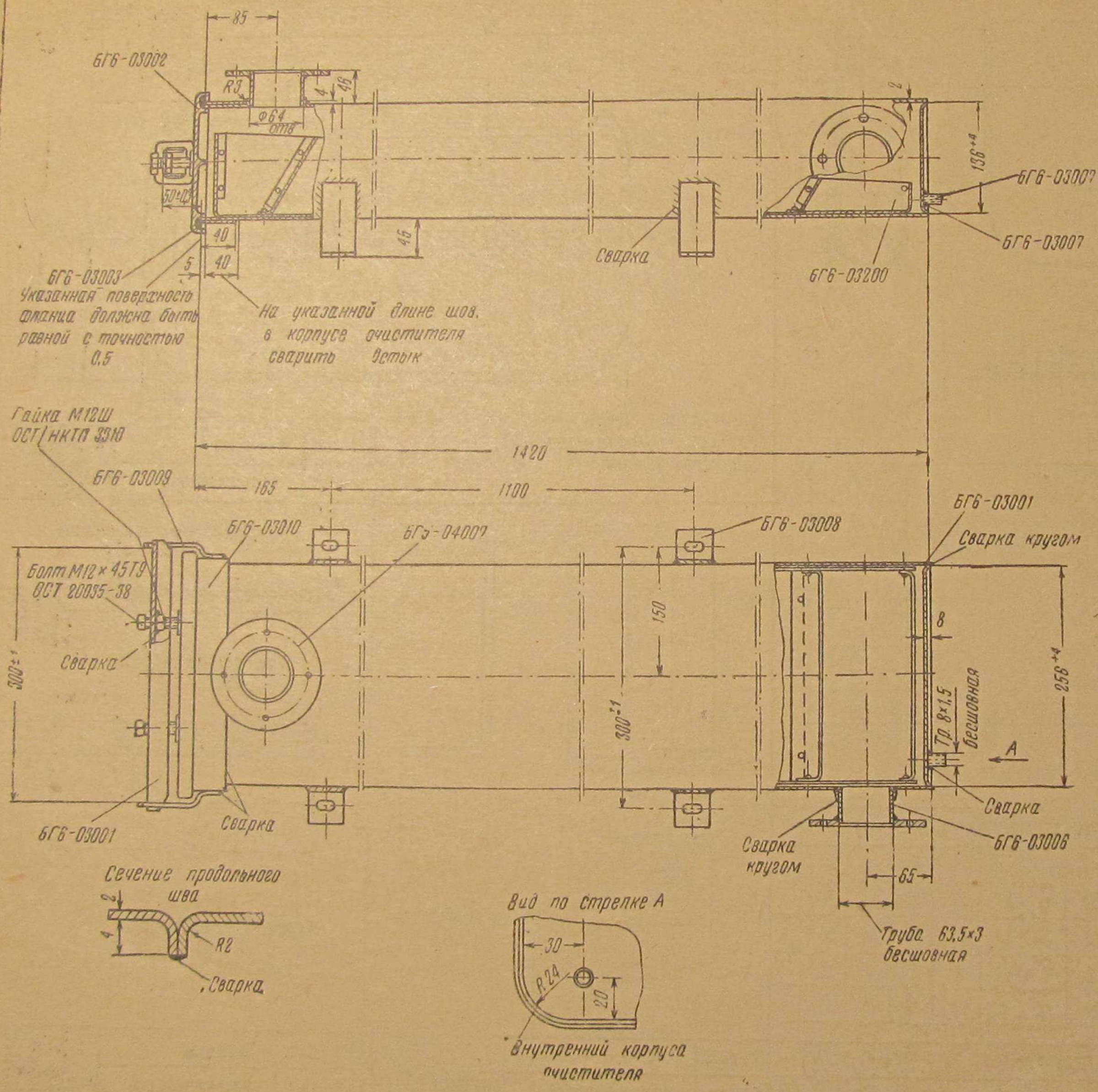

Примечания:
 1. Сварочные швы проверить на герметичность воздухом при избыточном давлении 0,3 кг/см²
 2. Окрасить наружную поверхность черным лаком

Общий вес ~ 33,5 кг

ОСТ НКПС 3310	Гайка М12Ш	1	Ст3	—	0,025	
ОСТ 20035-38	Болт М12×45Т9	1	Ст3	—	0,064	L ₀ =35
БГ6-03200	Батарея грубого очистителя	1	—	—	—	
БГ6-04007	Фланец	2	Ст0	10020-39	0,13	
БГ6-03010	Фланец 40×5	1	Ст3	103-41	1,22	L ₀ 3020т = 1,38
БГ6-03009	Петля	2	Ст3	10020-39	0,12	
БГ6-03008	Лапа	4	Ст3	10020-39	0,13	
БГ6-03007	Трубка слива конденсата	1	Ст3	103-41	0,005	L ₀ 3020т = 1,38
БГ6-03006	Патрубок входа и выхода газа	2	Ст3	103-41	0,210	L ₀ 3020т = 1,38
БГ6-03005	Днище	1	Ст3	10020-39	0,6	
БГ6-03001	Корпус	1	Ст3	10020-39	17	L ₀ 3020т = 1,38
БГ6-03003	Прокладка	1	Асбестовый шнур	18-39	0,24	
БГ6-03002	Крышка	1	СЧ-28	8821-2179	3,35	
БГ6-03001	Транверса	1	Ст3	10020-39	0,7	
Идет	Наименование	кол	Материал	ОСТ	Вес	Прим.
Вторая секция грубого очистителя						БГ6-03100

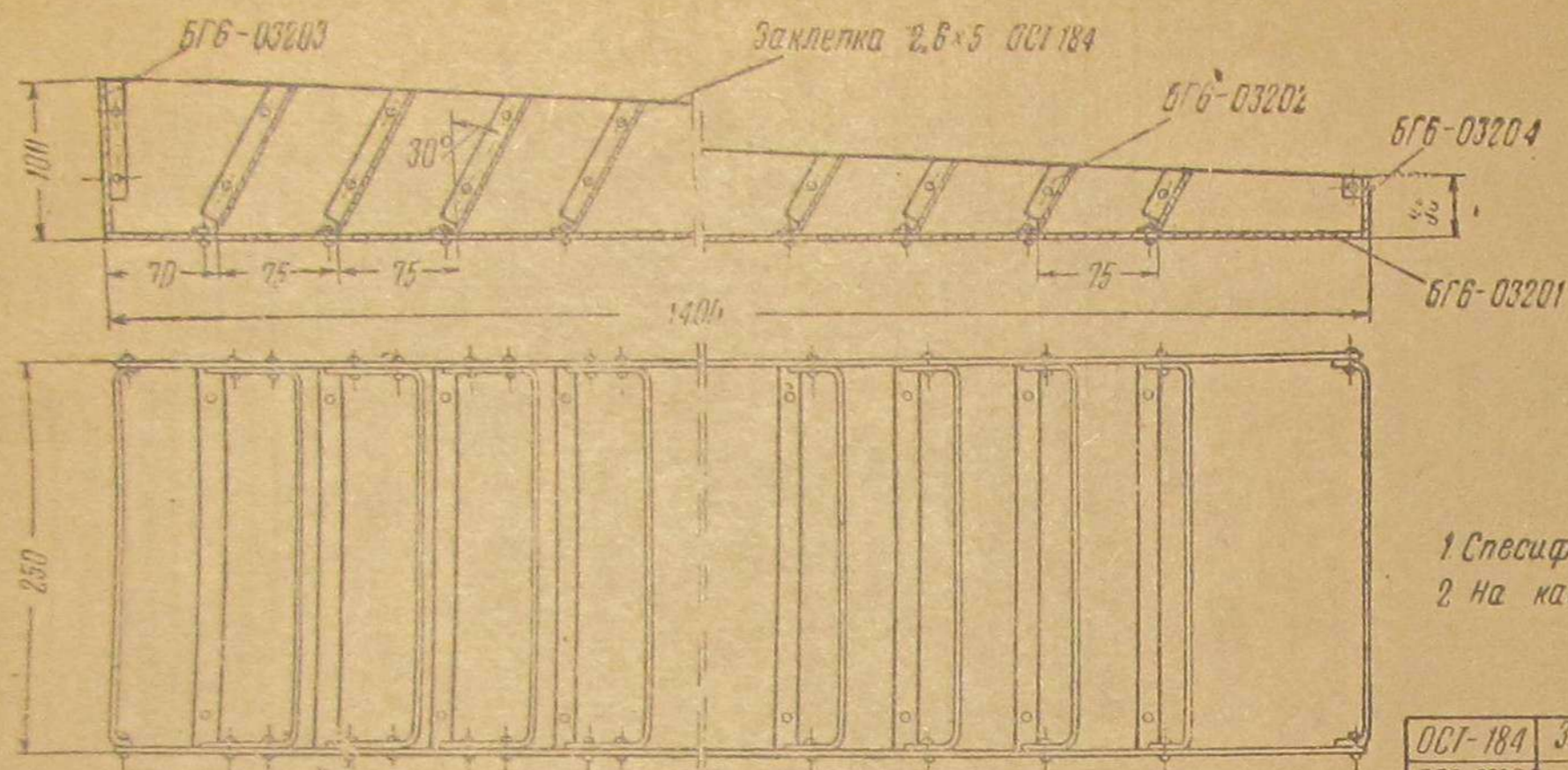

Примечания
 1 Спецификация составлена на один комплект
 2 На каждую автодрезину изготовить два комплекта
 Общий вес ~ 9,0 кг

ОСт-184	Заклепка 2,6x5	96	Ст 2	—	—	
БГБ-03204	Стенка	1	Ст 3	10020-39	0,07	
БГБ-03203	Стенка	1	Ст 3	10020-39	2,20	
БГБ-03202	Перегородка	17	Ст 3	10020-39	—	указан в таблице
БГБ-03201	короб	1	Ст 3	10020-39	3,8	
№ дет	Наименование	Кол	Марка	ОСт	Вес	Прим
			Материал		шт	

Батарея грубого очистителя БГБ-03200

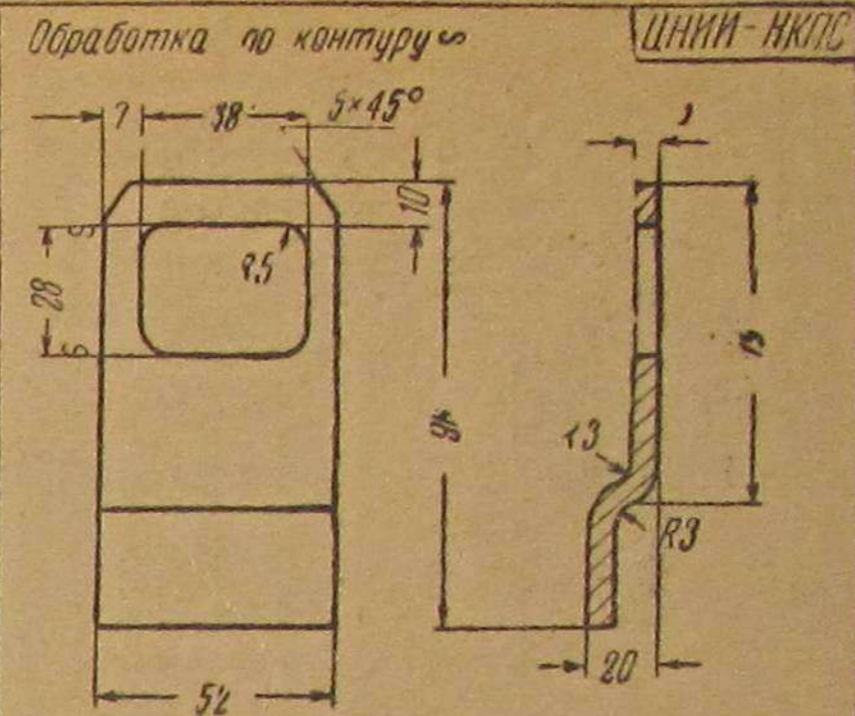

Длина в развернутом виде 106 мм

БГБ-03209	Петля	4	Ст 3	10020-39	0,12	
№ дет	Наименование	Кол	Марка	ОСт	Вес	Прим
			Материал		шт	

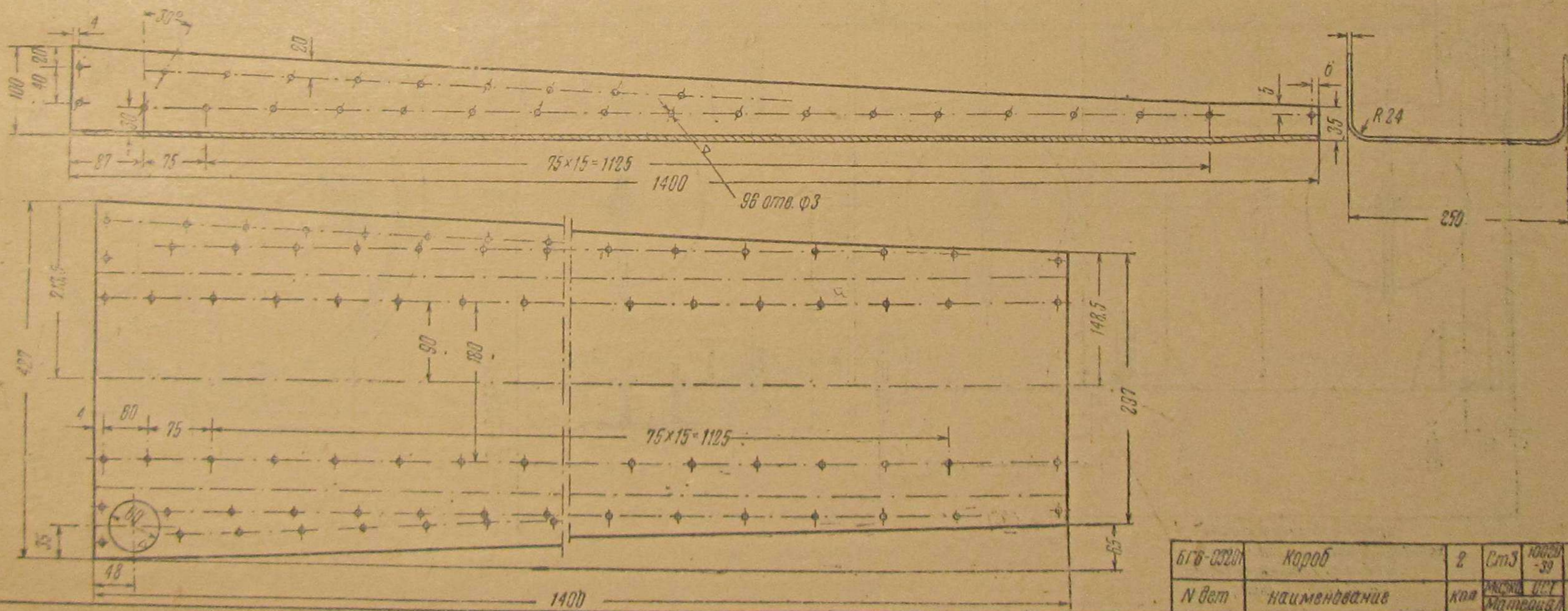

БГБ-03201	короб	2	Ст 3	10020-39	3,8	
№ дет	Наименование	Кол	Марка	ОСт	Вес	Прим
			Материал		шт	

ЦНИИ НКПС

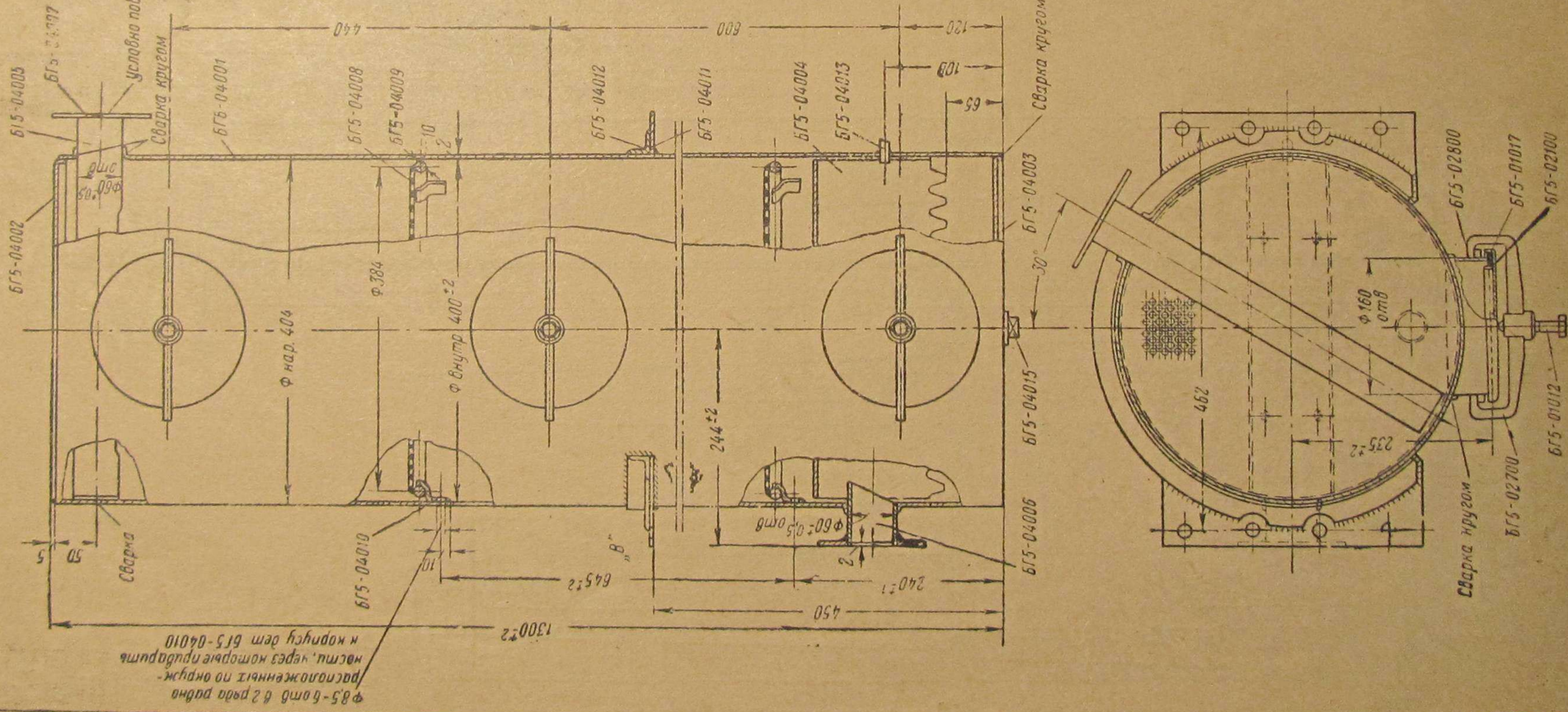

Ф 85-6 отб в 2 ряда радиально
расположены в 2 ряда радиально
носцы, через которые приводятся
и корпусу дет БГ5-04010

Примечания

1. Дет БГ5-04004, БГ5-04005, БГ5-04008, БГ5-04009, БГ5-04010 установить до приварки крышки и дна.
2. Поверхность "В" второго пояса должна быть перпендикулярна оси корпуса с точностью до 2 мм на длине 850 мм.
3. Проверить на герметичность воздухом при избыточном давлении 0,5 кг/см².
4. Наружную поверхность окрасить черной краской.

Примечания.
Фильтрующий материал
Верхний ряд.

1. Стеклопняная вата
 2. Каргаандик
 3. Мокс
 4. Пенья
 5. Рагозья
 6. Деревьяная стружка
- Нижний ряд
1. Железная стружка
2. Мокс
3. Кольца вашига

Зимой
Летом

Общий вес ~ 48,5 кг

№ дет.	Наименование	Кол.	Материал	Вес	Примеч.
БГ5-01017	Шнур уплотнен крышки	3	Шнур 16-39	0,09	
БГ5-01012	Болт бокового люка	3	СТО 10020 16-71	0,09	
БГ5-04016	Прокладка	1	Рез	-	без черт.
БГ5-04015	сливная пробка	1	СТЗ 10020 19	0,12	
БГ5-04014	тонкая очистителя	1	СТО 10020 19	0,1	
БГ5-04013	Корпус сливной пробки	1	СТЗ 10020 30-41	0,16	
БГ5-04012	Трубка сливная	1	СТЗ 10014 39	2	
БГ5-04011	угольный лавы	2	СТО 10019 39	0,58	
БГ5-04010	Лавы крепления	2	СТО 10020 39	0,14	
БГ5-04009	Лавы сетки	6	СТО 10020 39	0,74	без черт.
БГ5-04008	Кольца сетки	2	СТО 10020 39	1,38	
БГ5-04006	тонкого очистителя	3	-	0,99	
БГ5-02800	Сетка тонкого очистит.	2	СТО 10019 39	0,13	
БГ5-02700	Коробка	1	СТЗ 10020 30-41	0,53	
БГ5-04007	Фланец	1	СТЗ 10020 30-41	2,1	
БГ5-04006	патрубок ввода газа	1	СТЗ 10020 39	0,38	
БГ5-04005	руба ввода газа	3	-	0,5	
БГ5-04004	распределитель газа	3	-	1,4	
БГ5-02700	запор бокового люка в сборе	3	-	2,14	
БГ5-02100	крышка бокового люка в сборе	1	СТЗ 10020 39	2,2	
БГ5-04003	Днище тонкого очистит	1	СТЗ 10020 39	25,0	
БГ5-04002	Крышка тонкого очистит	1	СТЗ 10020 39	0,7	
БГ5-04001	Корпус тонкого очистит	1	Материал	Вес	Примеч.

Тонкий очиститель в сборе БГ5-04000

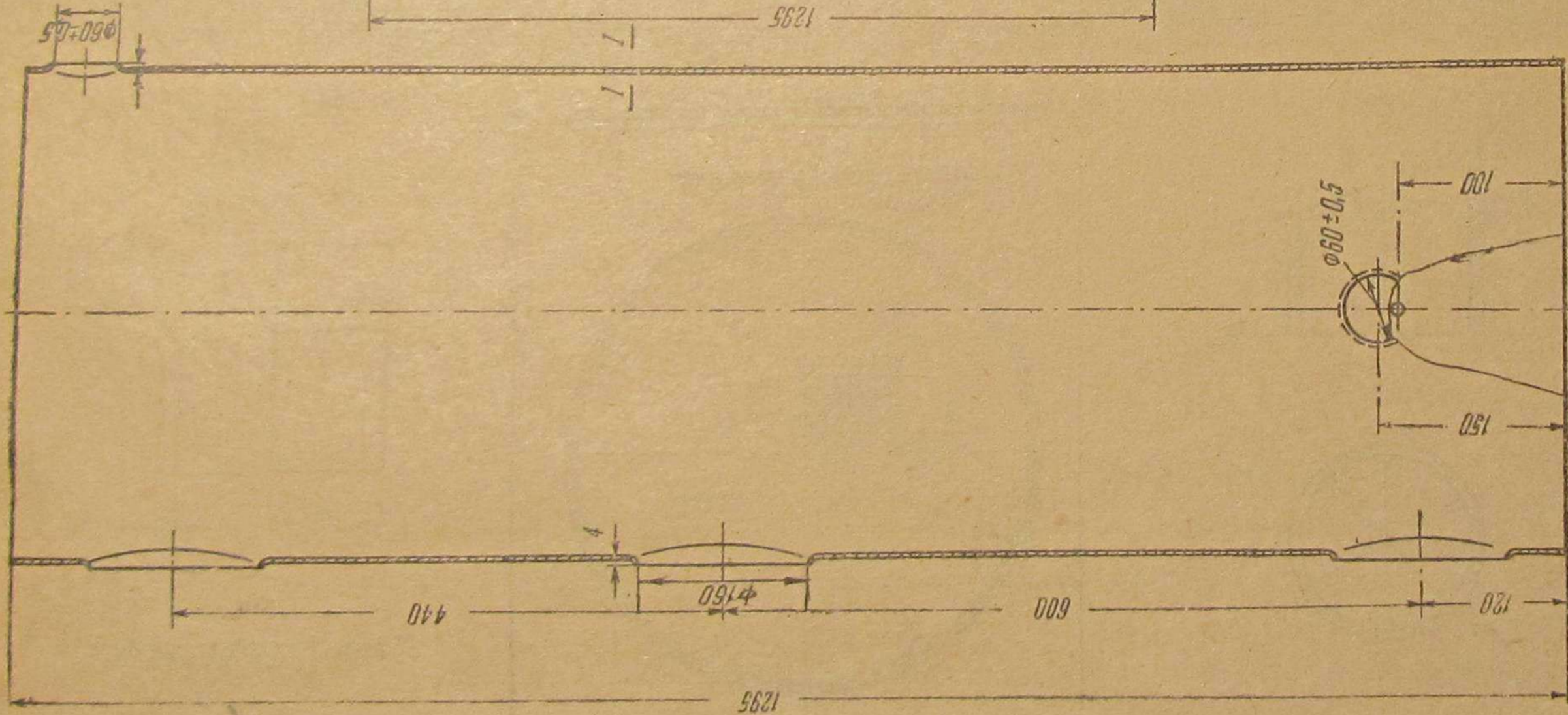

Різвертка

Товщина \varnothing

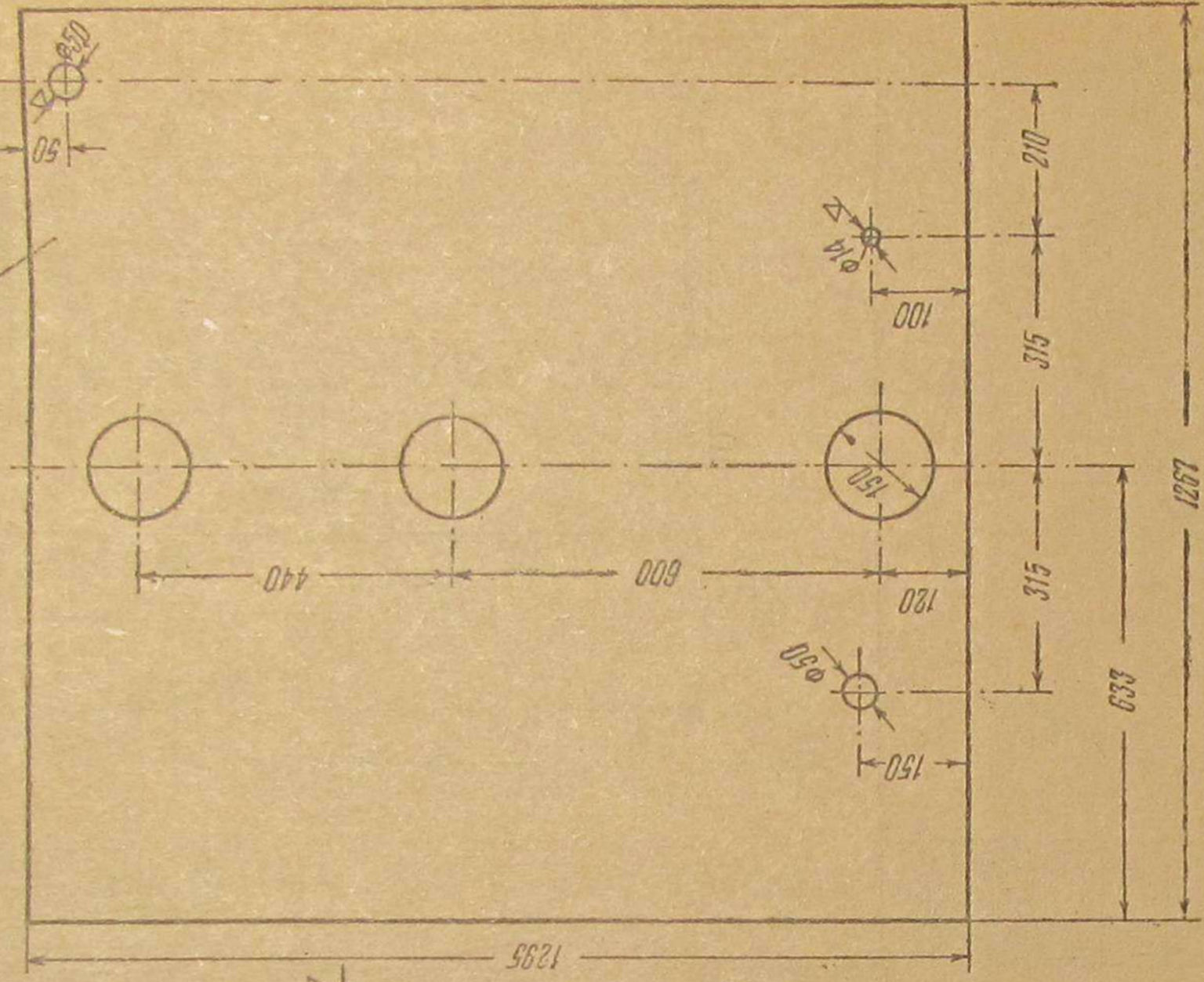

Сечення I-I

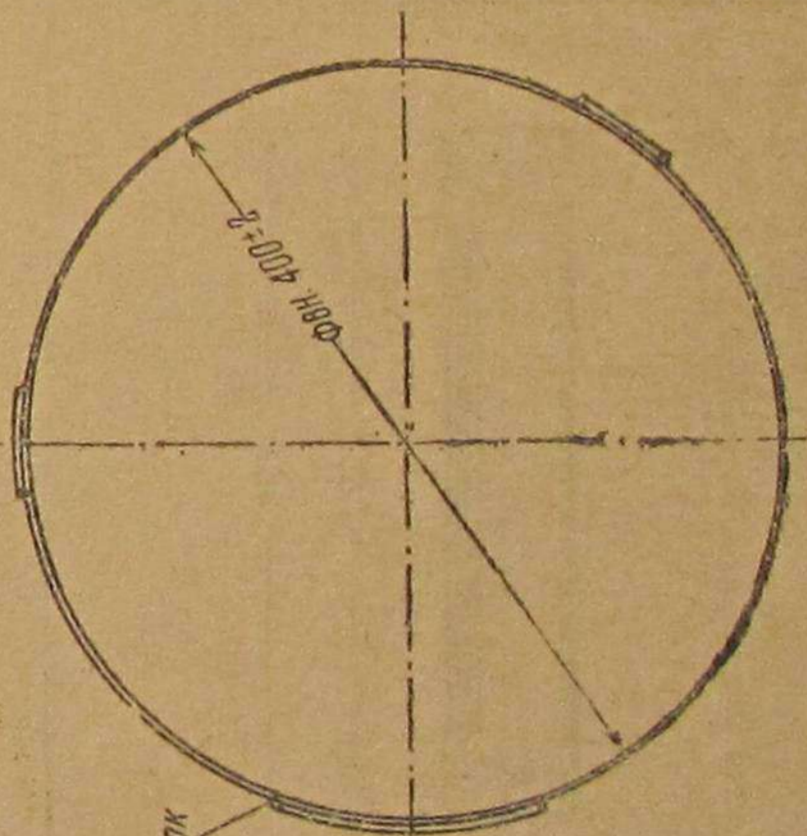
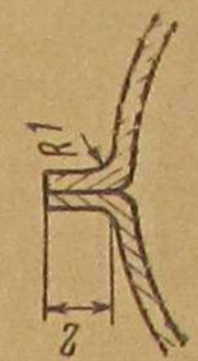

R2 для всіх отбуртовок

БГБ-0400	Коліс тонкого очищення	1	Ст 3	10000-30	25.0
№ дет	нашменованіе	кол	матеріал	дет	всг
			матеріал		дет

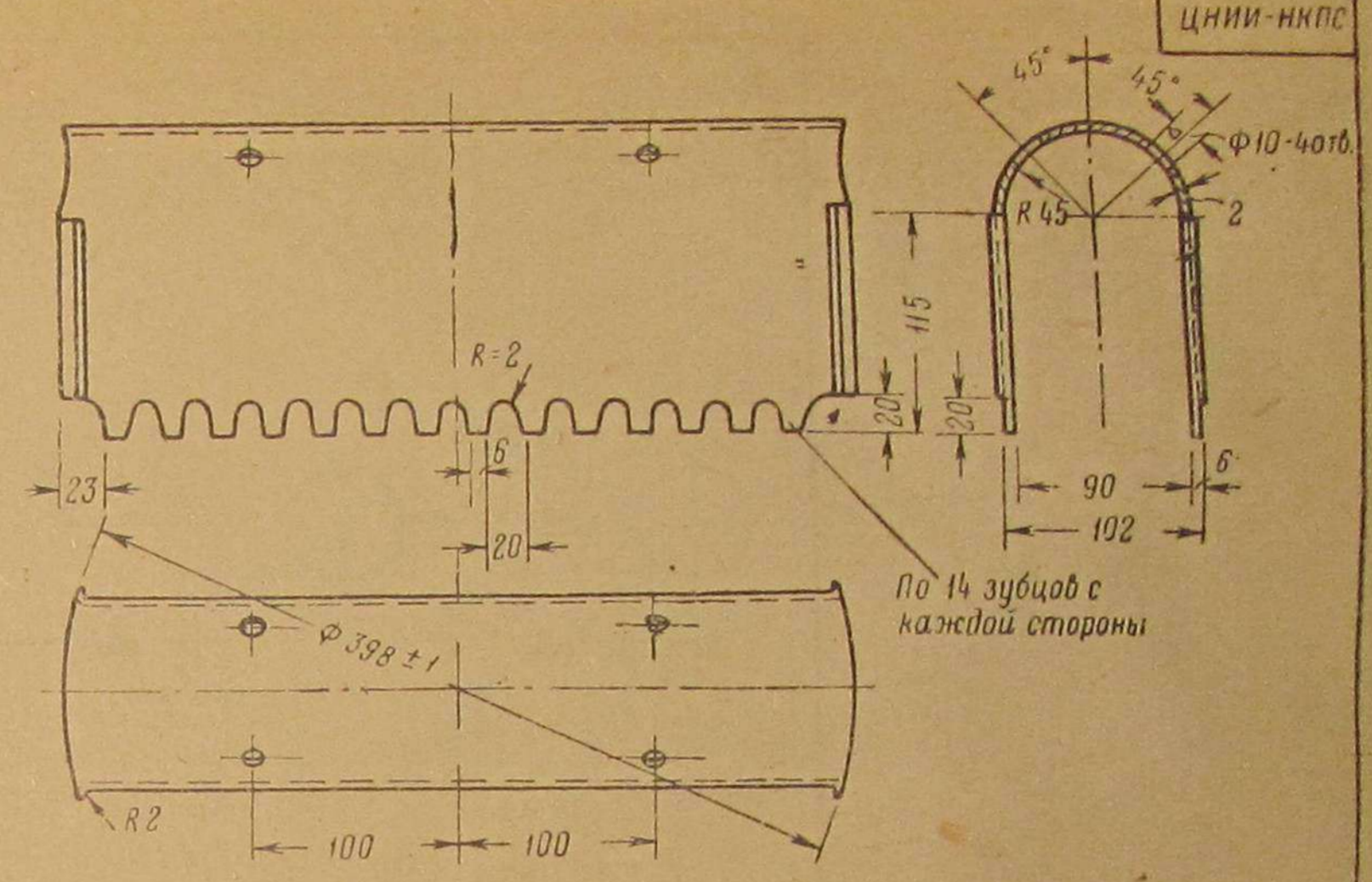
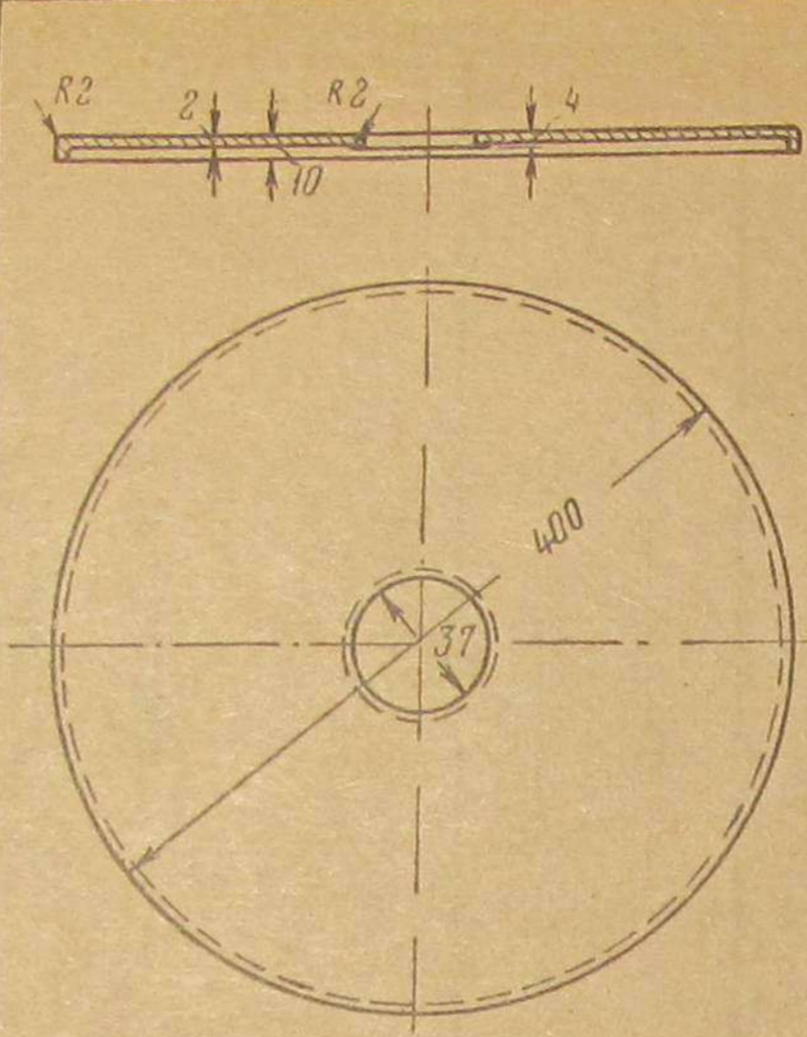
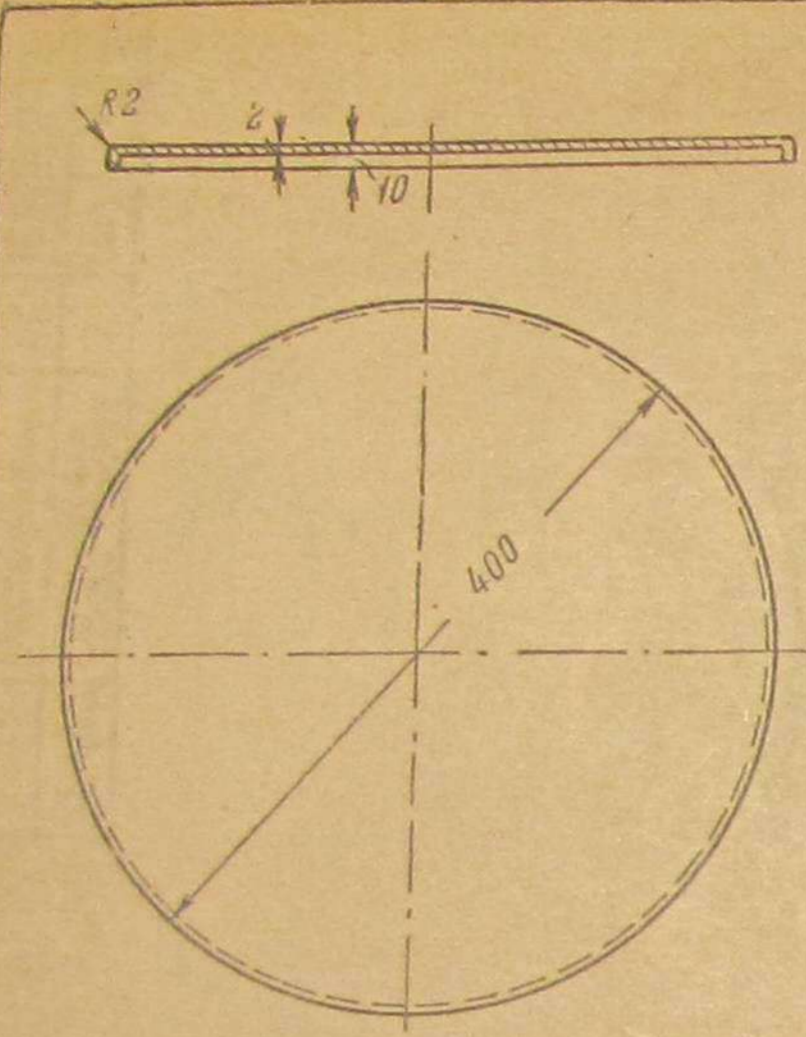

БГ5-04003	Крышка тонкого очистителя	1	Ст. 3	ГОСТ 10020-39	2,2	БГ5-04003	Днище тонкого очистителя	1	Ст. 3	ГОСТ 10020-39	2,14
№ дет.	Наименование	Кол.	Марка	ОСТ	Вес	№ дет.	Наименование	Кол.	Марка	ОСТ	Вес
			Материал		шт.				Материал		шт.

БГ5-04004	Коробка распределителя газа	1	Ст. 3	ГОСТ 10020-39	0,38
№ дет.	Наименование	Кол.	Марка	ОСТ	Вес
			Материал		шт.

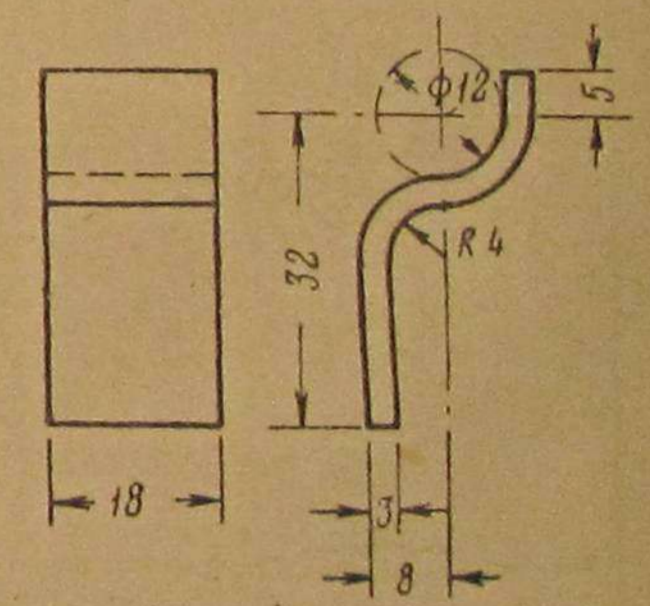
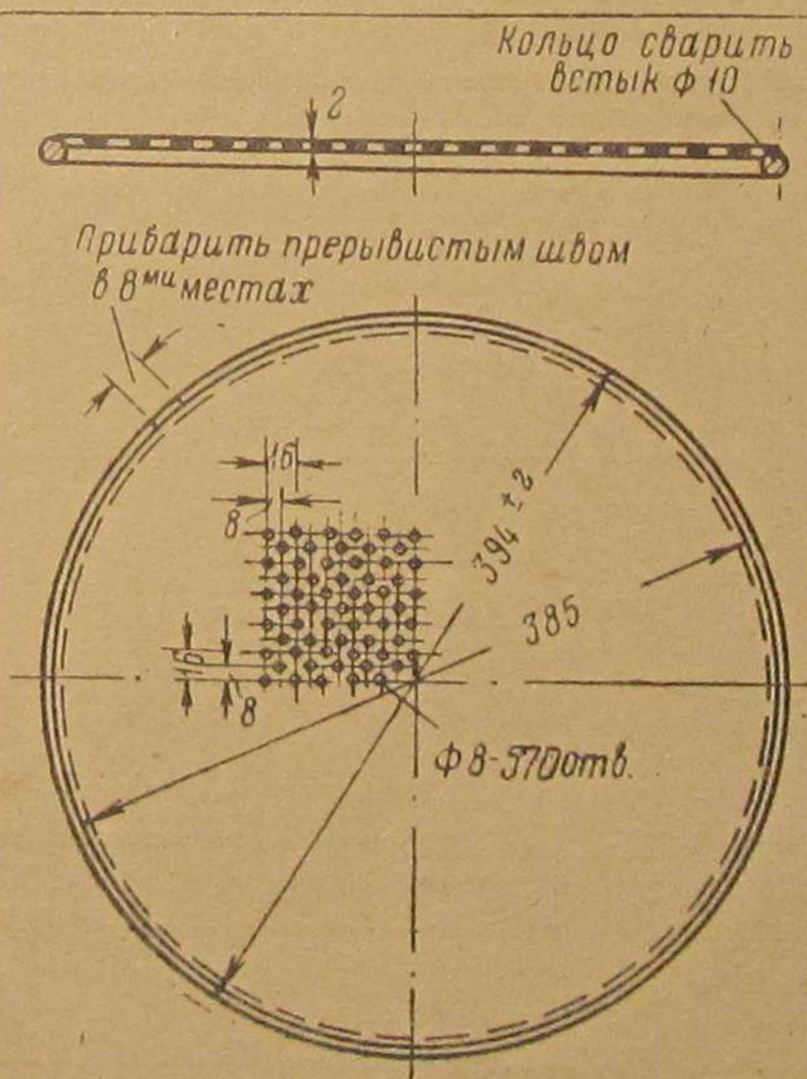
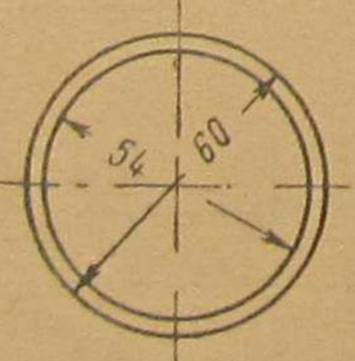
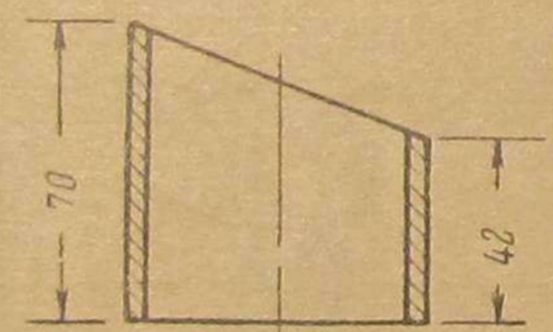
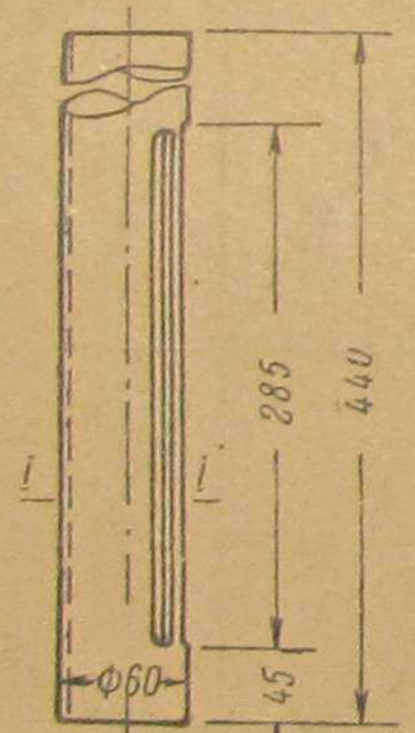

Длина в раздернутом виде 44

БГ5-04008	Труба выхода газа из тонкого очистит.	1	Ст. 3	ГОСТ 301-41	2,1	БГ5-04008	Патрубок входа газа в тонкий очистит.	1	Ст. 3	ГОСТ 301-41	0,53	БГ5-04008	Сетка тонкого очистителя	2	Ст. 0	ГОСТ 10020-39	1,38	БГ5-04010	Лапа сетки тонкого очистителя	6	Ст. 0	ГОСТ 10020-39	0,014
№ дет.	Наименование	Кол.	Марка	ОСТ	Вес	№ дет.	Наименование	Кол.	Марка	ОСТ	Вес	№ дет.	Наименование	Кол.	Марка	ОСТ	Вес	№ дет.	Наименование	Кол.	Марка	ОСТ	Вес
			Материал		шт.				Материал		шт.				Материал		шт.				Материал		шт.

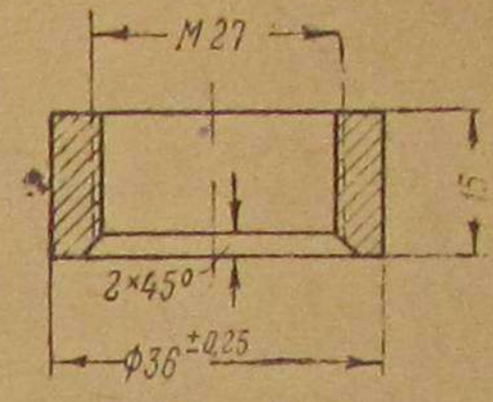
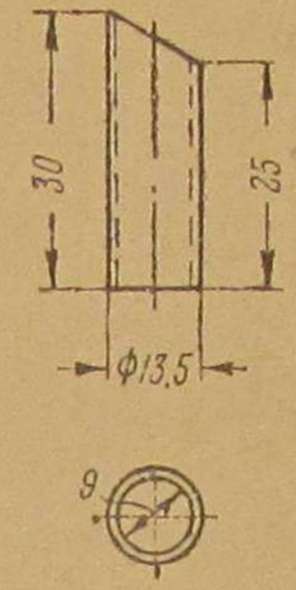
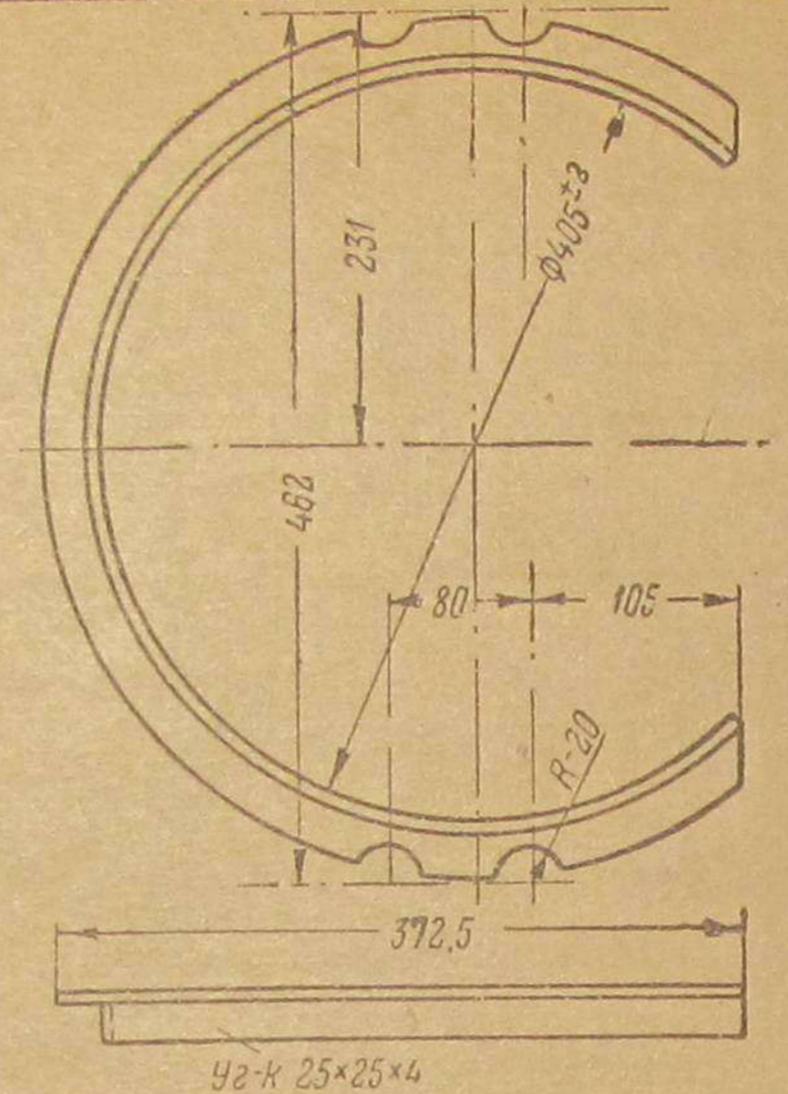
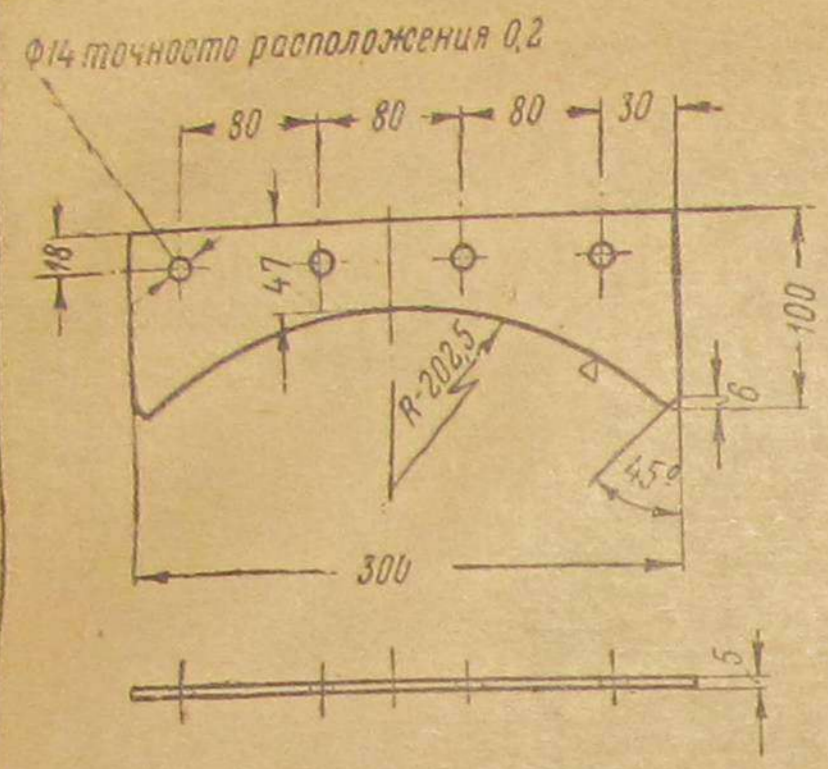

БГ5-04011	Лапа крепления тонкого очистителя	2	Ст.0	10019-39	0,58	БГ5-04012	Угольник лапы тонкого очистителя	1	Ст.3	10014-39	1,2	БГ5-04013	Трубка сливная	1	Ст.3	ГОСТ 301-41	0,16	БГ5-04014	Корпус сливной пробки	1	Ст.0	10008-39	0,1
№ дет.	Наименование	Кол.	Марка	ОСТ	Вес	№ дет.	Наименование	Кол.	Марка	ОСТ	Вес	№ дет.	Наименование	Кол.	Марка	ОСТ	Вес	№ дет.	Наименование	Кол.	Марка	ОСТ	Вес
			Материал		1 шт.				Материал		1 шт.				Материал		1 шт.				Материал		1 шт.

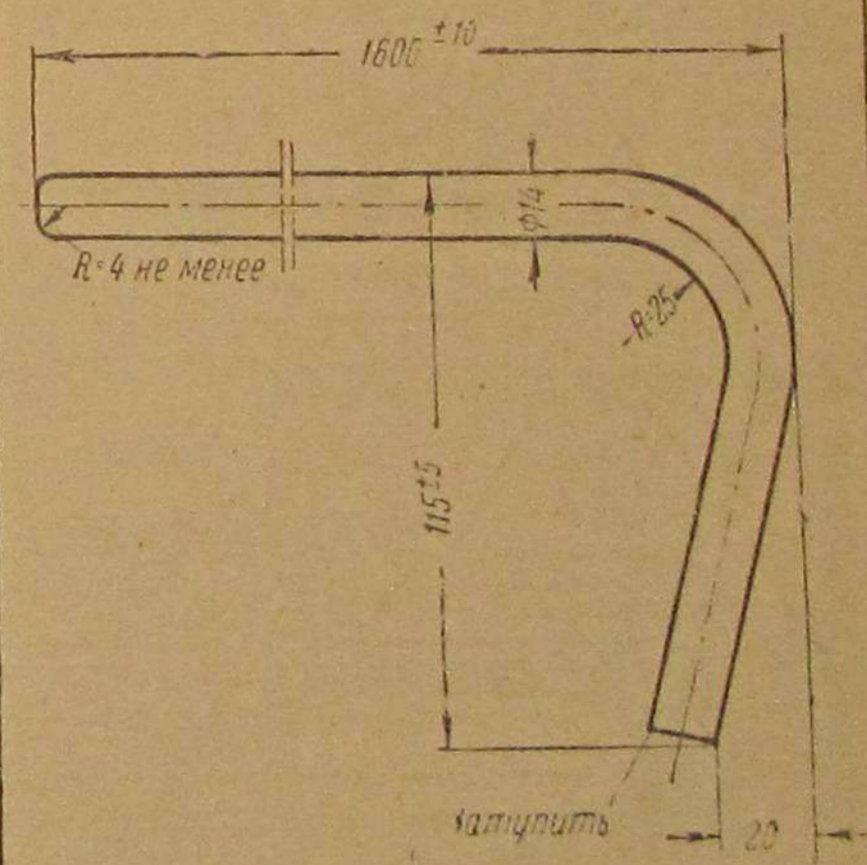
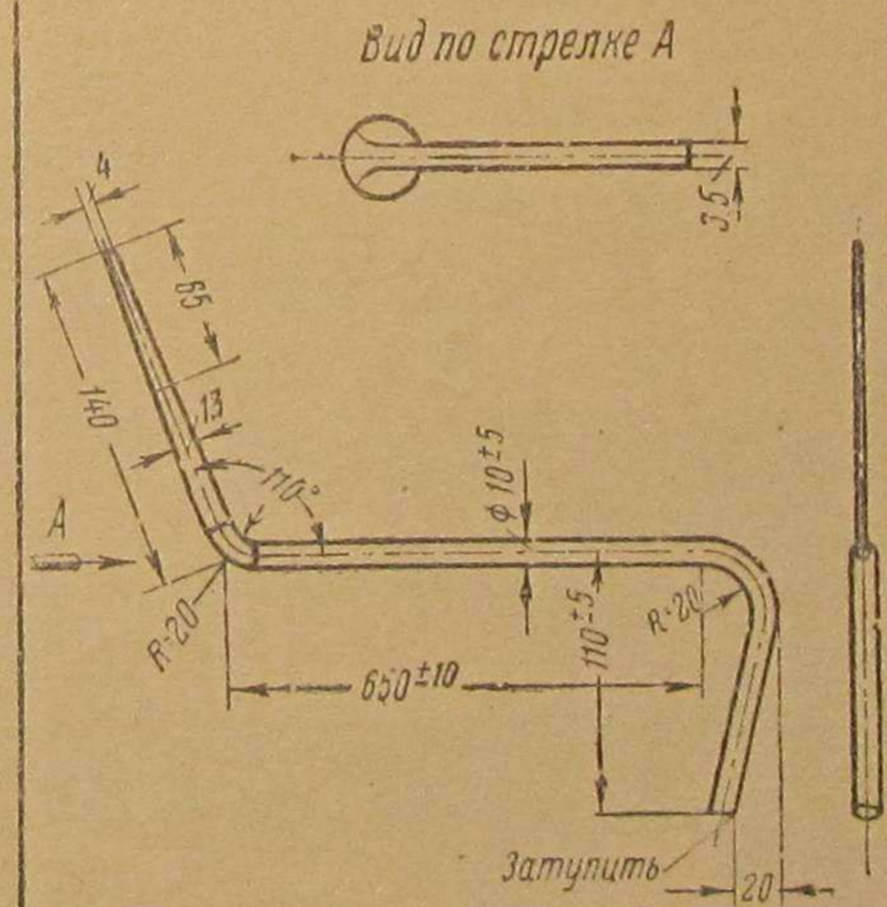
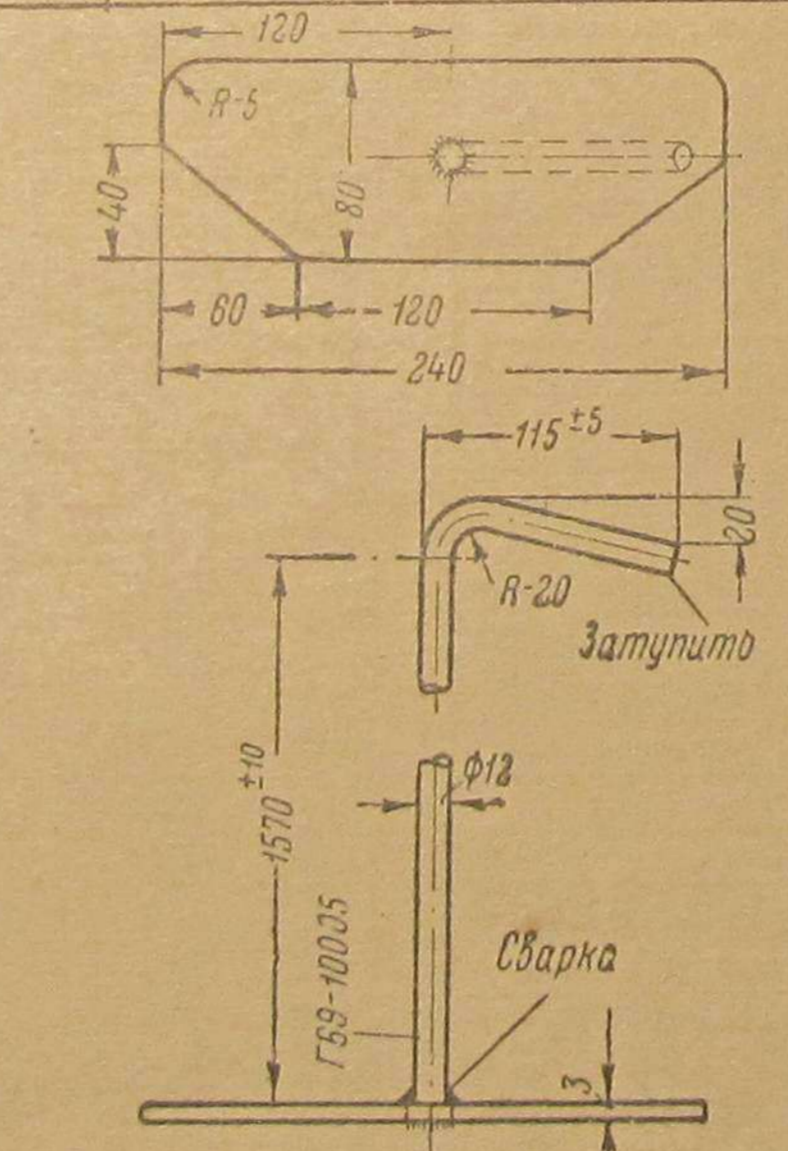
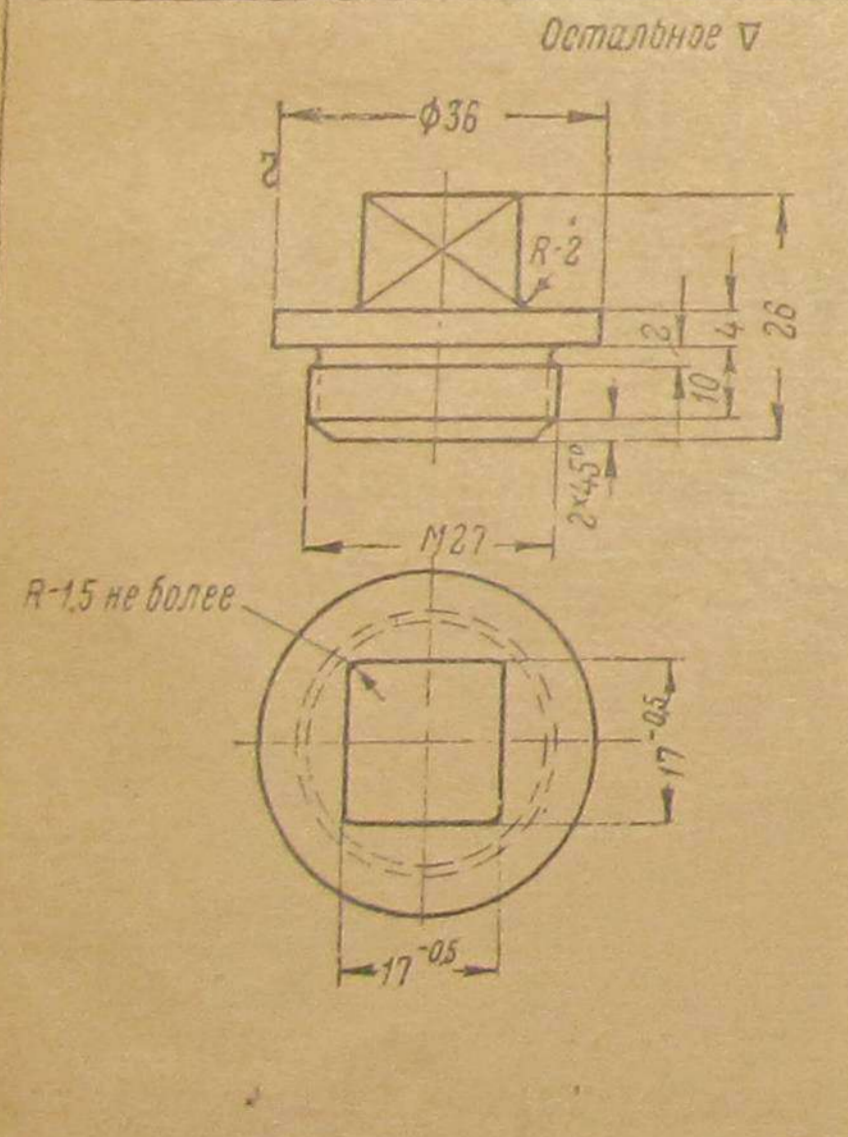

БГ5-04015	Сливная пробка тонкого очистителя	1	Ст.3	10008-39	0,12	БГ5-07600	Скребок в сборе	1	-	Свар.	2,25	БГ5-07400	Кочерга каротажная	1	Ст.2	10008-39	0,55	БГ5-07500	Лом для шуровки	1	Ст.2	10008-39	2,04
№ дет.	Наименование	Кол.	Марка	ОСТ	Вес	№ дет.	Наименование	Кол.	Марка	ОСТ	Вес	№ дет.	Наименование	Кол.	Марка	ОСТ	Вес	№ дет.	Наименование	Кол.	Марка	ОСТ	Вес
			Материал		1 шт.				Материал		1 шт.				Материал		1 шт.				Материал		1 шт.

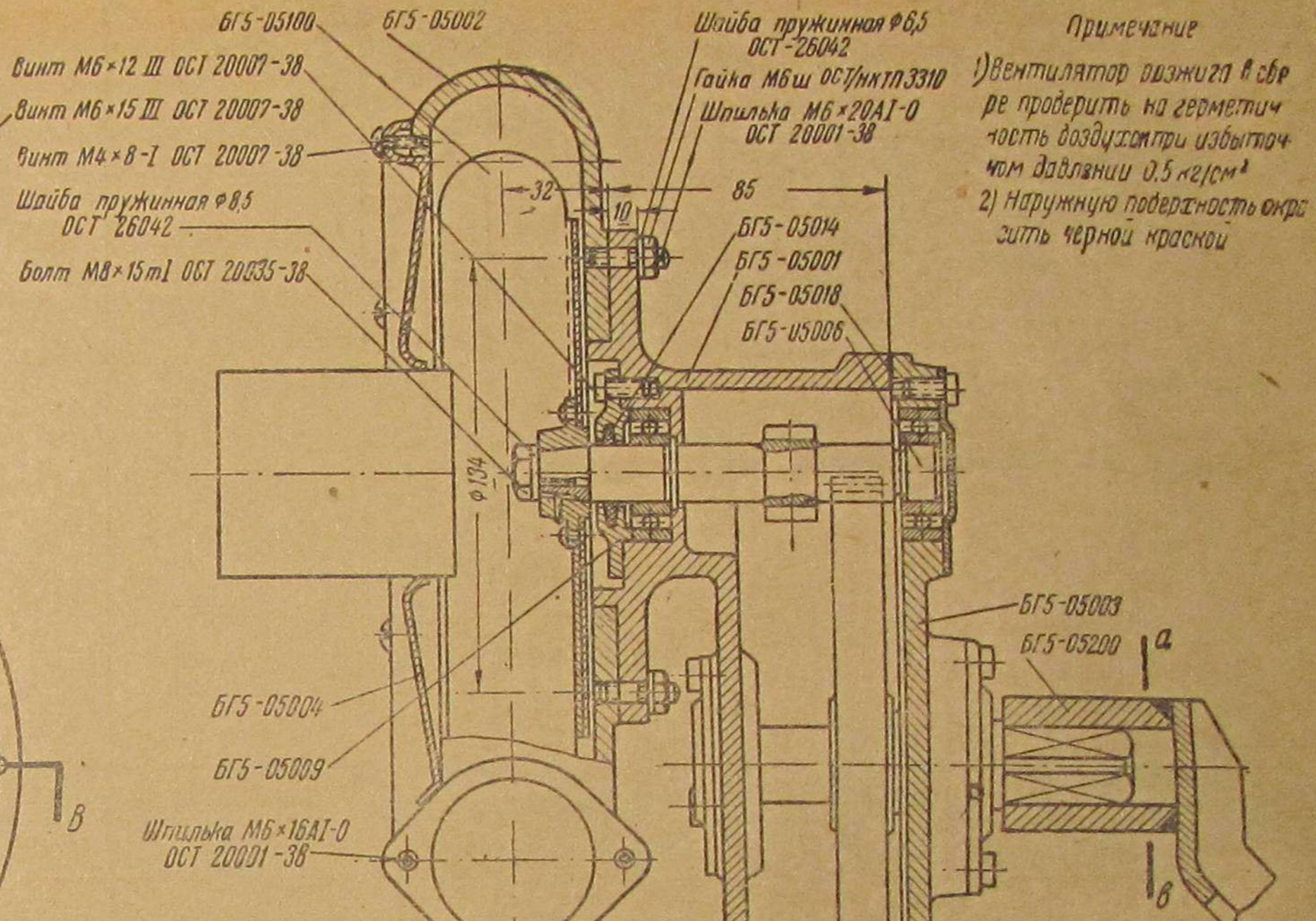
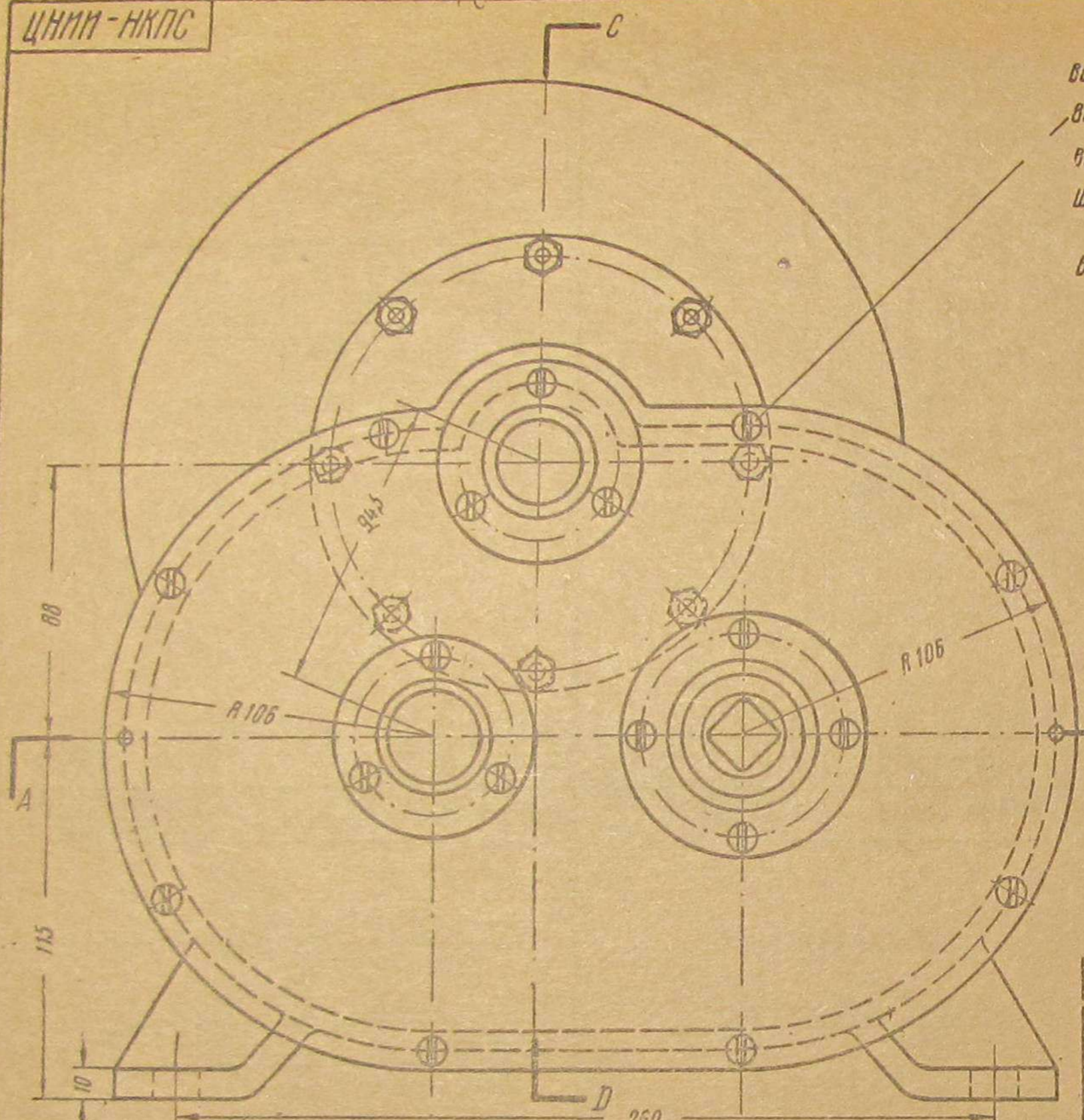

Примечание

- 1) Вентилятор розжига в сборе проверить на герметичность давлением при избыточном давлении 0,5 кг/см²
- 2) Наружную поверхность окрасить черной краской

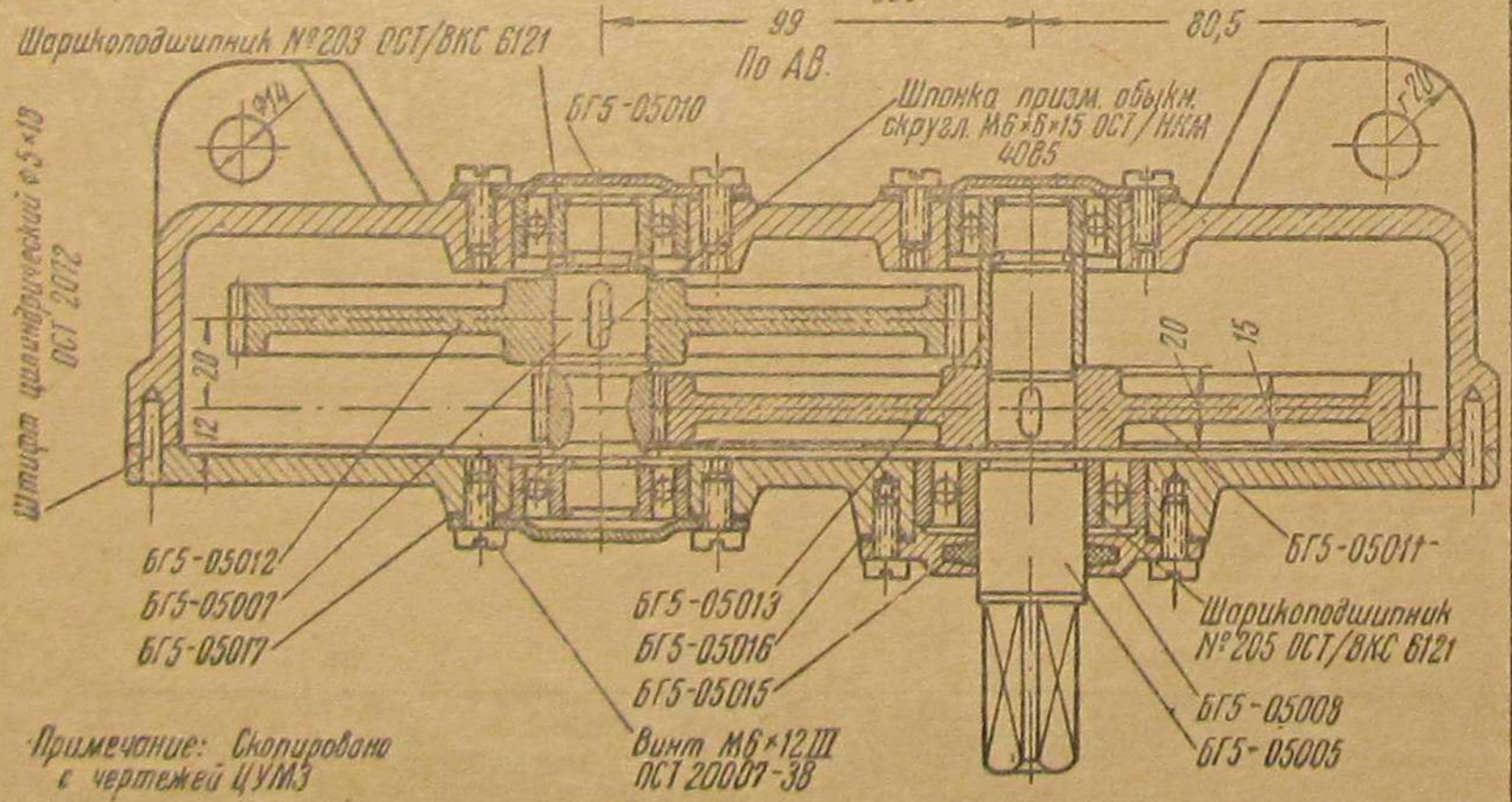

Общий вес ~ 20,0 кг

№ дет.	Наименование	Марка	ОСТ	Вес
БГ5-05015	Кольцо уплотнительное	1	Ст. 5	0,045
БГ5-05014	Кольцо уплотнительное	1	Ст. 5	0,11
БГ5-05016	Прокладка δ=0,5	1	Ст. 5	0,16
БГ5-05017	Прокладка δ=0,5	5	Ст. 5	0,182
БГ5-05018	Прокладка δ=0,5	1	Ст. 5	0,24
ОСТ-2072	Штифт цилиндр φ5×18	2	Ст. 5	0,24
ОСТ 4085	Шпонка призм. обычн. скручен. М6×6×15	2	Ст. 6	0,393
ОСТ-6121	Шарикоподшипник №205	1	Ст. 5	0,003
ОСТ-6121	Шарикоподшипник №203	5	Ст. 5	0,004
ОСТ-26042	Шайба пружинная φ8,5	1	Ст. 65г	0,012
ОСТ-26042	Шайба пружинная φ6,5	8	Ст. 65г	0,007
ОСТ НКТЛ 3310	Гайка М6ш	8	Ст. 3	0,001
ОСТ 20001-38	Шпилька М6×20А1-0	8	Ст. 3	0,006
ОСТ 20001-38	Шпилька М6×16А1-0	2	Ст. 3	0,005
ОСТ 20035-38	Болт М8×15т1	1	Ст. 3	0,082
ОСТ 20007-38	Винт М4×8-1	6	Ст. 3	0,001
ОСТ 20007-38	Винт М6×12	8	Ст. 3	0,001
ОСТ 20007-38	Винт М6×12ТШ	20	Ст. 3	0,006
БГ5-05013	Втулка распорная	1	Ст. 0	0,001
БГ5-05012	Шестерня	1	Ст. 5	0,90
БГ5-05011	Шестерня	1	Ст. 5	0,99
БГ5-05010	Крышка	4	Ст. 0	100,20
БГ5-05009	Крышка сальниковая	1	Ст. 0	100,20
БГ5-05008	Крышка сальниковая	1	Ст. 0	100,20
БГ5-05007	Валик с шестерней	1	Ст. 5	100,00
БГ5-05006	Валик с шестерней	1	Ст. 5	100,00
БГ5-05005	Валик	1	Ст. 5	100,00
БГ5-05004	Фланец по трубка	1	Ст. 0	100,20
БГ5-05003	Крышка карлуза	1	Ст. 0	15,32
БГ5-05002	Карлус вентилятора	1	Ст. 0	15,32
БГ5-05001	Карлус редуктора	1	Ст. 0	15,32
БГ5-05200	Ручка вентилятора	1	Ст. 0	1,217
БГ5-05100	Колесо вентилятора	1	Ст. 0	0,836

Примечание: Скопировано с чертежей ЦУМЗ

Вентилятор розжига в сборе БГ5-05000

ЦНИИ-НКПС

Чистое литье

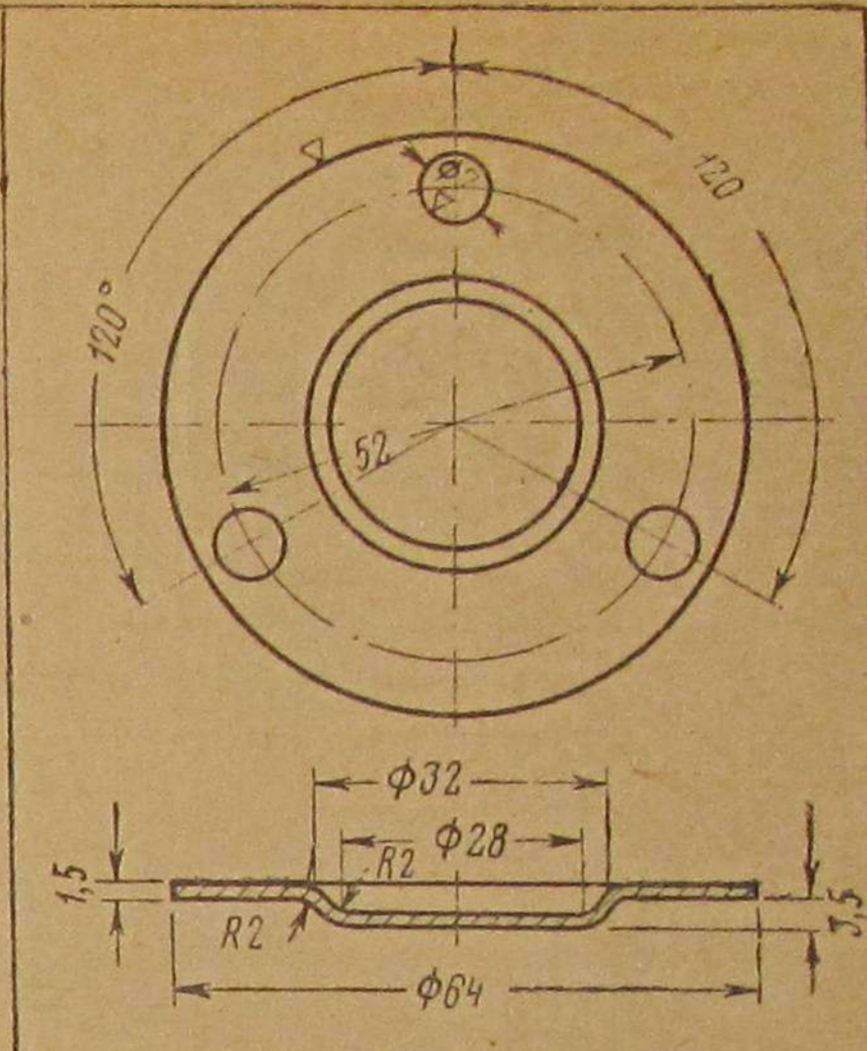
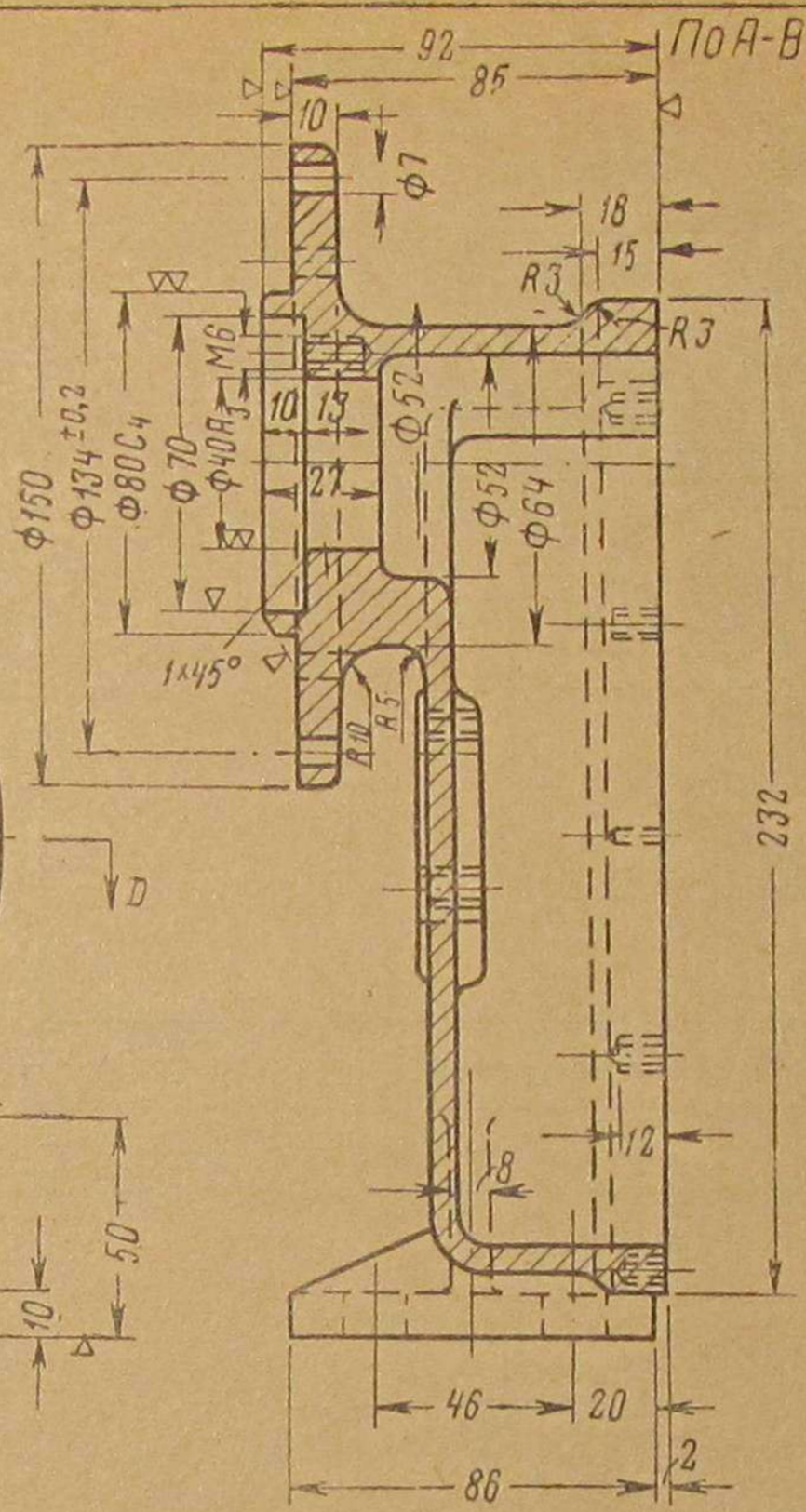
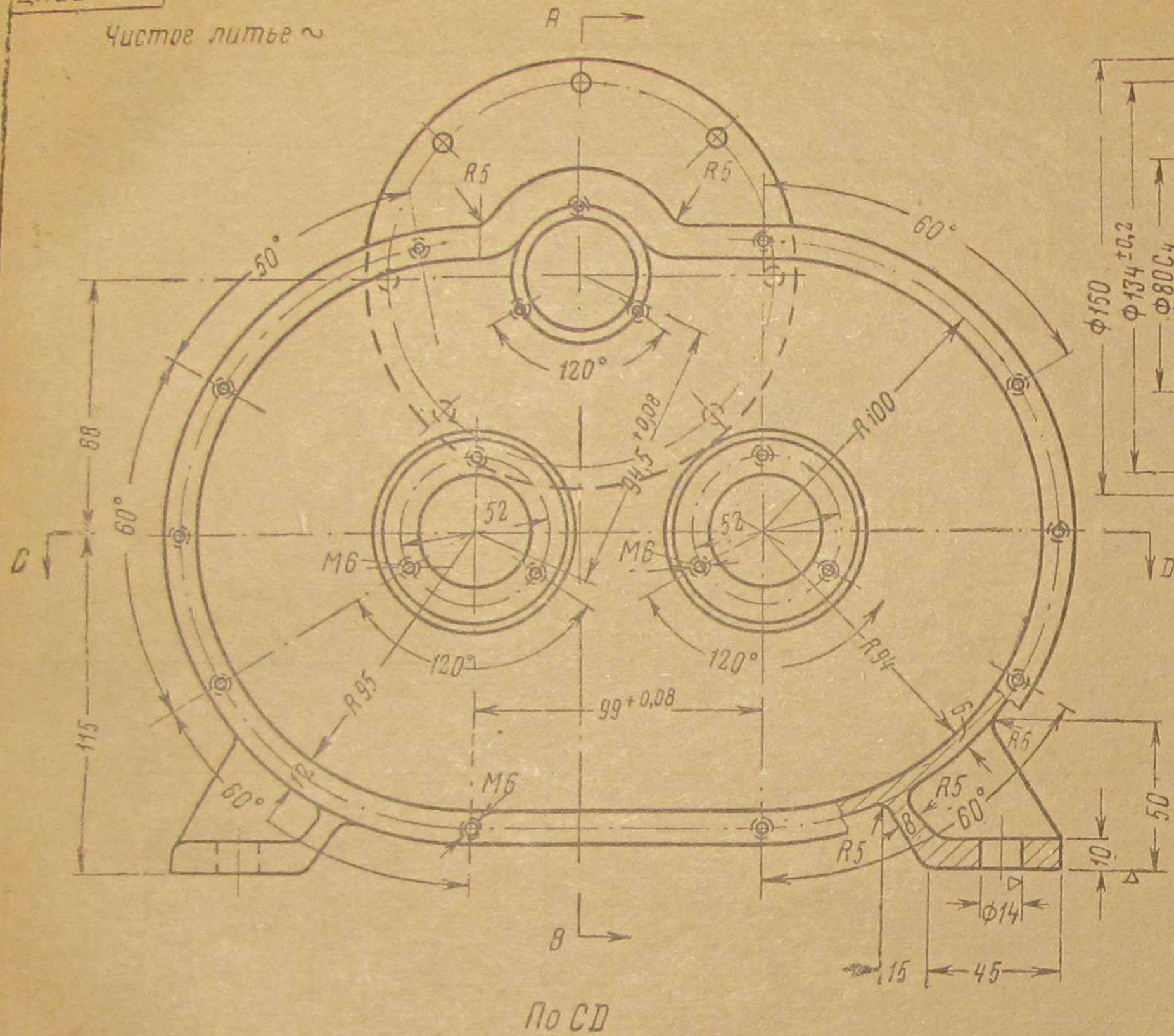

БГ5-05010	Крышка	4	Ст.0	0,045
№дет.	Наименование	Кол.	Марка ДСТ Материал	Вес 1шт.

По CD

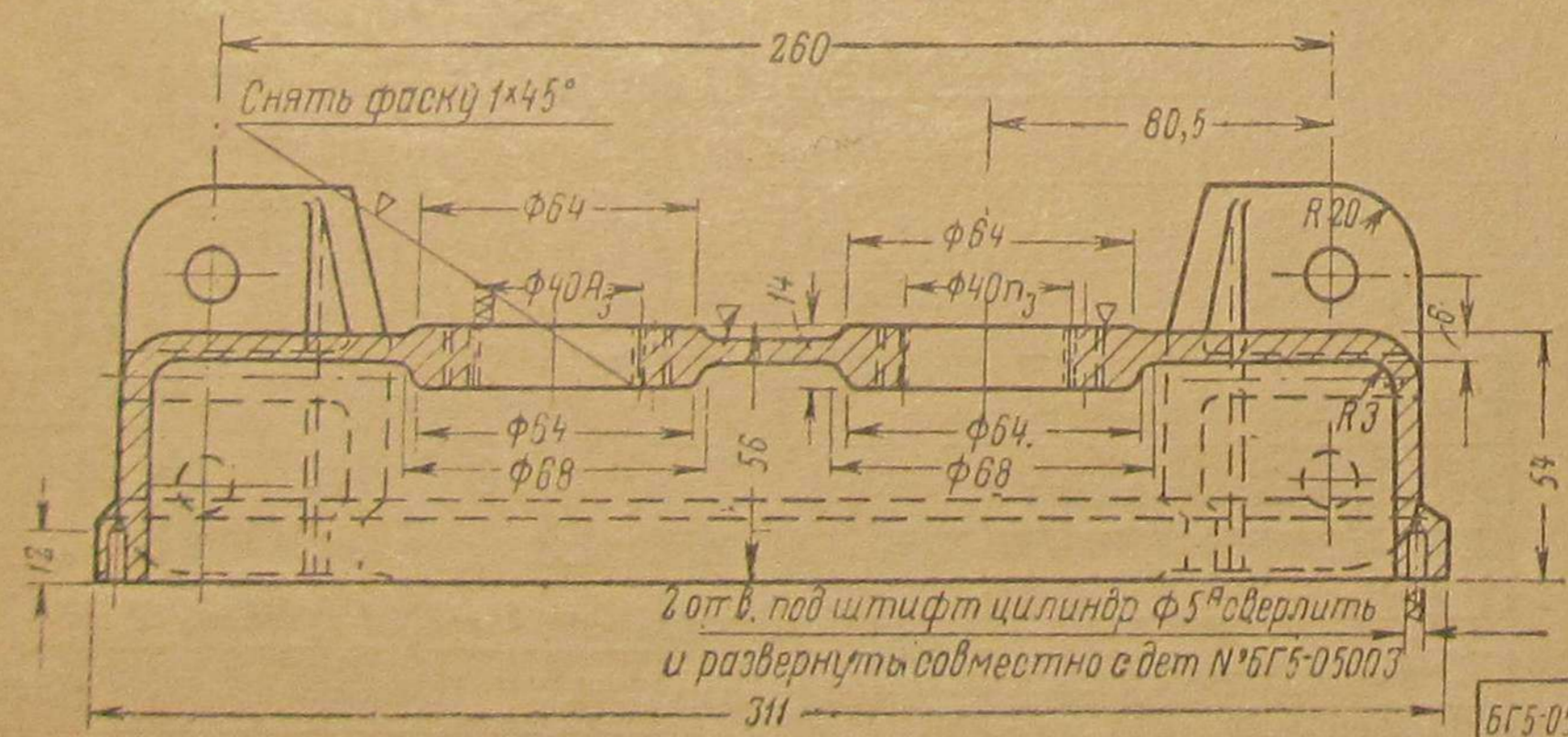

Примечания

1. Не указанные литейные радиусы делать 2 ÷ 3 мм
2. Отв. ф 40 А3 под шарикоподшипник обрабатывать совместно с дет БГ5-05003
3. Привалочная плоскость фланца под вентилятор должна быть перпендикулярна осям отв. ф 40 п

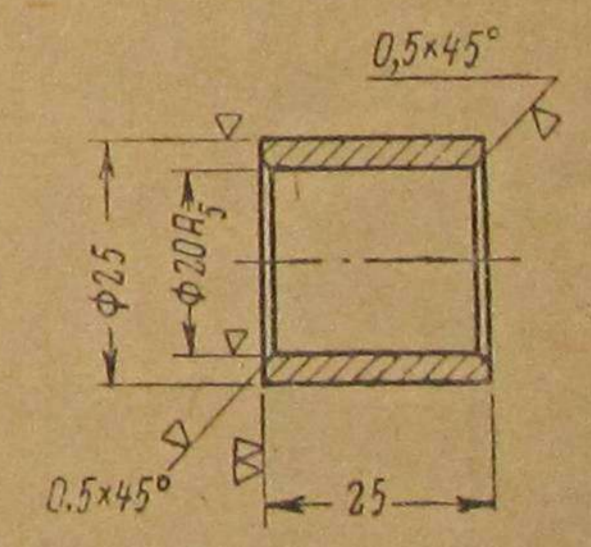

БГ5-05001	Корпус редуктора	1	04-32 8827 6179	56	БГ5-05013	Втулка распорная	1	Ст.С 10003 -39	0,082
№дет	Наименование	Кол.	Марка ДСТ Материал	Вес 1шт	№дет	Наименование	Кол.	Марка ДСТ Материал	Вес 1шт

ЦНИИ-НКПС

Обработка кругом
Кроме мест показанных особо

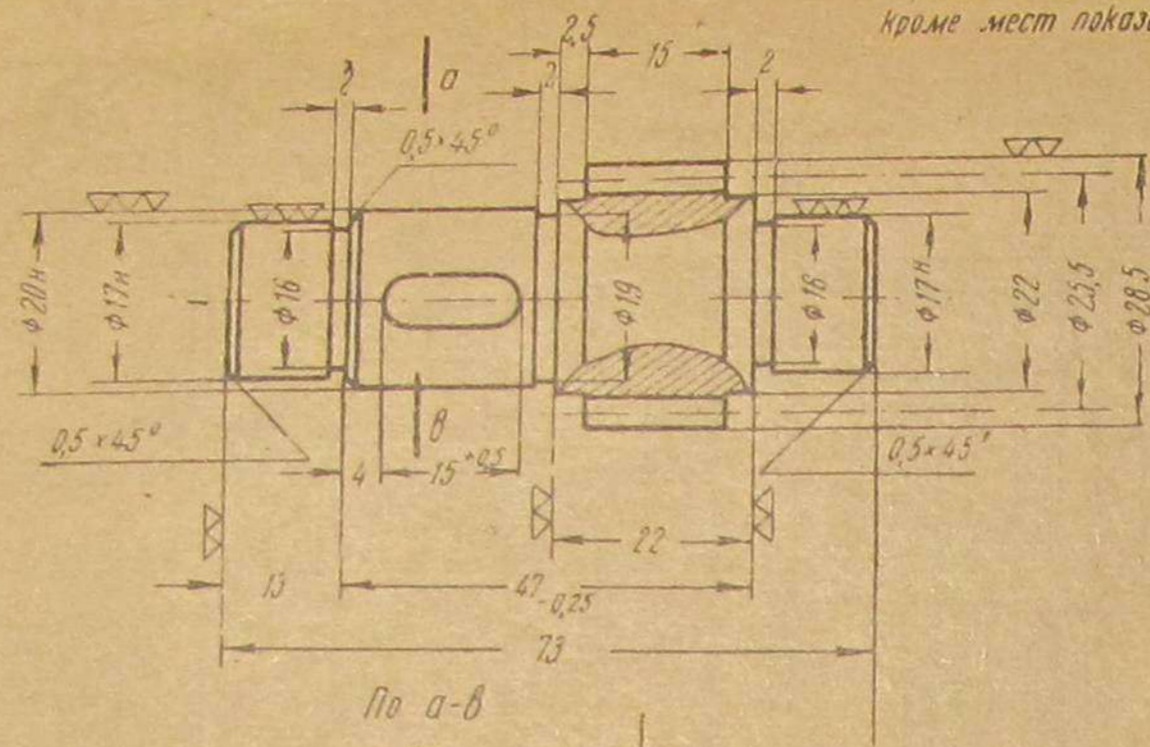

z=17
m=1,5
d=20^H
Дно - 23,5

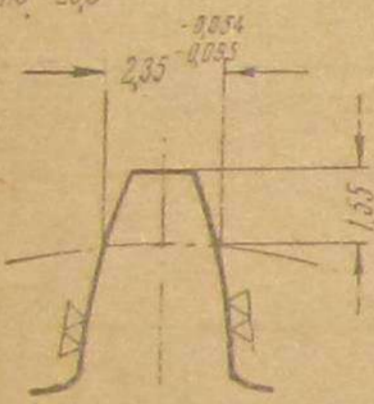

По а-в

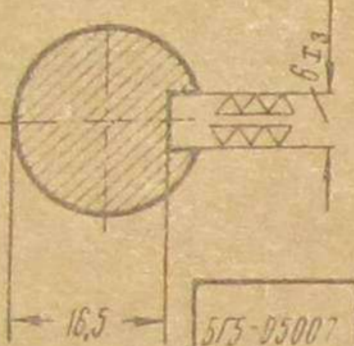

БГ5-05007	Валик с шестерней	1	Ст 5	10008-39	0,182
№ дет	Наименование	Кол	Марка	ГОСТ	Вес
			Материал		1 шт

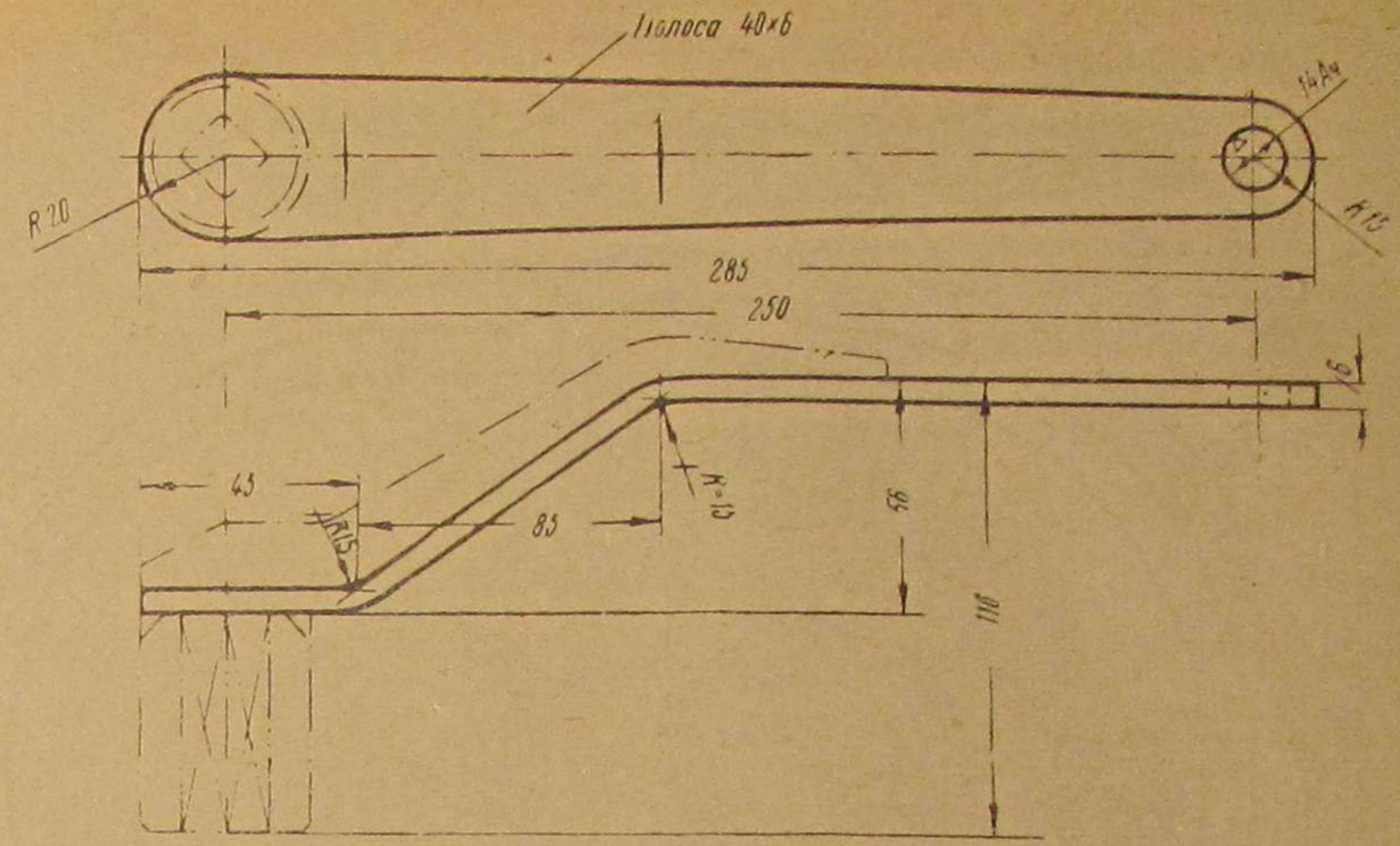

В развернутом виде длина R=300

БГ5-05203	Полоса	1	Ст 3	103-41	0,25
№ дет	Наименование	Кол	Марка	ГОСТ	Вес
			Материал		1 шт

Разрез по II-II

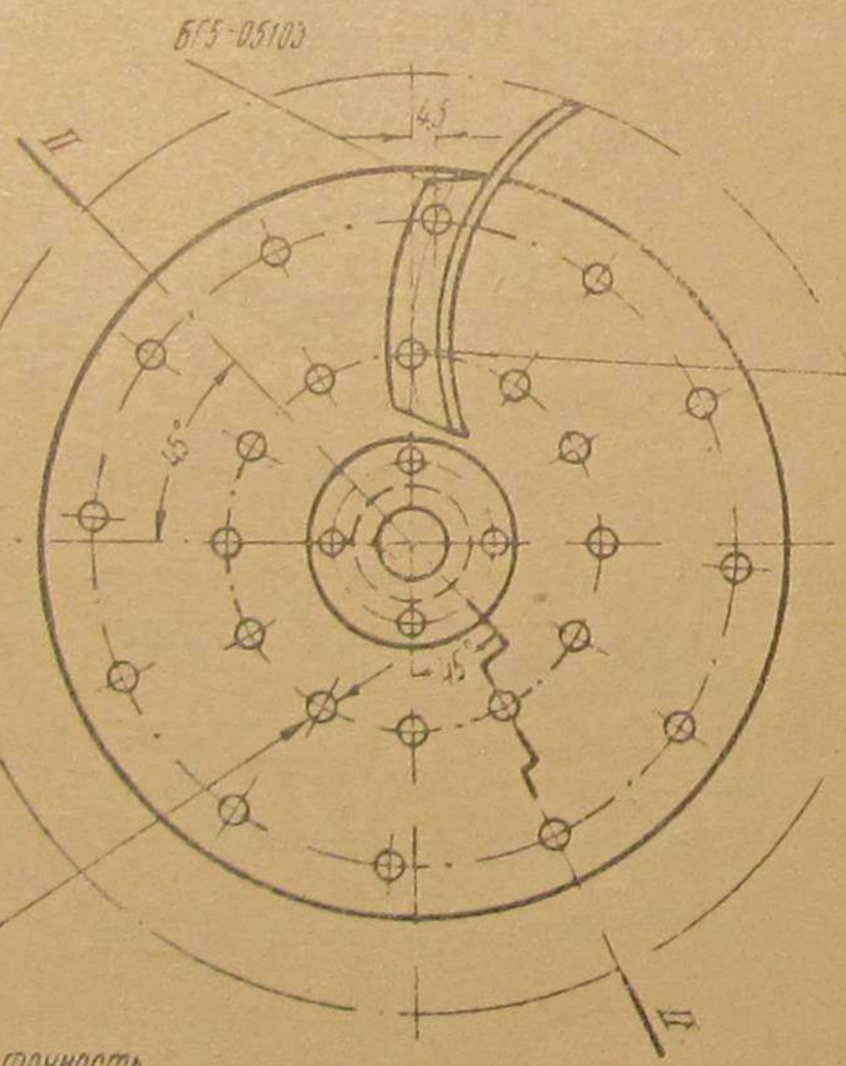
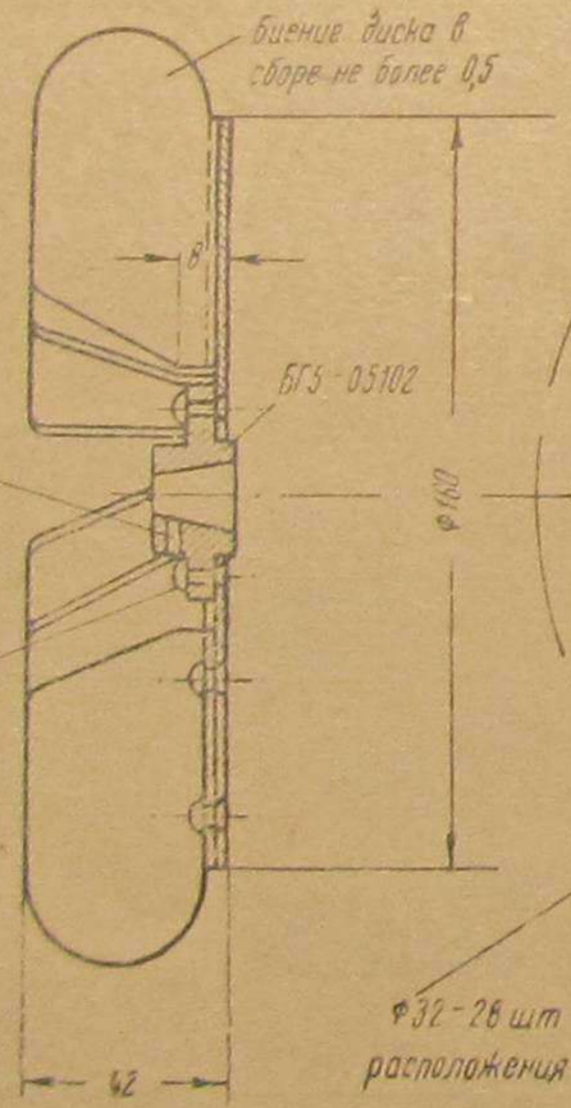

φ32-28 шт точность
расположения отверстий 0,2 мм

Примечание

Балансировать статически
высверливанием отвер в диске φ не
более 5 мм с точностью 35 гр см

Заклепка железная
3x6 ГОСТ 184
Общий вес ~ 0,84 кг

ГОСТ 184	Заклепка железная 3x6	24	Ст 2	184	0,003
ГОСТ 184	Заклепка железная 3x10	4	Ст 2	184	0,004
БГ5-05104	Штифт φ 3x10	1	Ст 5	10008-39	0,004
БГ5-05103	Лопатка вентилятора	12	Ст 3	10820-39	0,046
БГ5-05102	Ступица вентилятора	1	Ст 40	10040-39	0,15
БГ5-05101	Диск вентилятора	1	Ст 3	10020-36	0,130
№ дет:	Наименование	Кол	Марка	ГОСТ	Вес
			Материал		1 шт
	Колесо вентилятора			БГ5-05100	

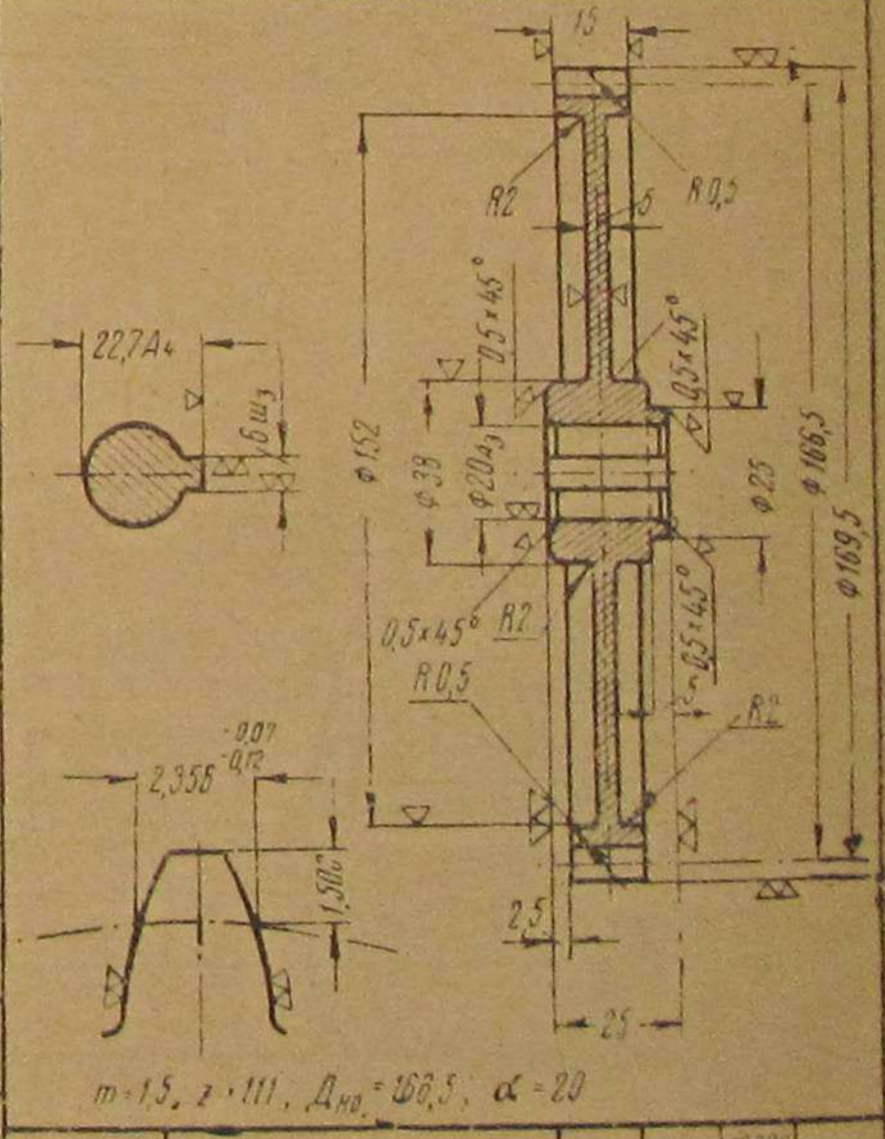

m=1,5, z=111, Дно - 23,5, α=20

БГ5-05012	Шестерня	1	Ст 5	10008-39	0,90
№ дет	Наименование	Кол	Марка	ГОСТ	Вес
			Материал		1 шт

М3,5-6 отверстий равно-
расположенных по
окружности. Точность
расположения 0,2 мм
Сверлить насквозь

М6-8 отверстий равно-рас-
положенных по окружности.
Точность расположения 0,2 мм
Зенковать под $\angle 90^\circ$ на глубину
1 мм. Сверлить насквозь

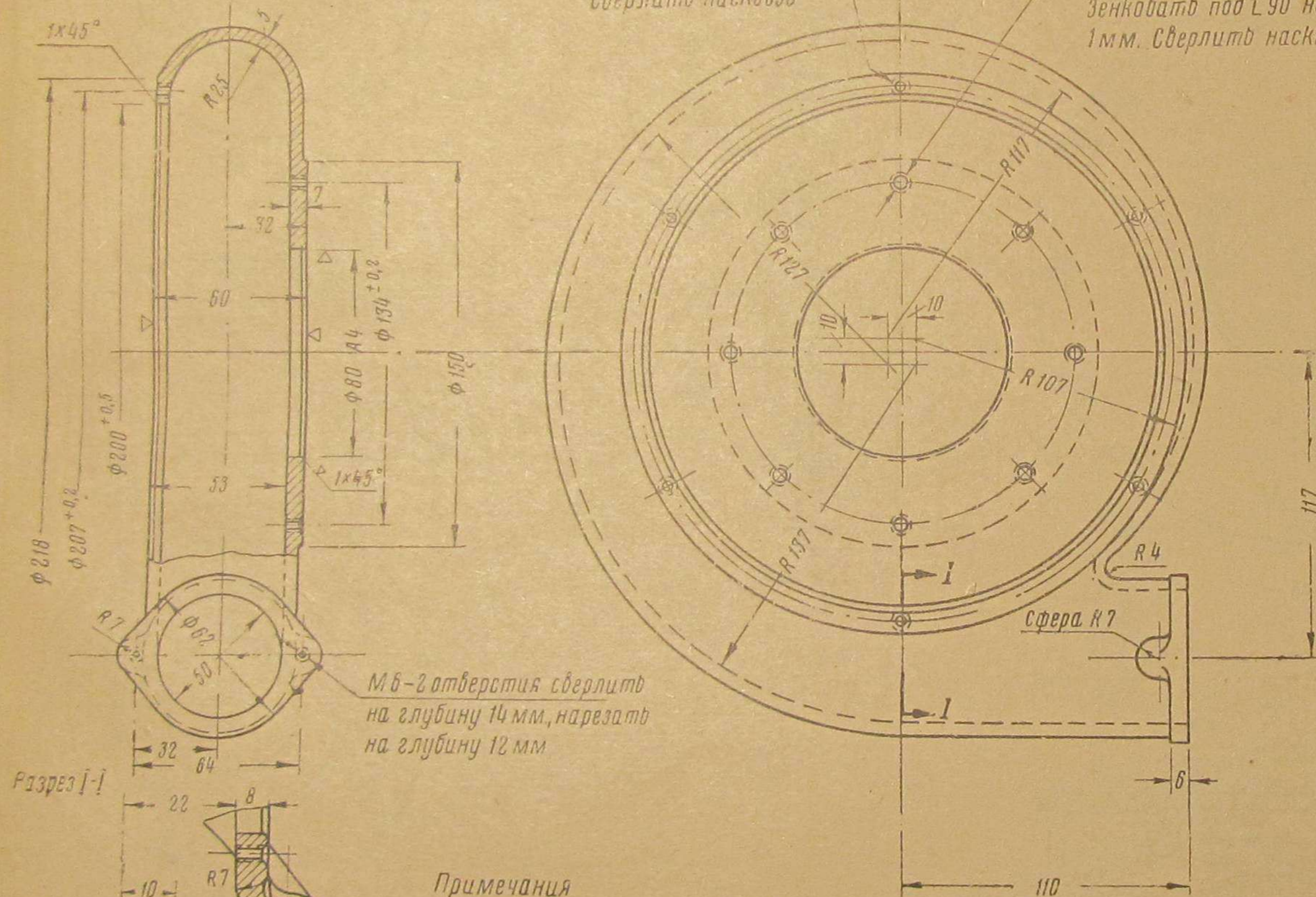

М6-2 отверстия сверлить
на глубину 14 мм, нарезать
на глубину 12 мм

Примечания

1. Не указанные радиусы в литве делать 2 мм
2. Очистить от пригоревшей земли
3. Внутренние стенки должны быть гладкими
4. Окрасить снаружи и внутри черным эмалевым лаком

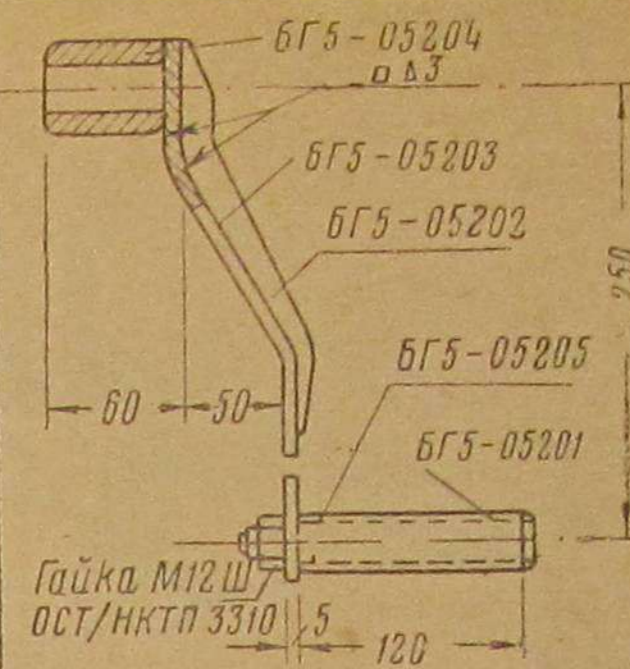

№ дет.	Наименование	Кол.	Марка	ОСТ	Вес	Прим.
ОСТ НКПС 3310	Гайка М12Ш	1	Ст.3		0,03	
БГ5-05205	Труба водоплаз- проводная 3/4"-118	1	Ст.3	18828-35	0,185	Без чешуи
БГ5-05204	Квадрат	1	Ст.3	10008-39	0,438	
БГ5-05203	Полоса	1	Ст.3	103-41	0,25	
БГ5-05202	Ребра	1	Ст.3	103-41	0,034	
БГ5-05201	Палец	1	Ст.3	10008-39	0,3	

Ручка вентилятора БГ5-05200

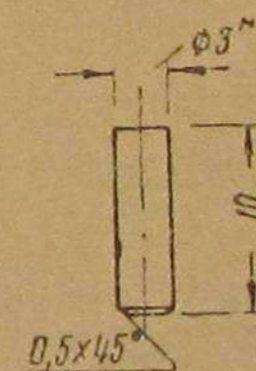

№ дет.	Наименование	Кол.	Марка	ОСТ	Вес	№ дет.	Наименование	Кол.	Марка	ОСТ	Вес
БГ5-05002	Корпус вентилятора	1	Сч.28	8827-2178	3,8	БГ5-05104	Штифт	1	Ст.5	10008-39	0,004
№ дет.	наименование	Кол.	Марка	ОСТ	Вес	№ дет.	наименование	Кол.	Марка	ОСТ	Вес
			Материал		шт				Материал		шт

ЦНИИ НКПС

Чистое литье

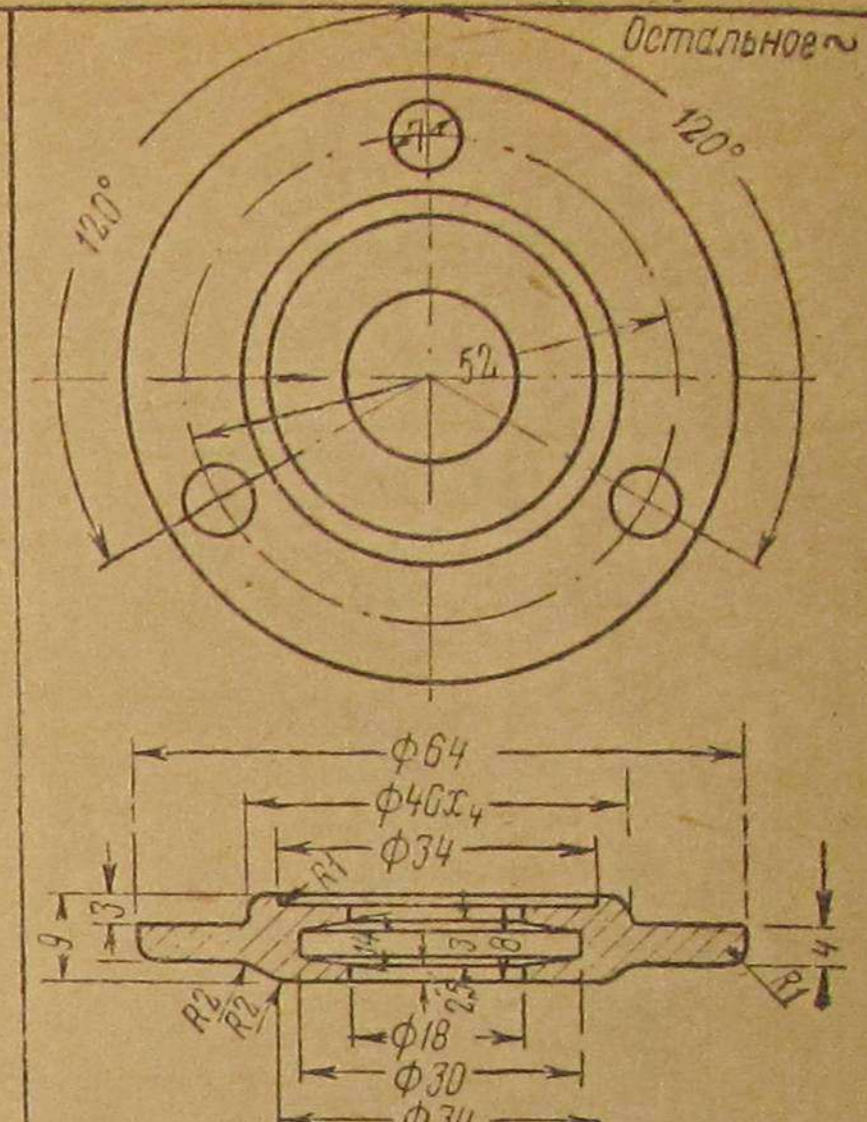
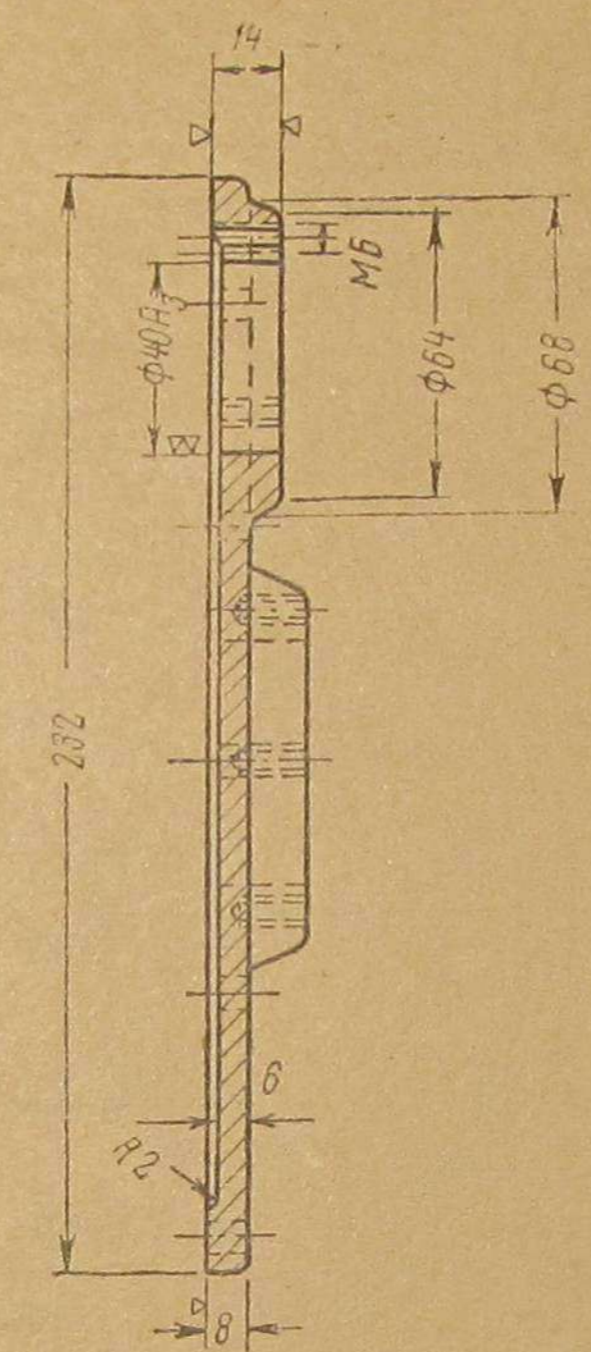
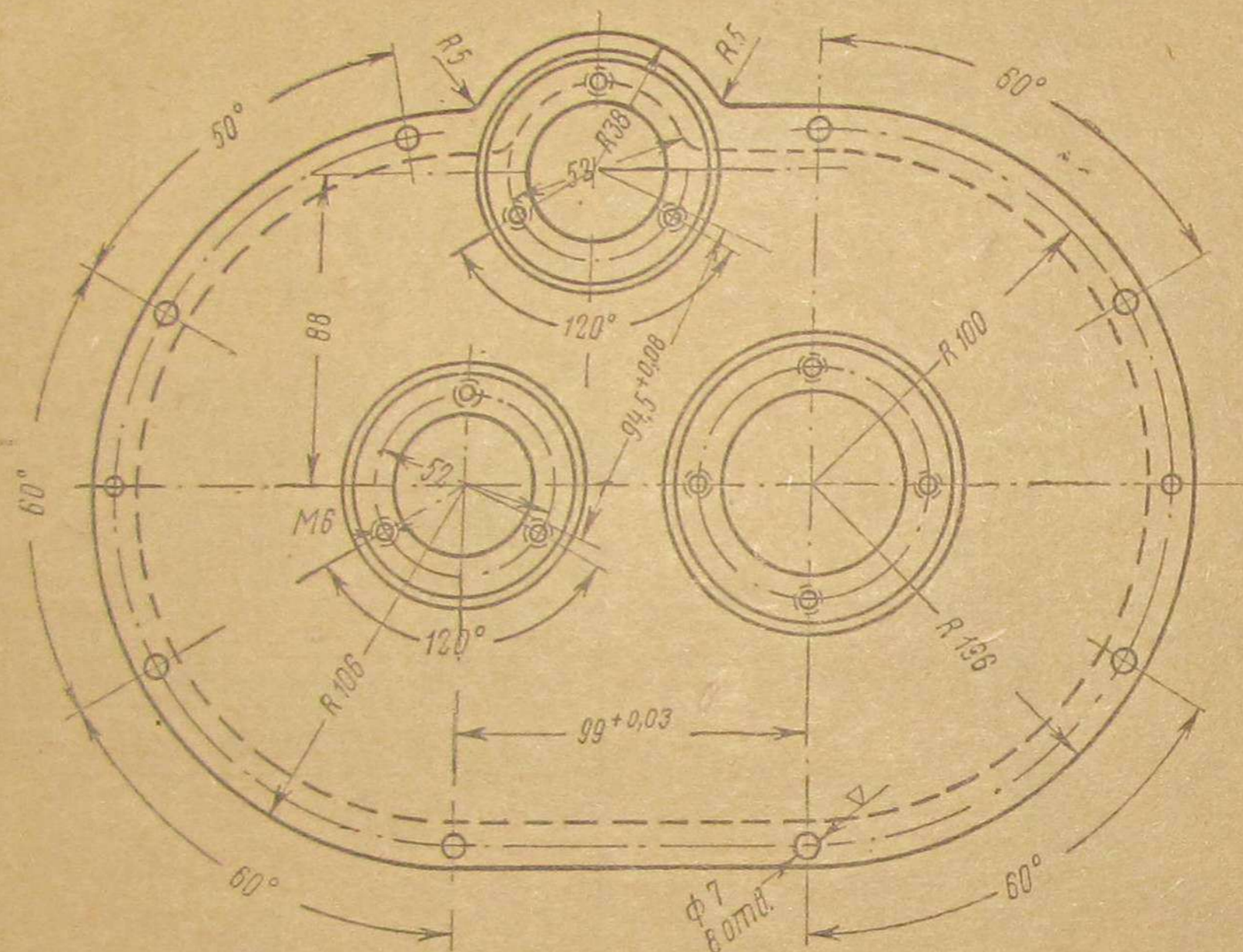

БГ5-05008	Крышка сальниковая	1	Ст.О	10008-39	0,11
№дет	Наименование	Кол.	Марка	ОСТ	Вес
			Материал		шт

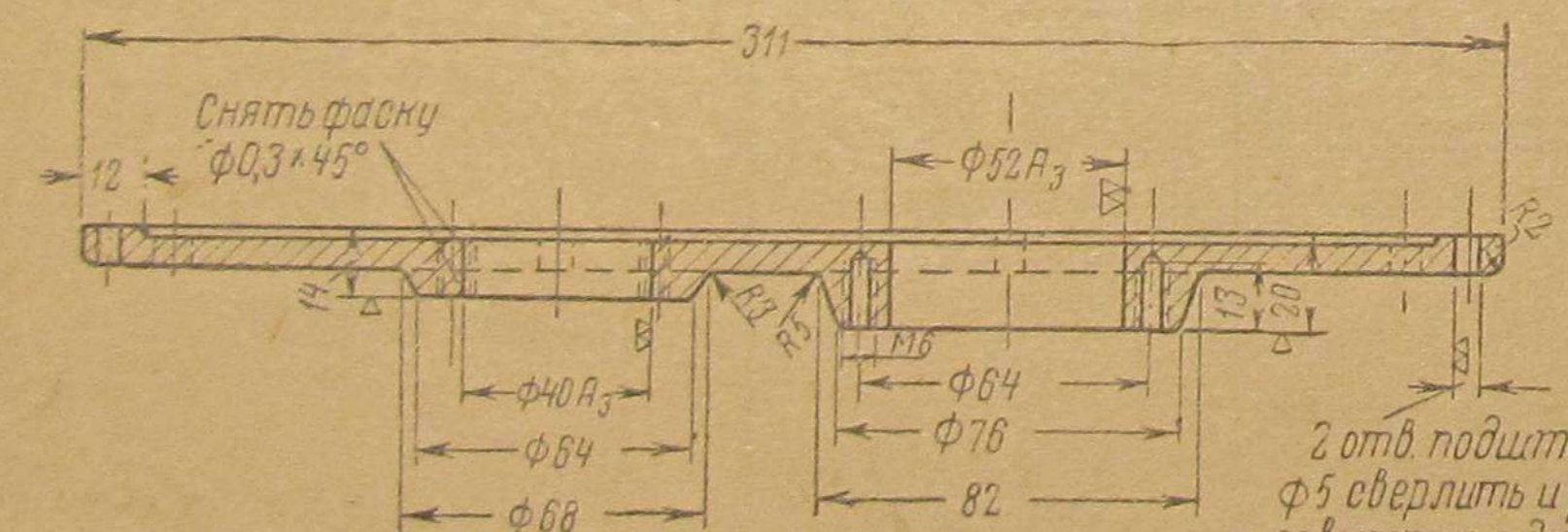

2 отв. подштифрт цилиндр. $\phi 5$ сверлить и развернуть совместно с дет БГ5-05001

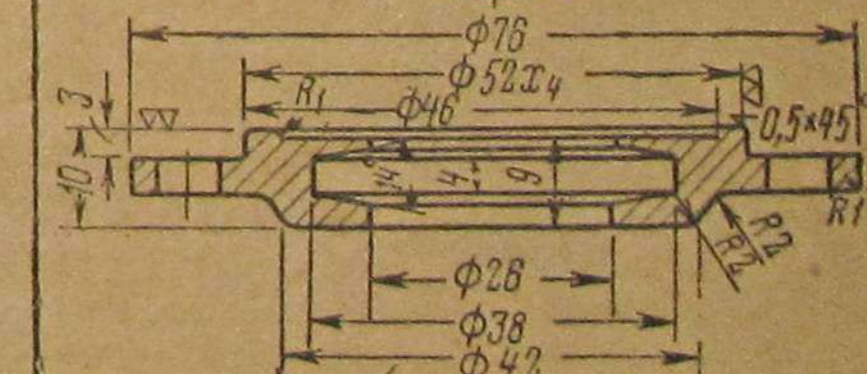
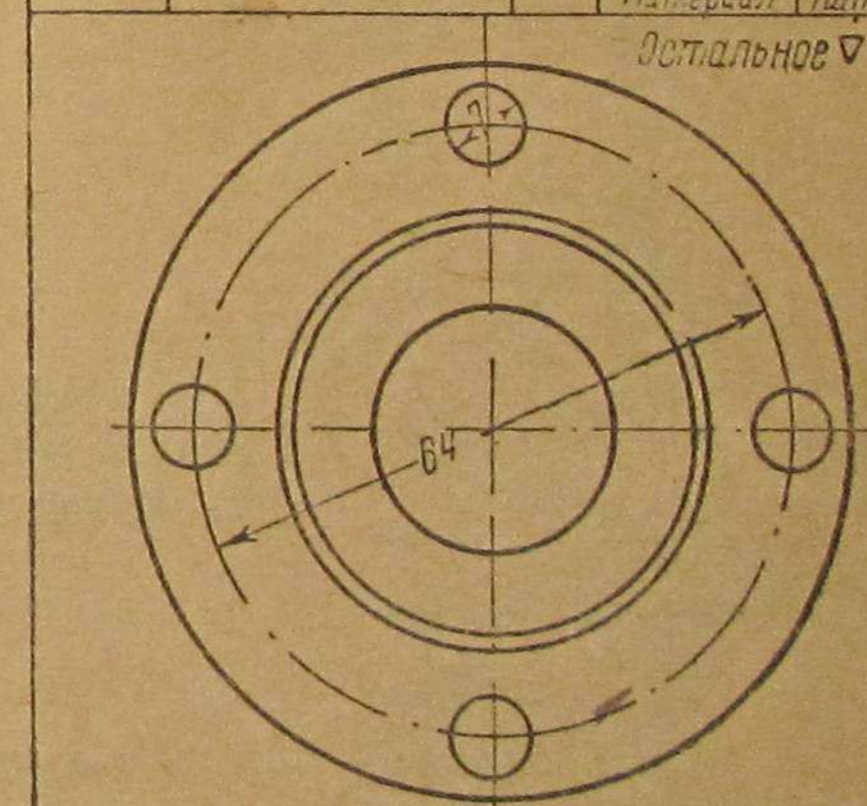

БГ5-05003	Крышка корпуса	1	С4-32	81412-42	3,0	БГ5-05008	Крышка сальниковая	1	Ст.О	10008-39	0,16
№дет	Наименование	Кол.	Марка	ОСТ	Вес	№дет	Наименование	Кол.	Марка	ОСТ	Вес
			Материал		шт				Материал		шт

Примечания

1. Отверстия $\phi 40A_3$ и $\phi 52A_3$ под шарикоподшипник обрабатывать совместно с дет. БГ5-05001
2. Все не указанные литейные радиусы принять R2

ЦНММ-НКПС

Обработка кругом ∇ краем мест показанных особо

Разрез по I-I

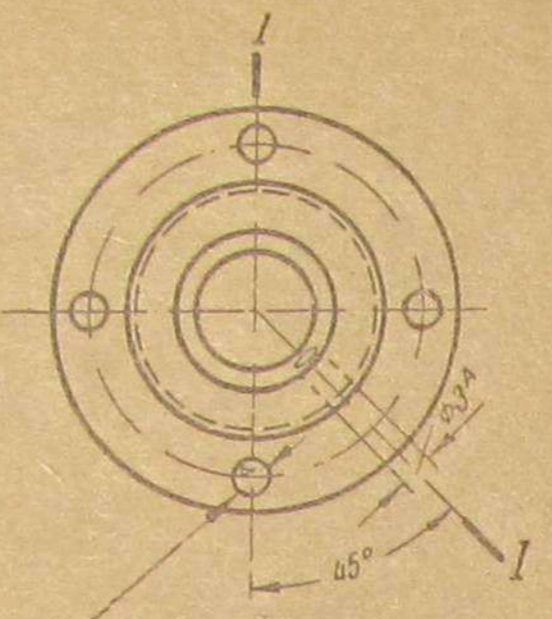
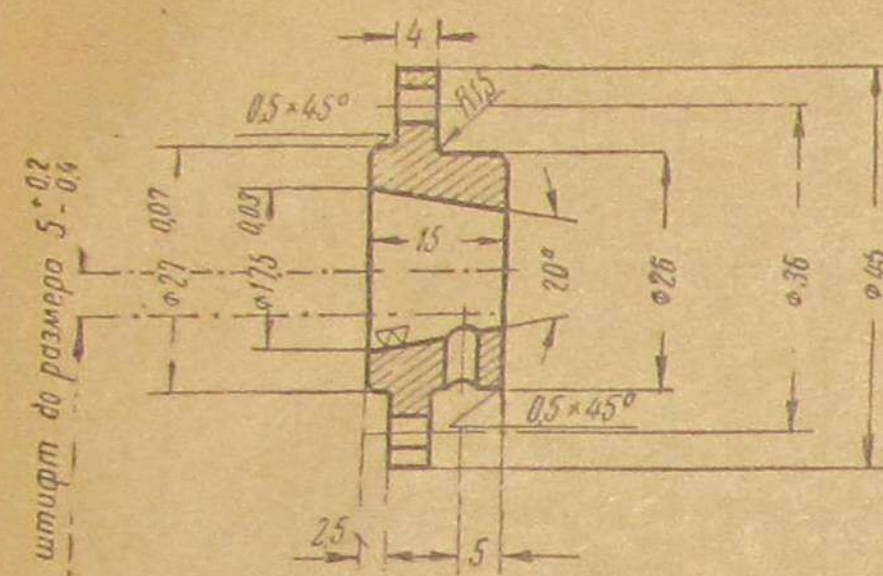

$\phi 3,2$ - 4 шт. точность расположения отверстий 0,2мм

Примечание
Размеры без допусков между обработанными поверхностями выдерживать с точностью $\pm 0,25$ мм

БГС-05102	Ступица вентилятора	1	Ст.40	10008-39	0,15
№ дет	наименование	кол	Марка	ГОСТ	Вес
			Материал		1шт

Запресовать штифт до размера 5 \pm 0,02

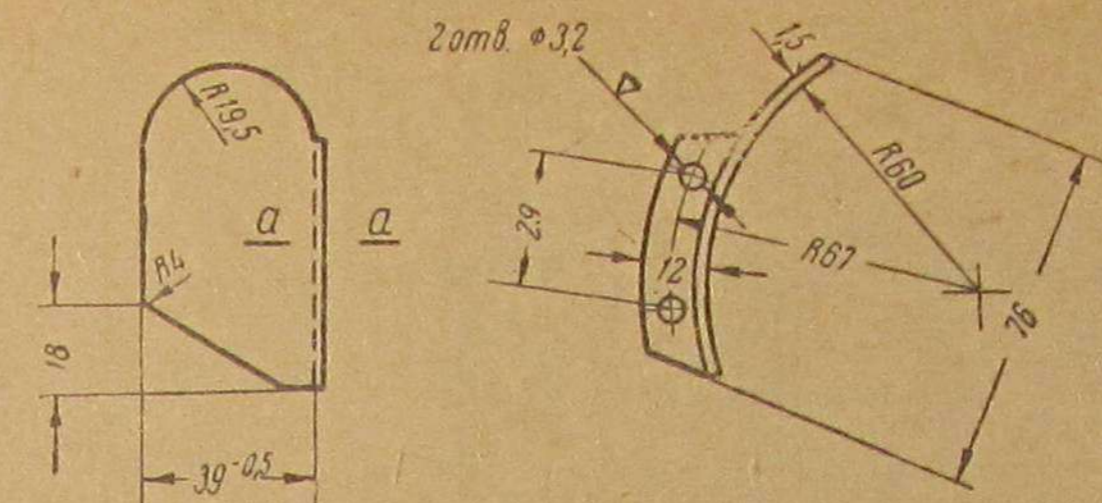

Сечение по А-А

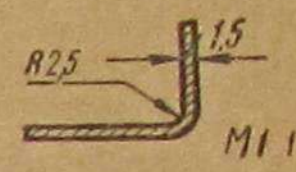

Развертка

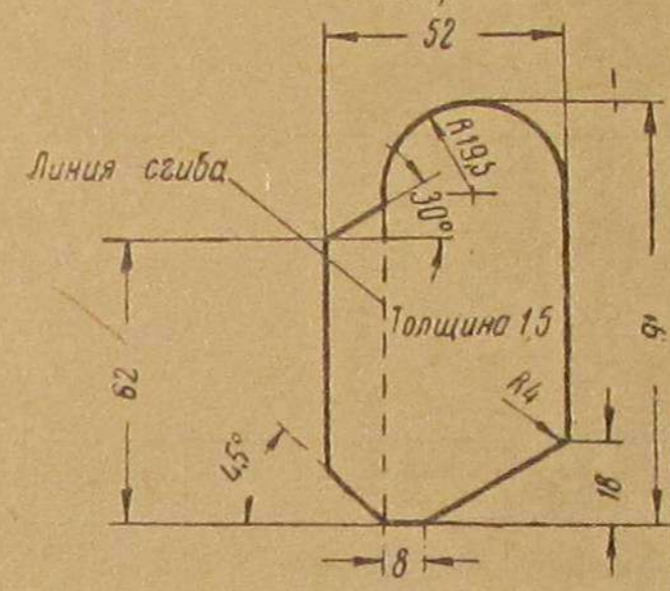

БГС-05103	Лопатка вентилятора	12	Ст.3	10020-39	0,046
№ дет	наименование	кол	Марка	ГОСТ	Вес
			Материал		1шт

Разрез по А-А

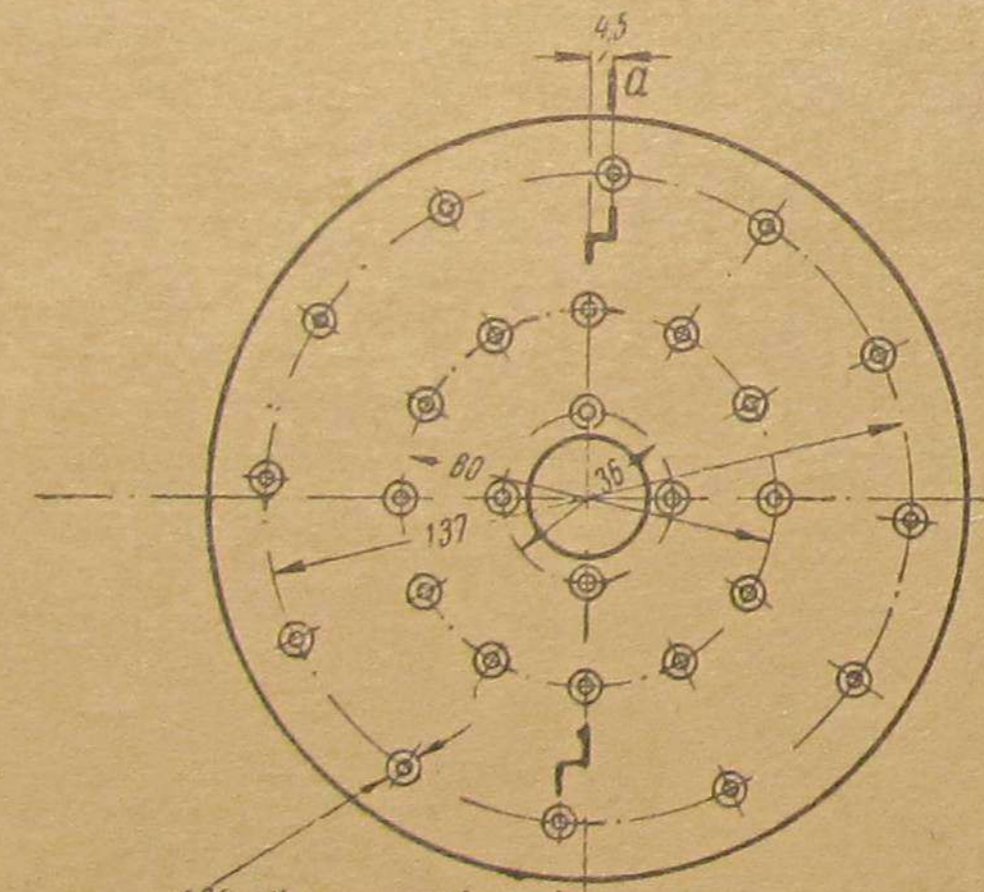
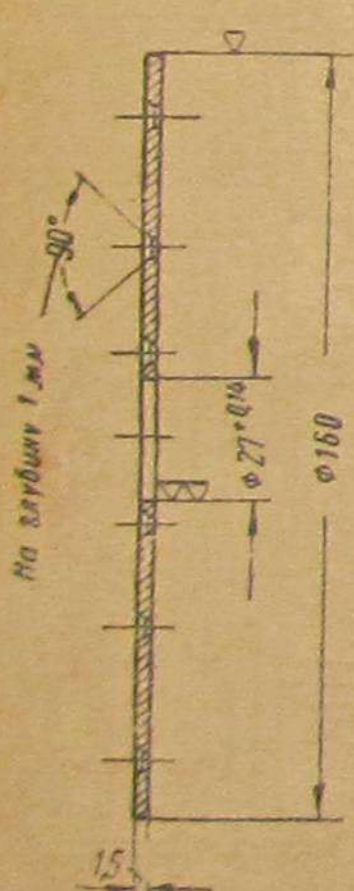

$\phi 3,2$ - 26 отверстий равномерно расположенных по окружности. Точность расположения отверстий 0,2мм

БГС-05101	Диск вентилятора	1	Ст.3	10020-39	0,130
№ дет	наименование	кол	Марка	ГОСТ	Вес
			Материал		1шт

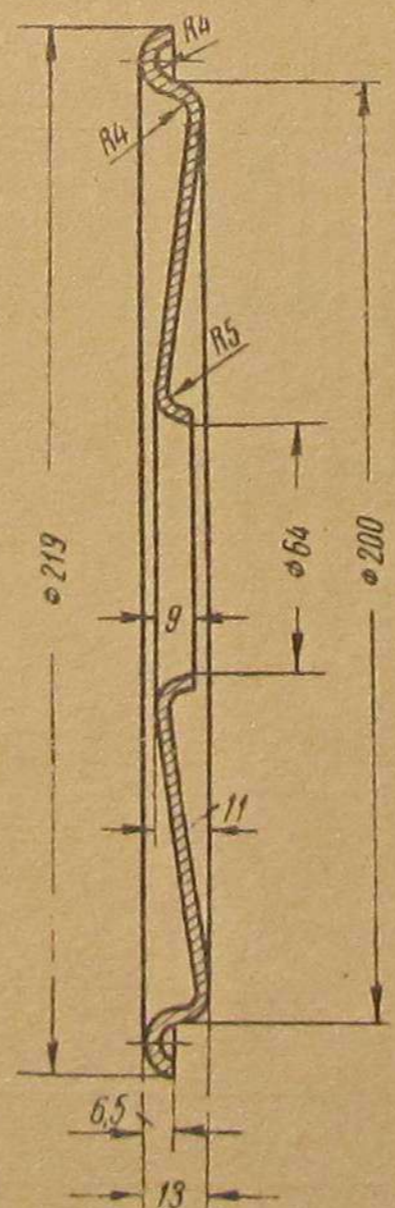

$\phi 4$ - 6 отверстий равномерно расположенных по окружности. Точность расположения отверстий $\pm 0,2$ мм

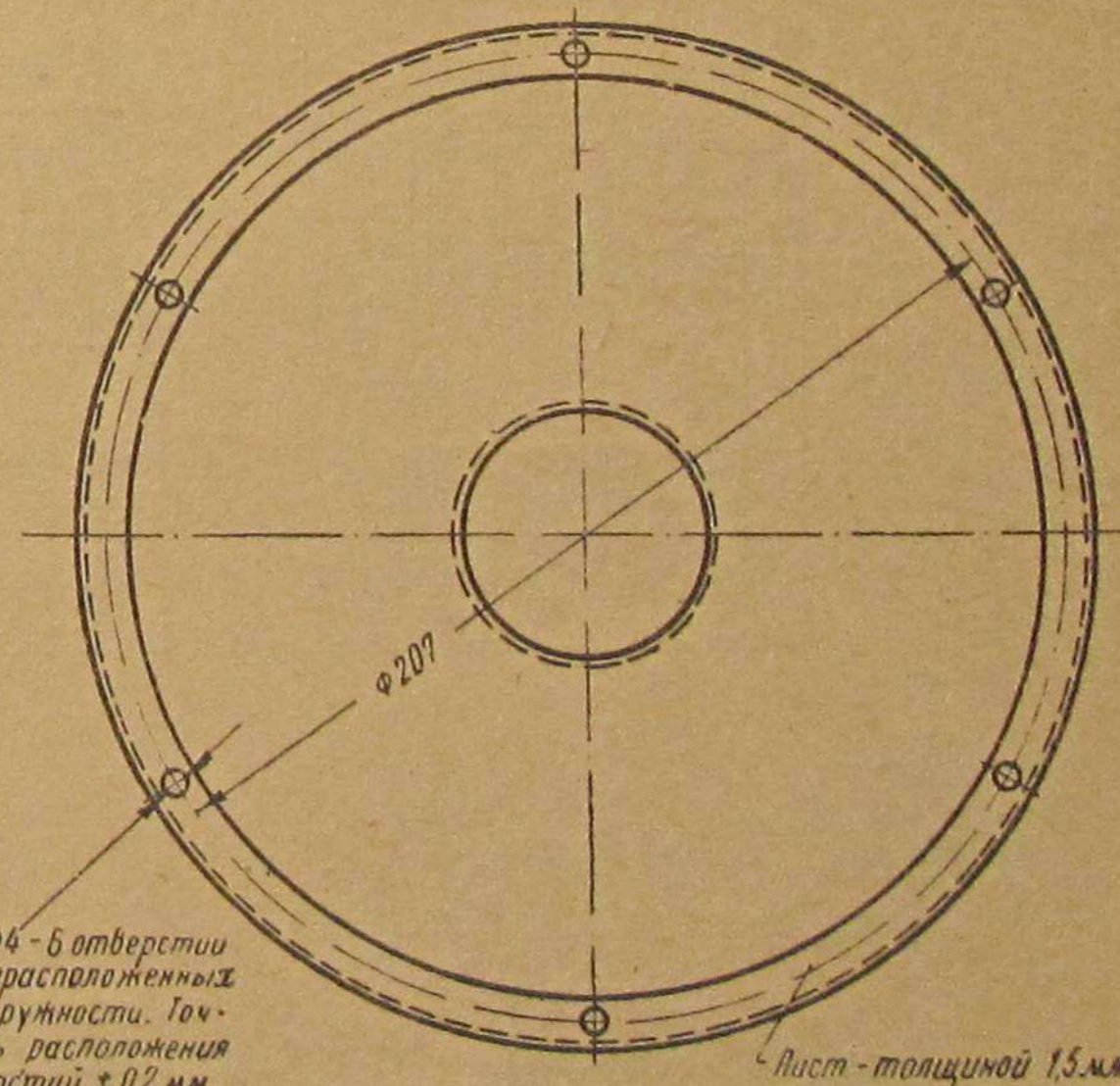

Лист - толщиной 1,5мм

БГС-05004	Фланец патрубка	1	Ст.0	10020-39	0,393
№ дет	наименование	кол	Марка	ГОСТ	Вес
			Материал		1шт

ЦНИИ-НКПС

Обработка кругом ∇ кроме мест показанных особо

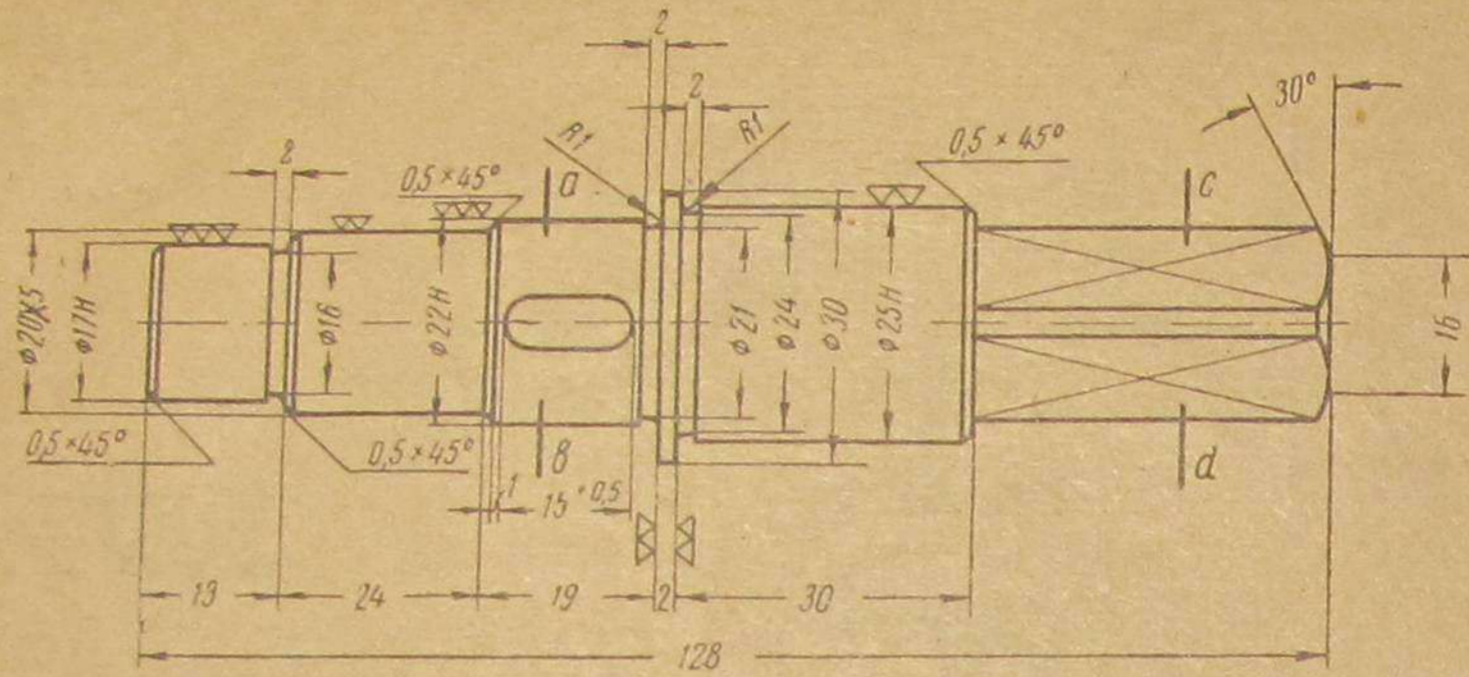

По а-в

По с-д

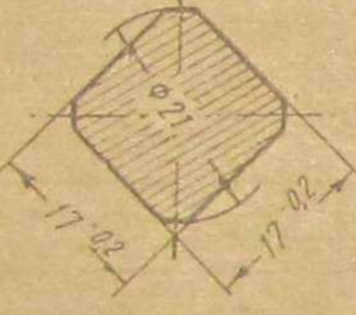
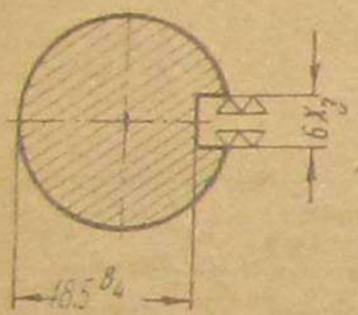

БГ5-05005	Валик	1	Ст 5	10008-39	0,24	БГ5-05201	Палец	1	Ст 3	10008-39	0,3	БГ5-05202	Ребра	1	Ст 3	103-41	0,034
№дет	Наименование	Кол.	Марка	ОСТ	Вес	№дет	Наименование	Кол.	Марка	ОСТ	Вес	№дет	Наименование	Кол.	Марка	ОСТ	Вес
			Материал		1шт				Материал		1шт				Материал		1шт

Обработка кругом ∇

Скруглить R0,5

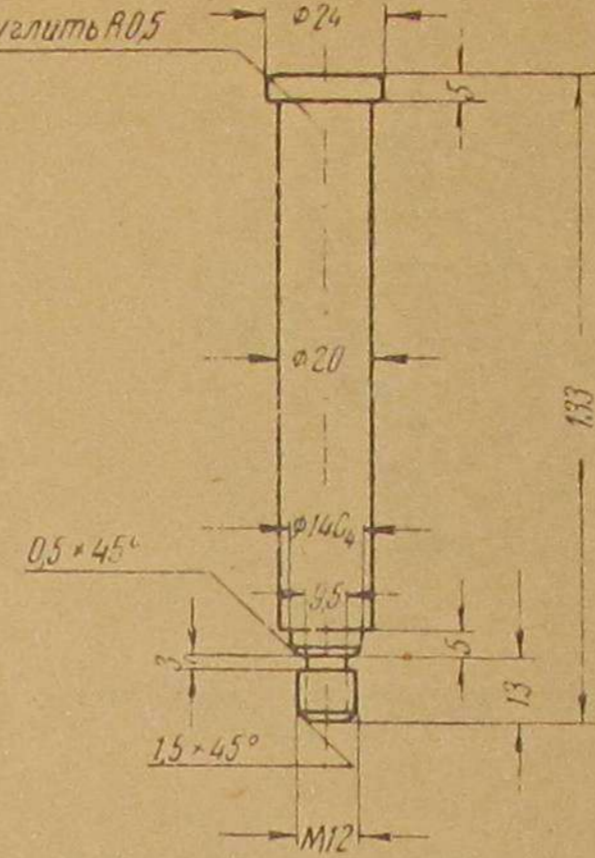

Обработка по контуру

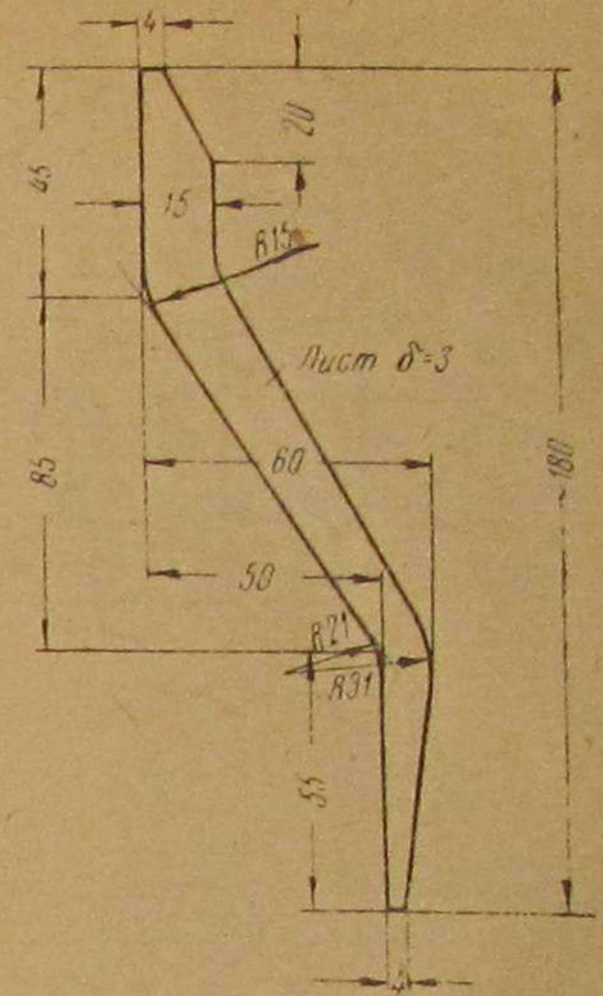

Обработка кругом ∇ кроме мест показанных особо

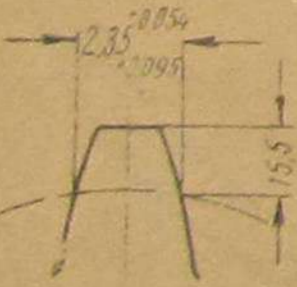
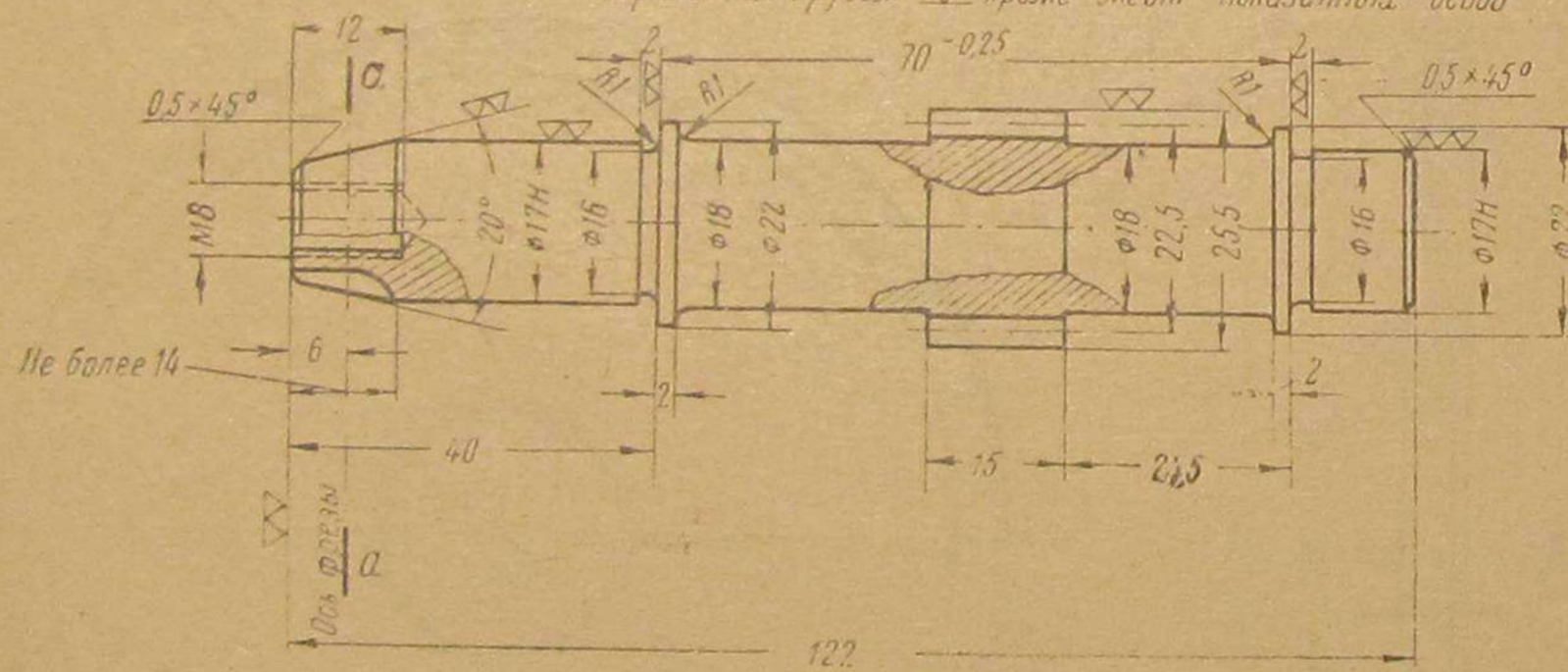

По а-а

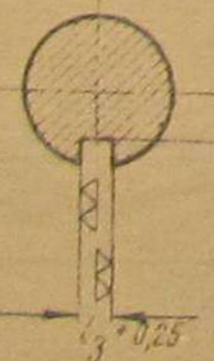

z = 15
m = 1,5
 $\alpha = 20^\circ$
Дно = 22,5

БГ5-05006	Валик с шестерней	1	Ст 5	10008-39	0,24	БГ5-05204	Плат	1	Ст 3	10008-39	0,438	БГ5-05011	Шестерня	1	Ст 5	10008-39	0,99
№дет	Наименование	Кол.	Марка	ОСТ	Вес	№дет	Наименование	Кол.	Марка	ОСТ	Вес	№дет	Наименование	Кол.	Марка	ОСТ	Вес
			Материал		1шт				Материал		1шт				Материал		1шт

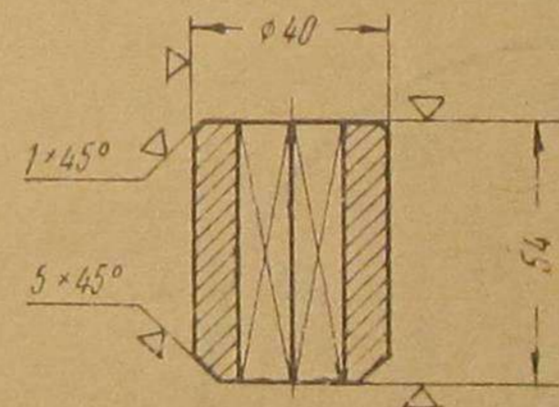

z = 15
m = 1,5
 $\alpha = 20^\circ$
Дно = 172,5

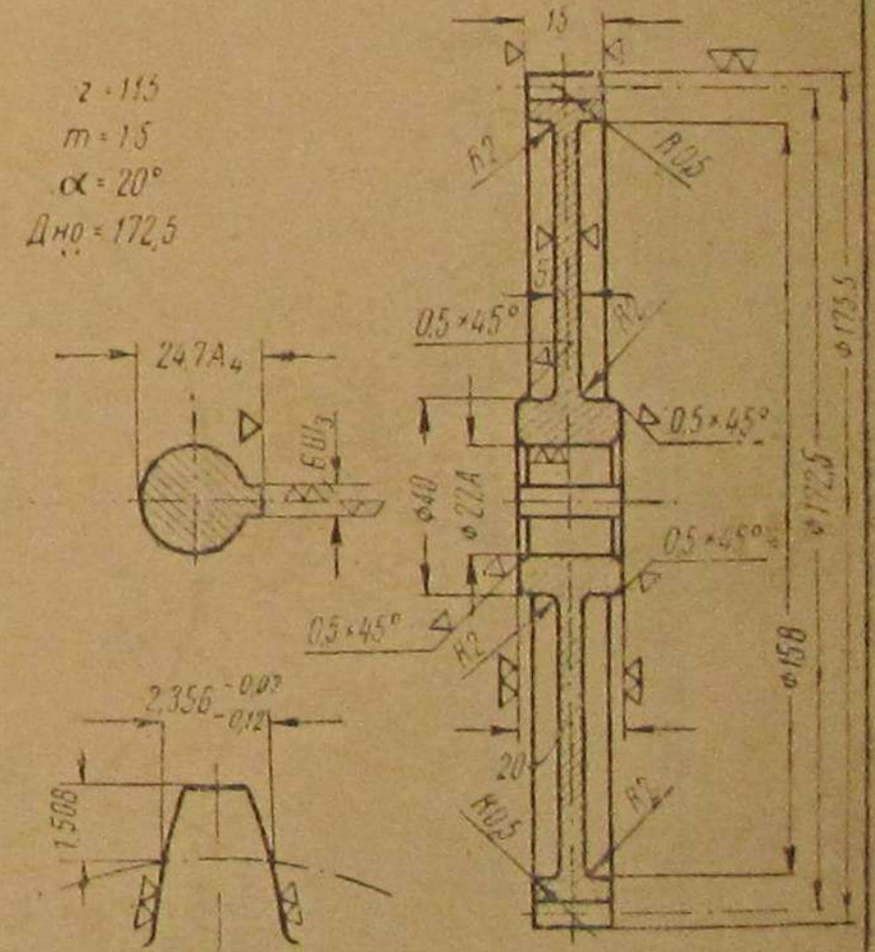

БГ5-05006	Валик с шестерней	1	Ст 5	10008-39	0,24	БГ5-05204	Плат	1	Ст 3	10008-39	0,438	БГ5-05011	Шестерня	1	Ст 5	10008-39	0,99
№дет	Наименование	Кол.	Марка	ОСТ	Вес	№дет	Наименование	Кол.	Марка	ОСТ	Вес	№дет	Наименование	Кол.	Марка	ОСТ	Вес
			Материал		1шт				Материал		1шт				Материал		1шт

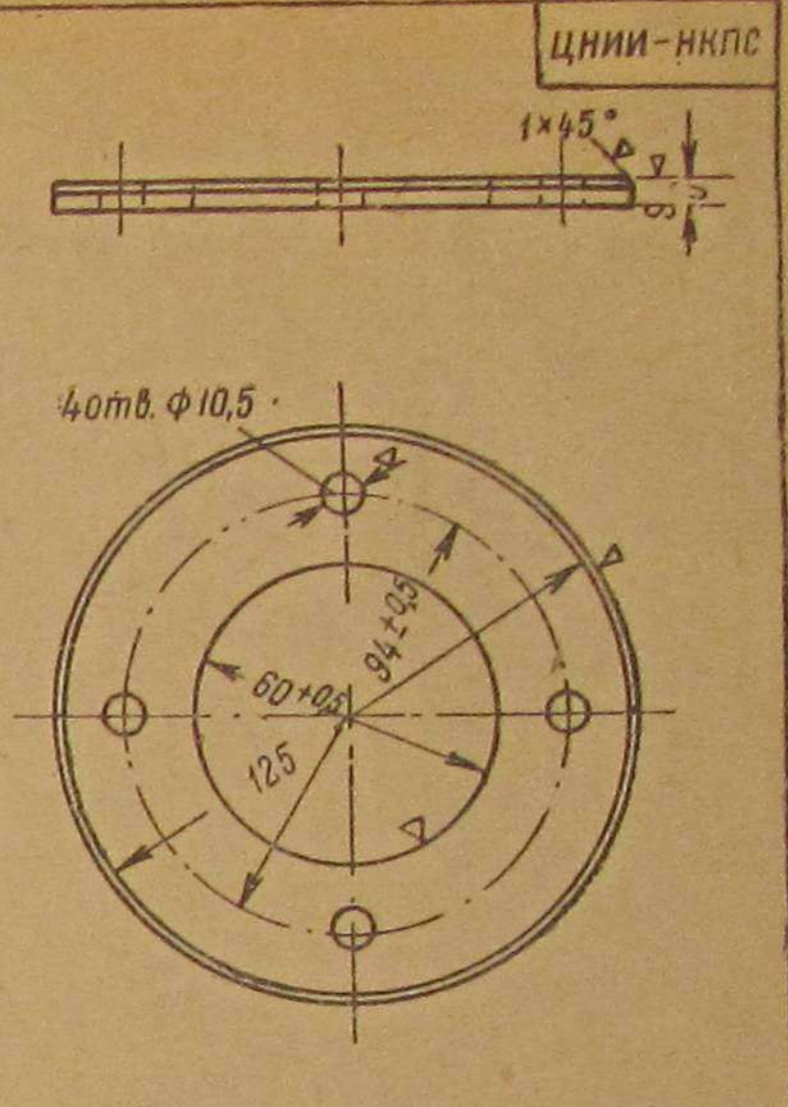
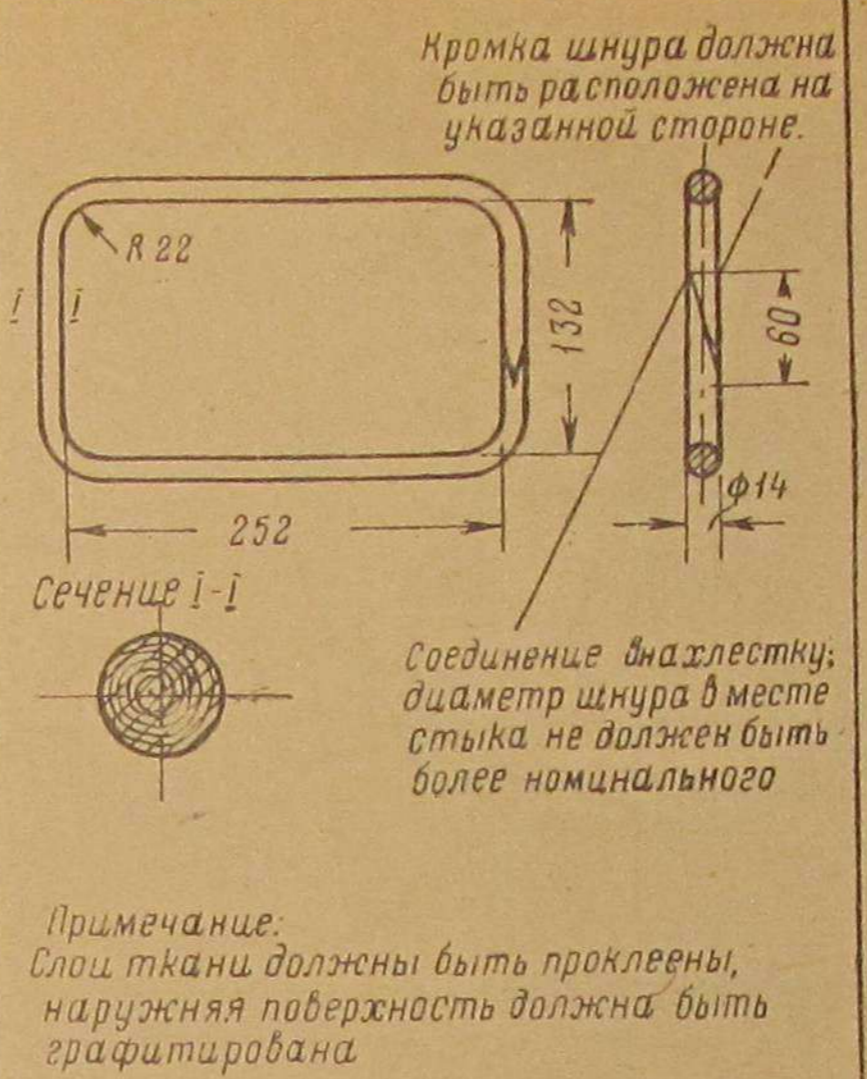
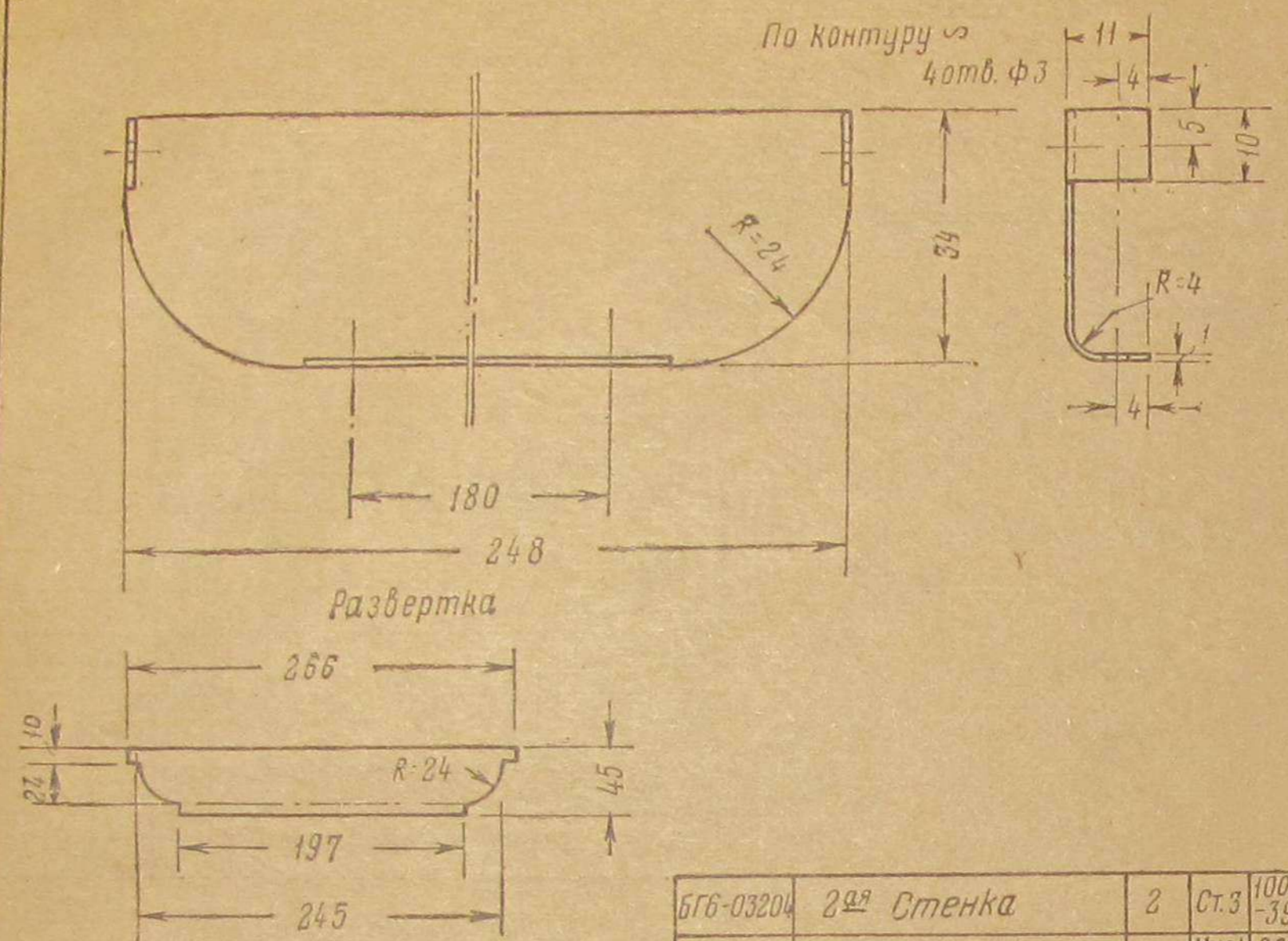

БГ6-03204	2-я Стенка	2	Ст.3	10020-39	0,07
№дет.	Наименование	Кол.	Марк. ОСТ	Вес	шт.
			Материал		

БГ6-03003	Прокладка	2	асое. ст.	18-38-16-71	0,24
№дет.	Наименование	Кол.	Марк. ОСТ	Вес	шт.
			Материал		

БГ5-04007	Фланец	2	Ст.0	10019-39	0,13
№дет.	Наименование	Кол.	Марк. ОСТ	Вес	шт.
			Материал		

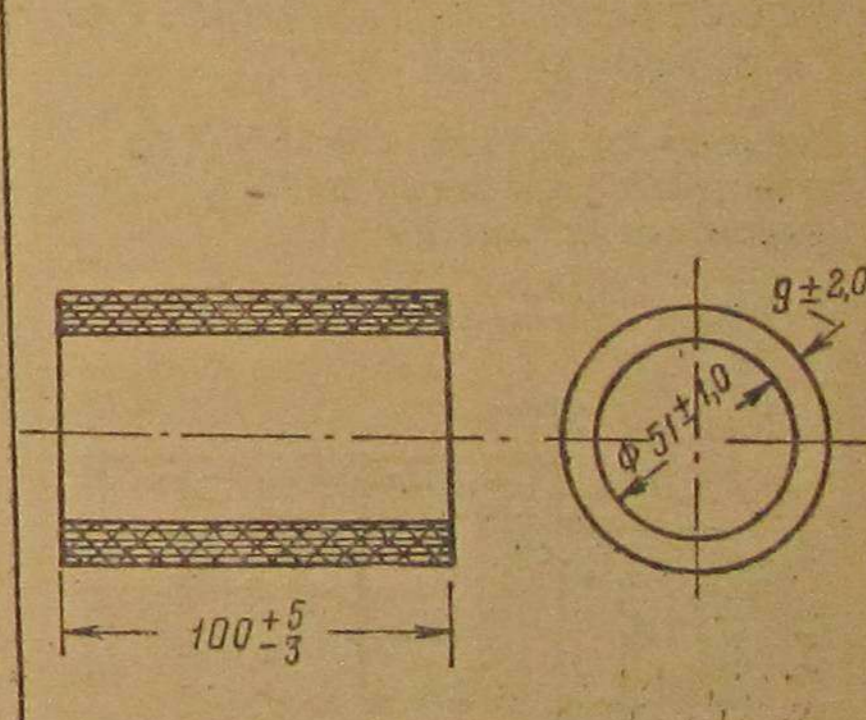
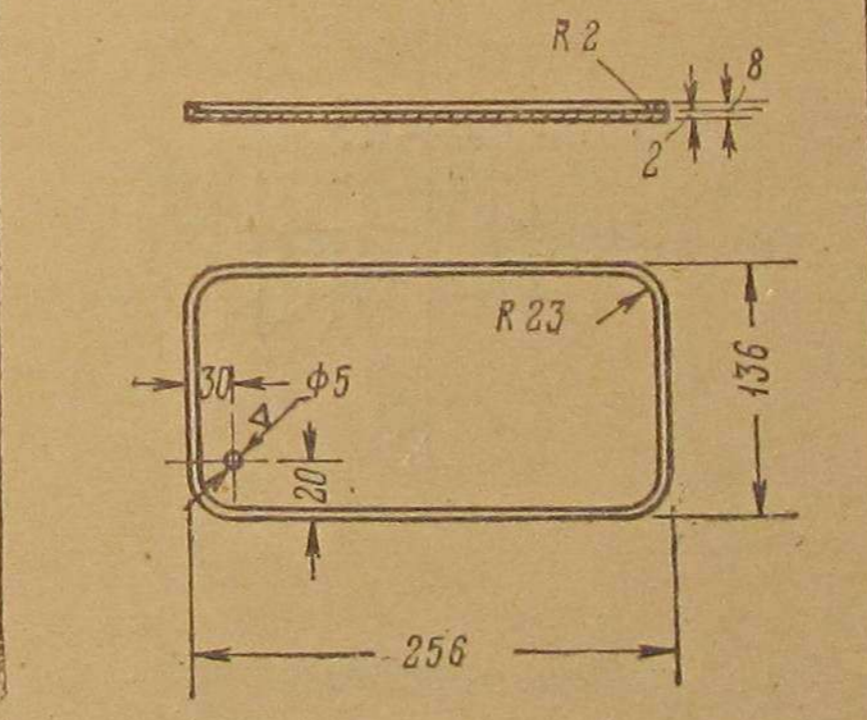
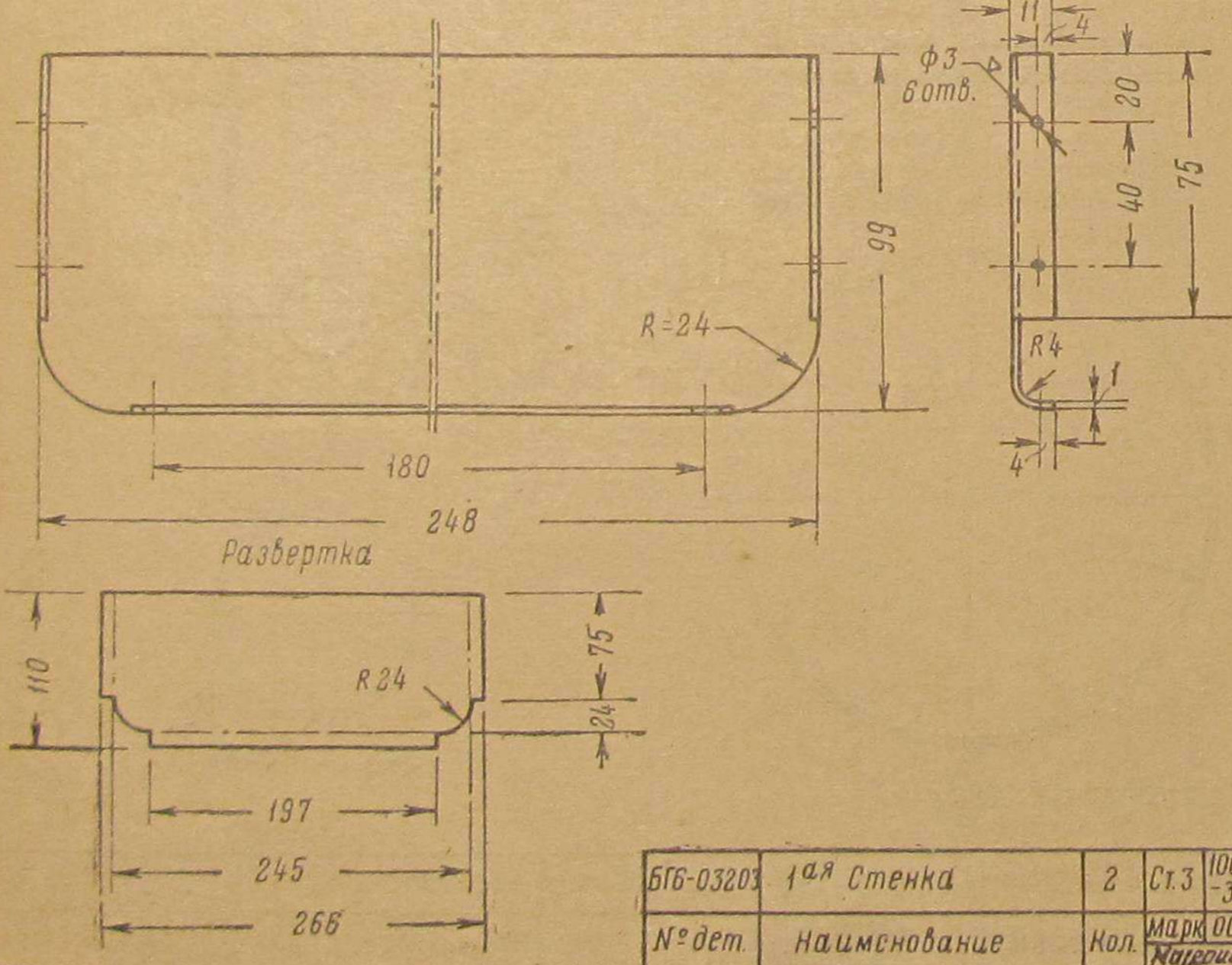

Подробные технические условия смотри тех. условия 3-да каучук №401-12

БГ6-03203	1-я Стенка	2	Ст.3	10020-39	2,20
№дет.	Наименование	Кол.	Марк. ОСТ	Вес	шт.
			Материал		

БГ6-03005	Днище	2	Ст.3	10020-39	0,6
№дет.	Наименование	Кол.	Марк. ОСТ	Вес	шт.
			Материал		

БГ6-06106	Соединительный шланг-патрубок смесителя	1	спец. резина		
№дет.	Наименование	Кол.	Марк. ОСТ	Вес	шт.
			Материал		

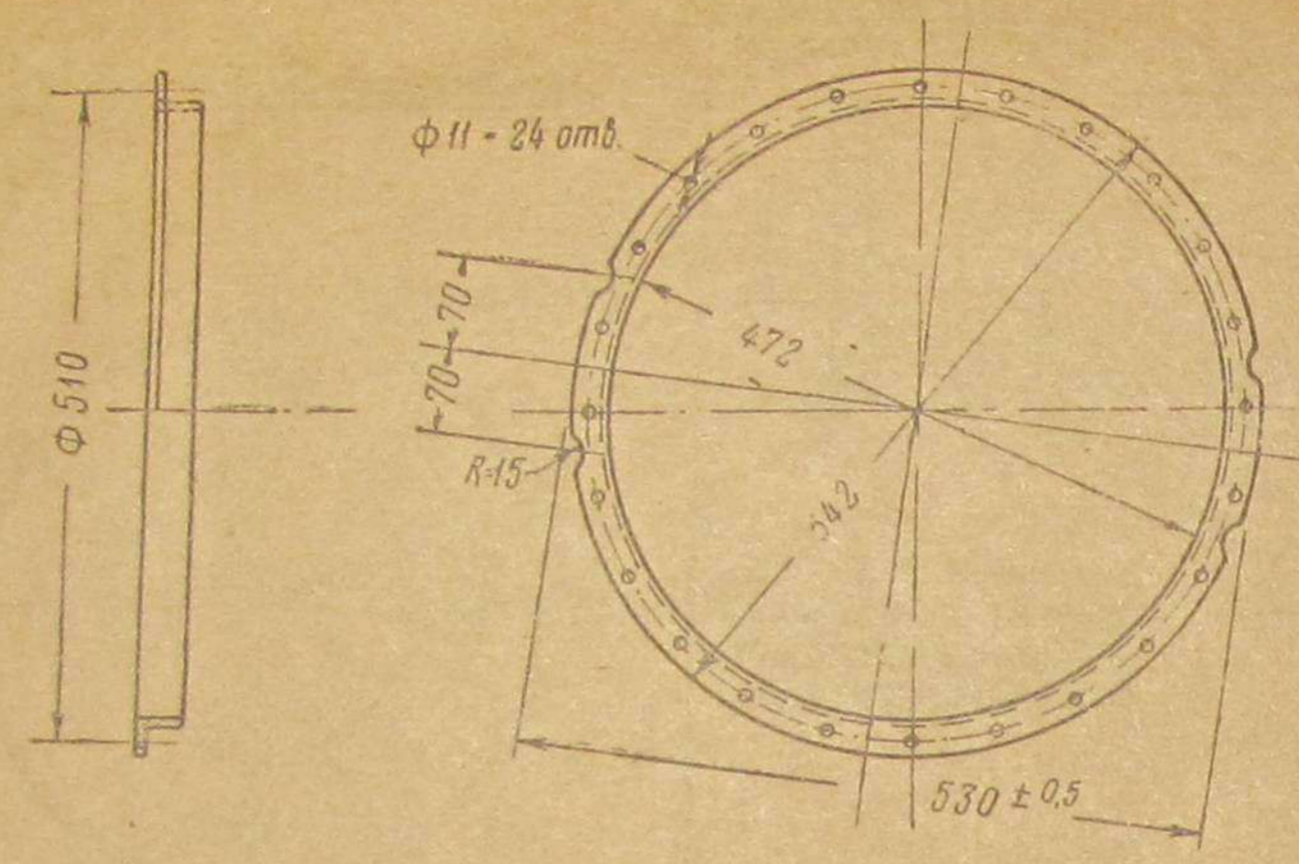

Длина заготовки L = 1548

БГБ-01305	Фланец цел. жел. 35x35x5	1	Ст.3	10014-39	4,12
№ дет.	Наименование	Кол.	Марка	ОСТ	Вес
			Материал		шт.

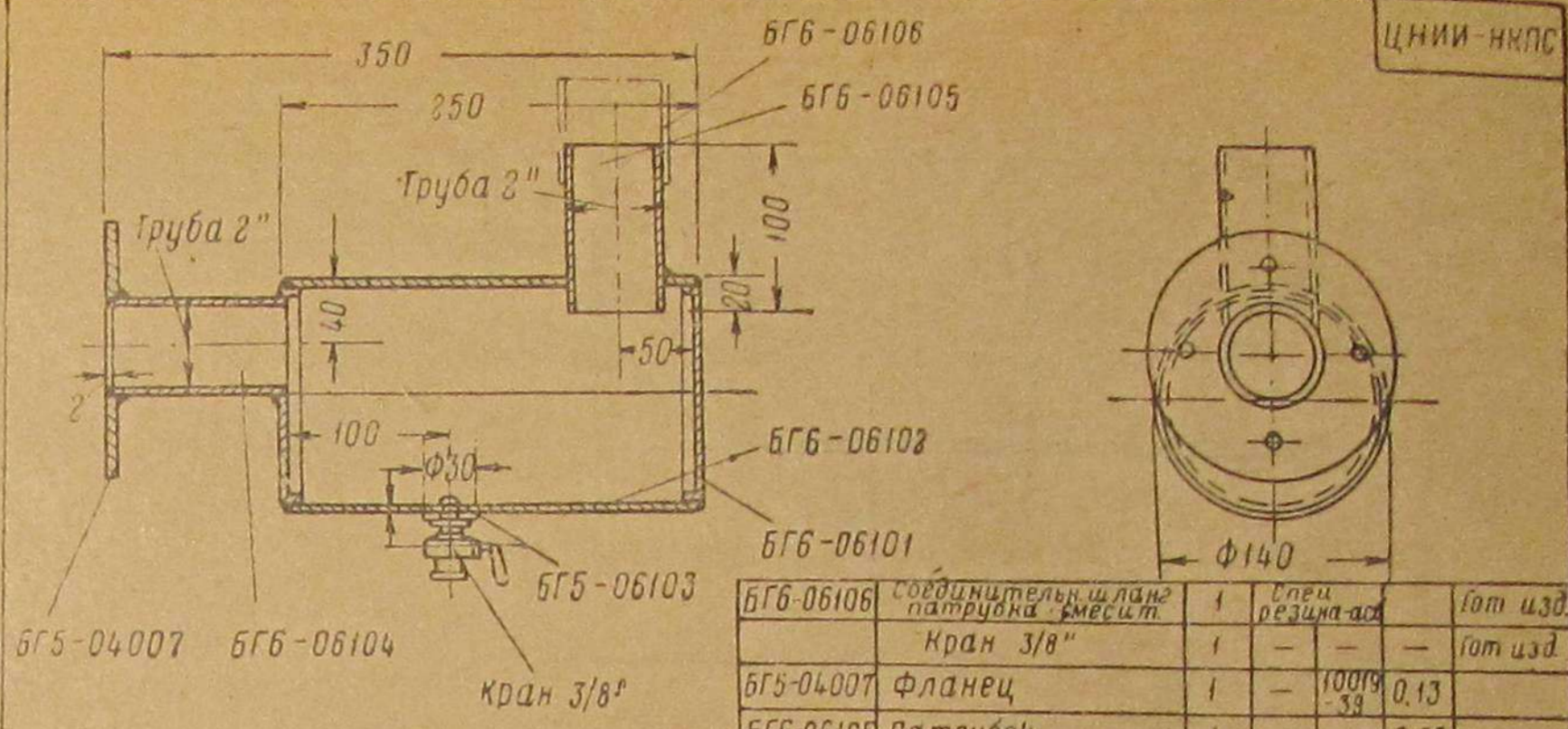

Общий вес 7,6 кг

БГБ-06106	Соединительный шланг патрубка "месит"	1	Спец резина-ас	10т изд.		
	Кран 3/8"	1	-	10т изд.		
БГ5-04007	Фланец	1	10019-39	0,13		
БГБ-06105	Патрубок	1	-	0,55		
БГБ-06104	Патрубок	1	Ст.3	18828-39	0,83	б/ч
БГБ-06103	Шайба	1	Ст.0	10019-39	0,025	б/ч
БГБ-06102	Барaban	1	-	5,84		
БГБ-06101	Днище	2	Ст.2	10020-39	0,033	
№ дет.	Наименование	Кол.	Марка	ОСТ	Вес	Примеч
			Материал		шт.	

Водоотделитель БГБ-06100

Размеры без допусков выдержат в ко с точностью ±0,25

Смещение оси отверстия φ 42^{+0,34} по отношению к отверстию φ 20^{+0,5} допускается не более 0,4

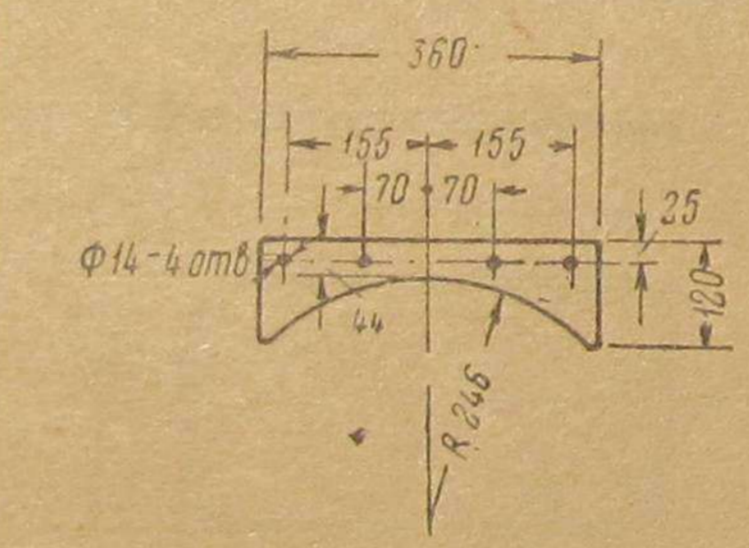
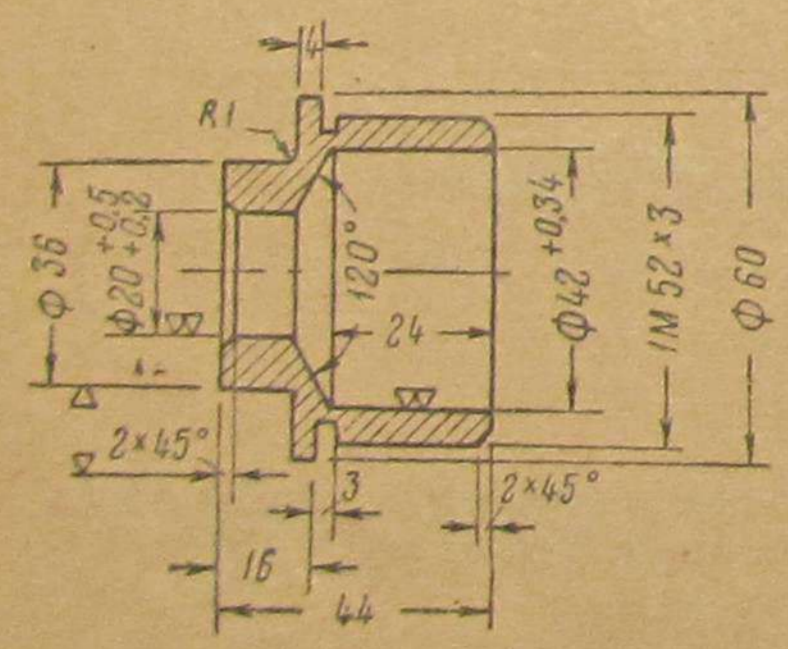

Толщина листа - 8 мм

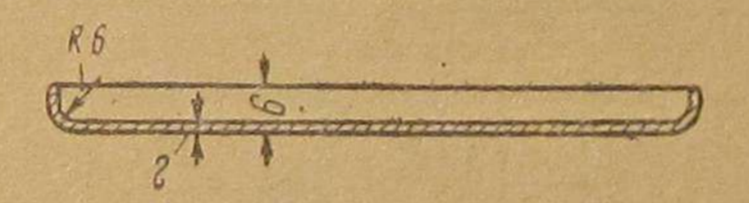

Примечание:
Отв. φ 64 сверлить только в одной детали

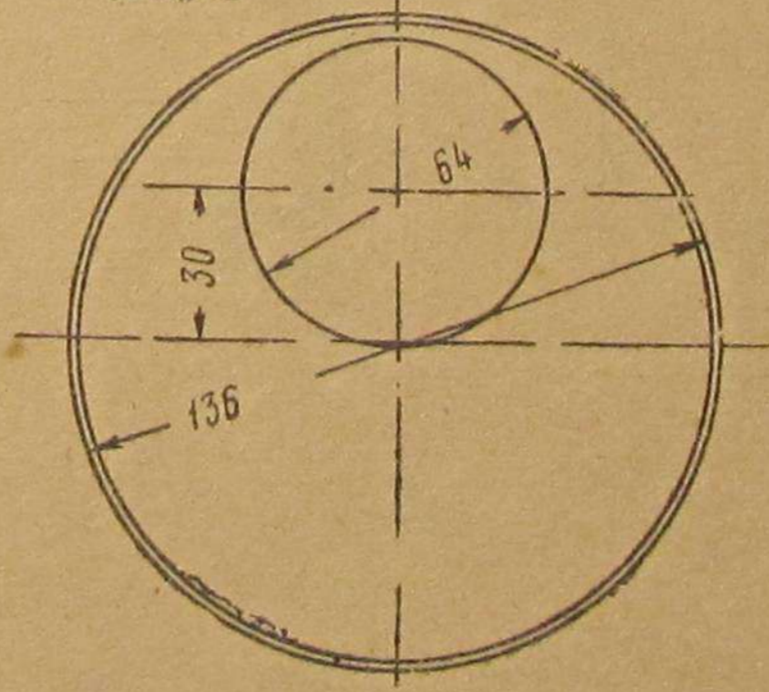

Диаметр заготовки = 146

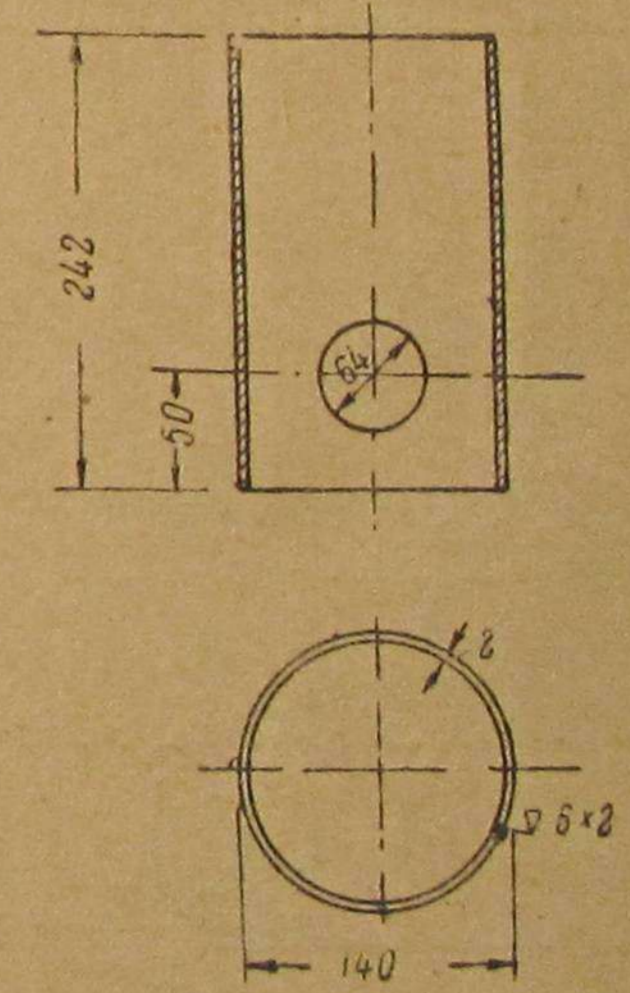

Длина в развёрнутом виде = 434

БГ5-01303	Корпус сальника	1	Ст.0	10008-39	0,197	БГБ-01306	Опорный лист	2	Ст.0	10019-39	1,70	БГБ-06101	Днище	2	Ст.0	10020-39	0,083	БГБ-06102	Барaban	1	Ст.2	10020-39	5,84
№ дет.	Наименование	Кол.	Марка	ОСТ	Вес	№ дет.	Наименование	Кол.	Марка	ОСТ	Вес	№ дет.	Наименование	Кол.	Марка	ОСТ	Вес	№ дет.	Наименование	Кол.	Марка	ОСТ	Вес
			Материал		шт.				Материал		шт.				Материал		шт.				Материал		шт.

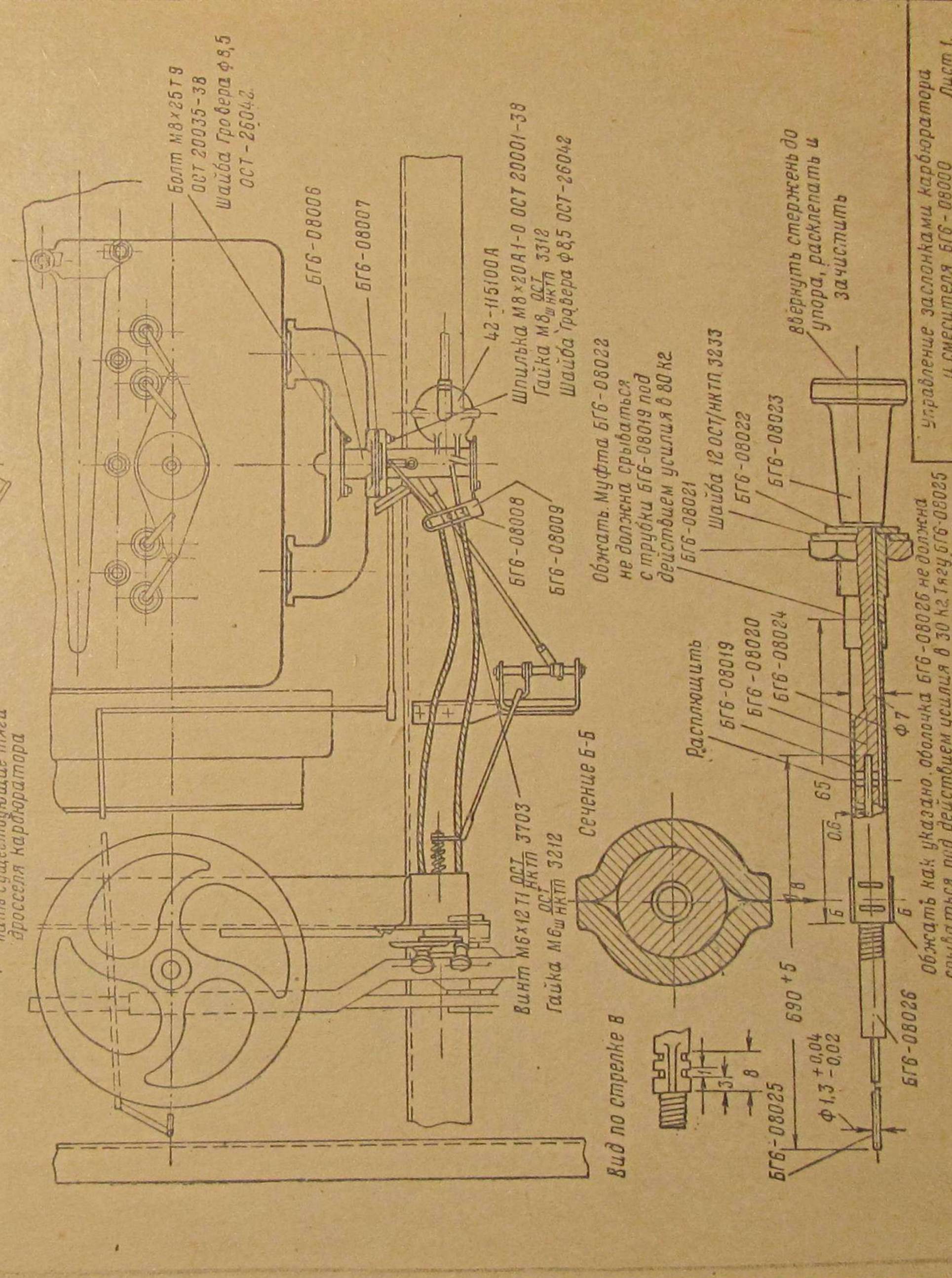
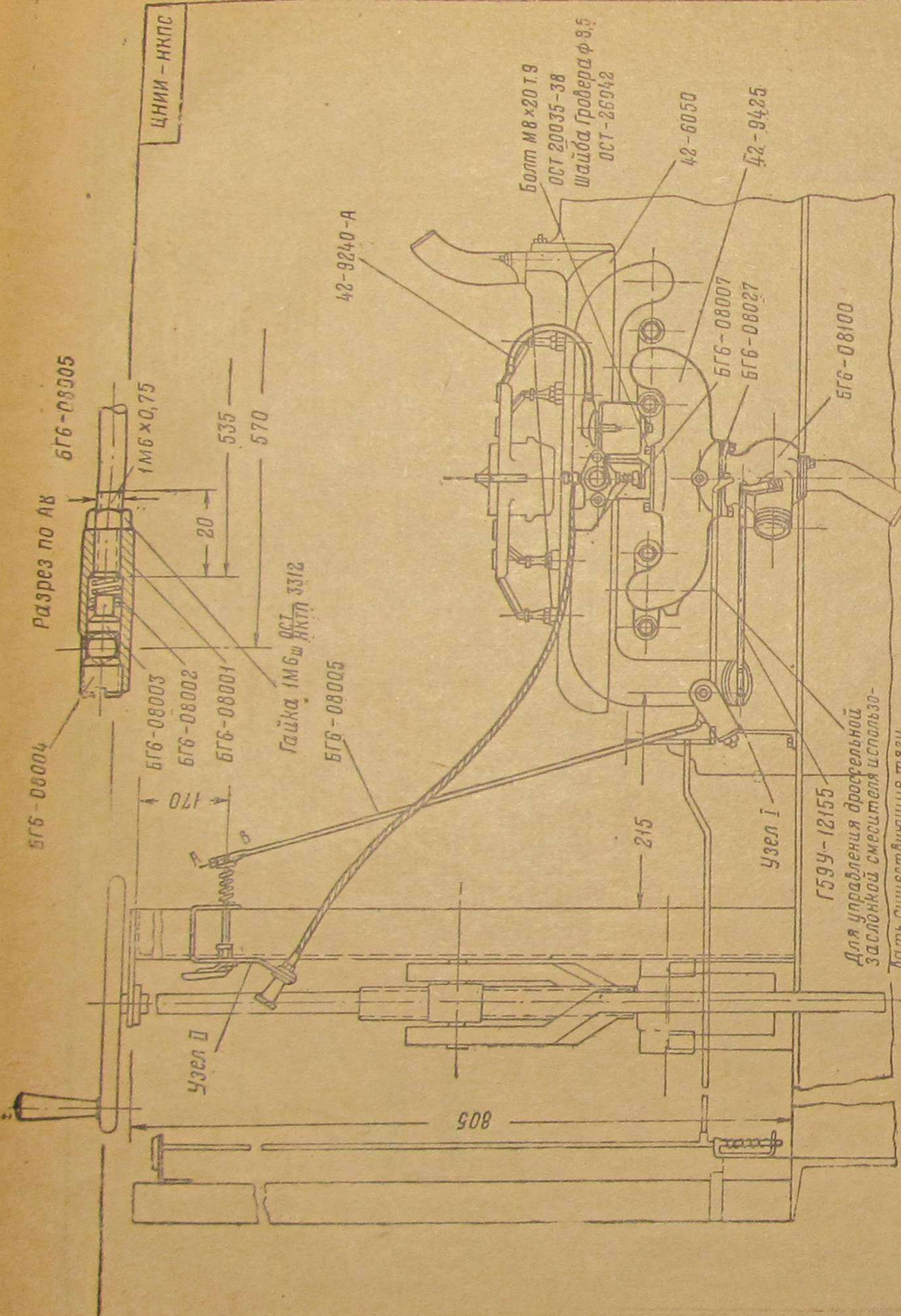

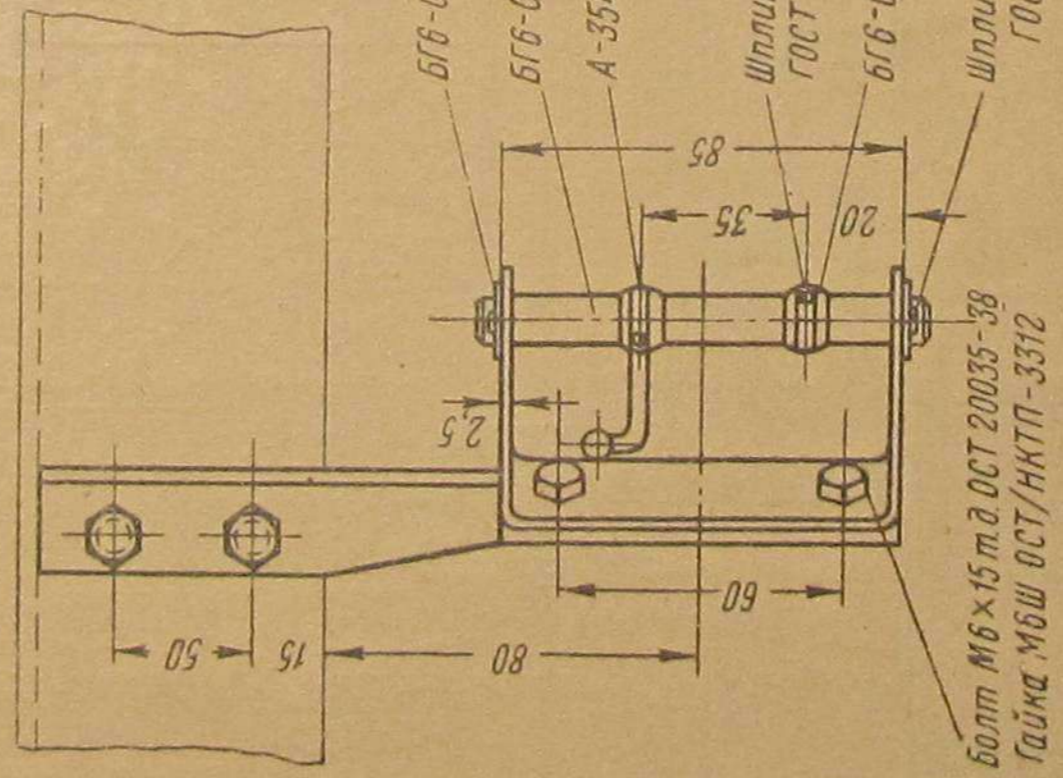
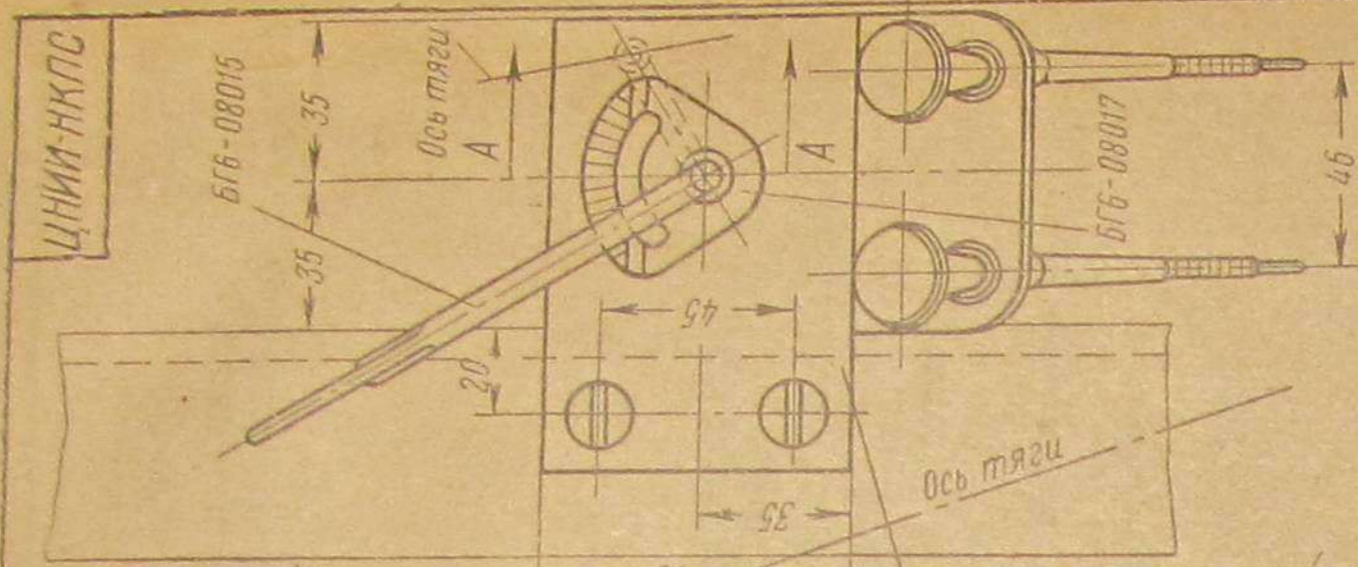
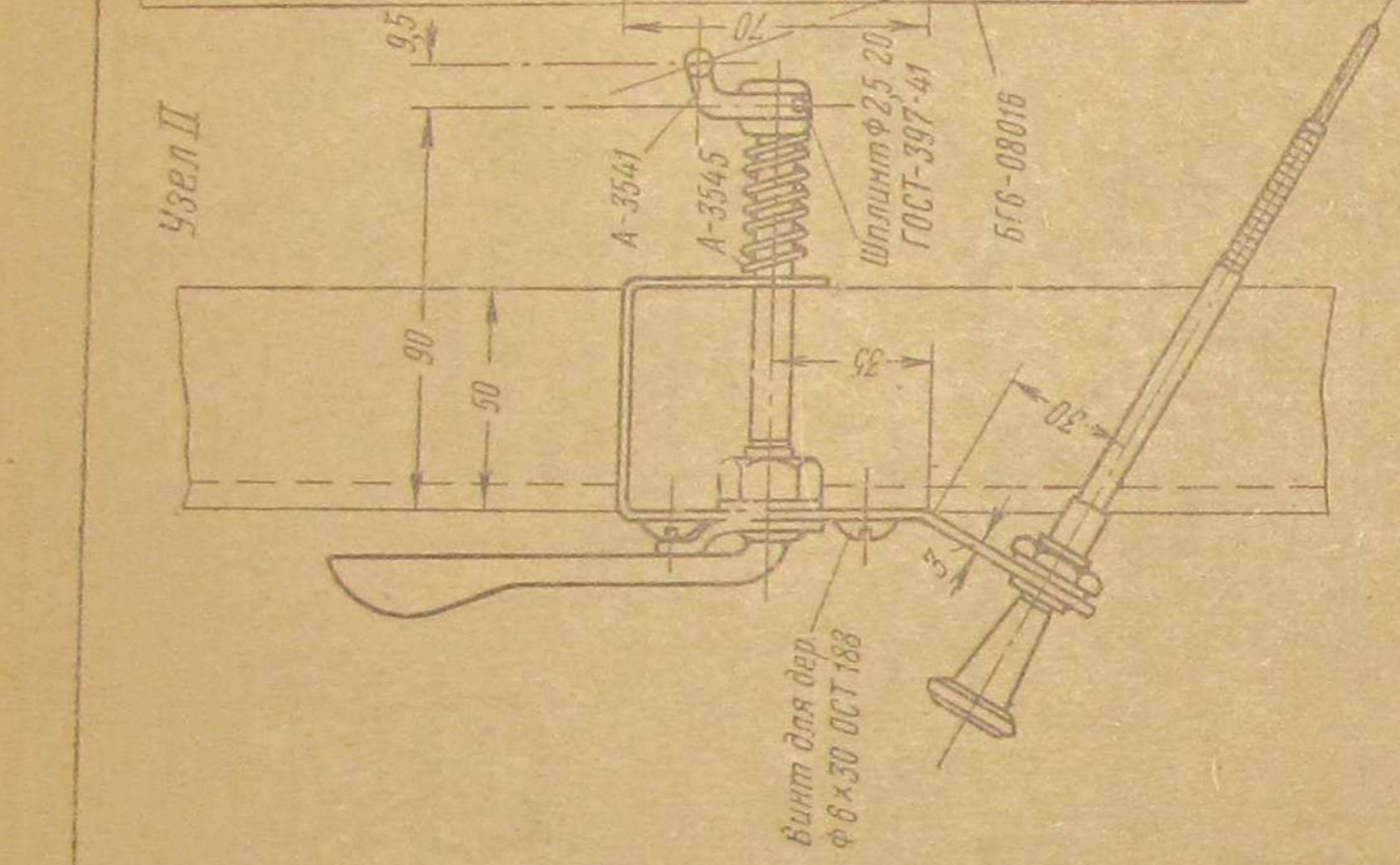
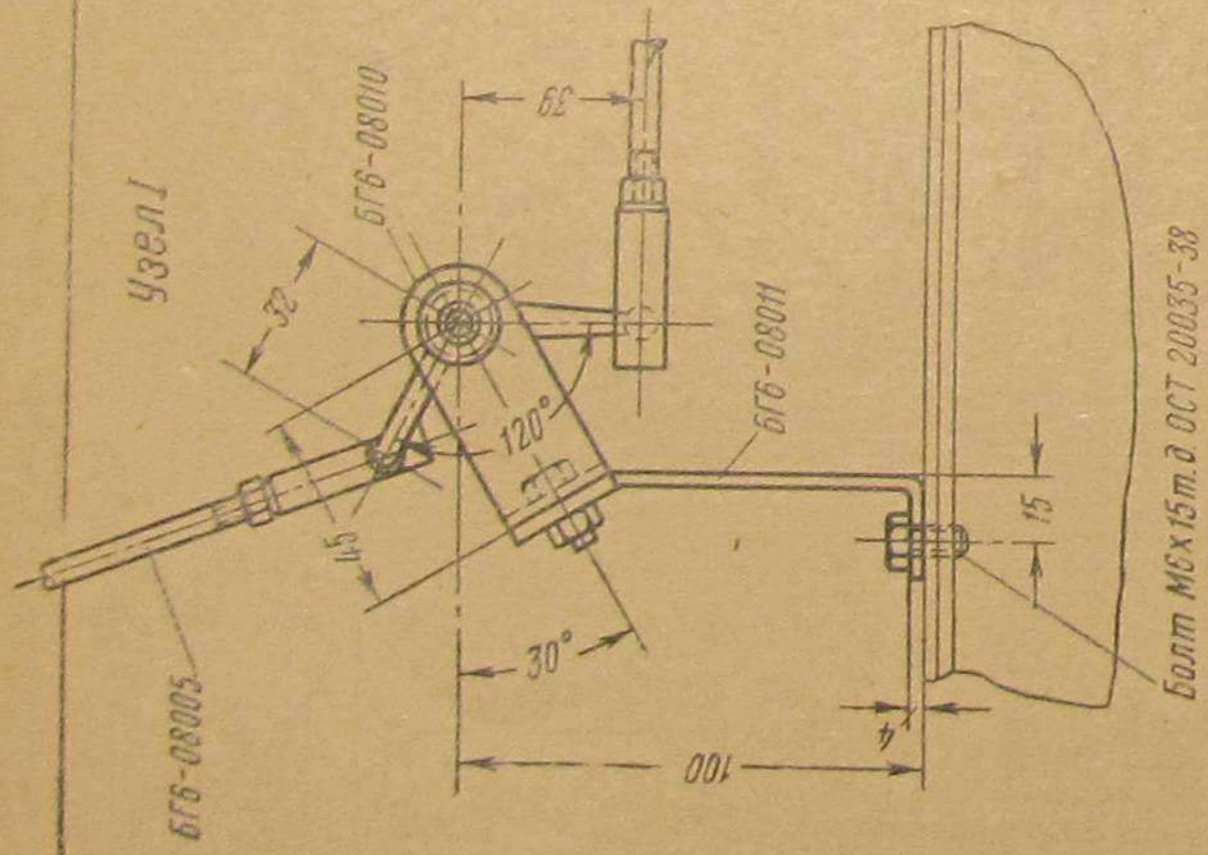

Сечение по А-А

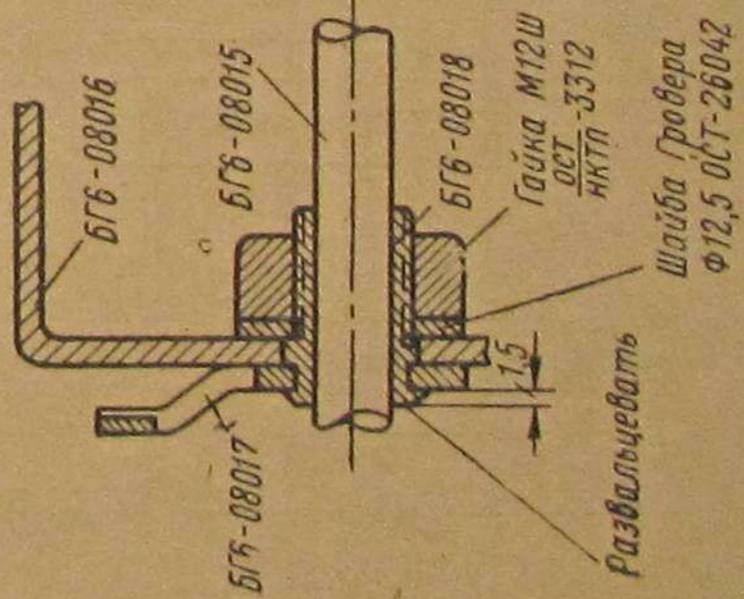

Общий вес без покуп. дет. ~ 5,2 кг.

№ детали	Наименование	Материал	Услов. обозначение	Значение	Значение	Значение	Значение	Значение	Значение	Значение	Значение
42-15100А	Карбюратор «Солекс-2» в сборе	сталь		-	-	-	-	-	-	-	-
42-6050А	Головка цилиндра	сталь	СЧ32	-	-	-	-	-	-	-	-
42-9425	Всасывающая труба газопровода	сталь	СЧ28	8827	2174	8827	2174	8827	2174	8827	2174
БГБ-08027	Прокладка смесителя	картон пропитанный		б-1,5	без черт.						
БГБ-08026	Оболочка тяги	сталь	СТ0	3236							
БГБ-08025	Тяга управления	сталь									без черт.
БГБ-08024	Пружина муфты	сталь	СТ0	20006	0,007						
БГБ-08023	Кнопка тяги управления	сталь	СТ0		0,025						
БГБ-08022	Муфта тяги ручного управления	сталь	СТ3		0,01						
БГБ-08021	Гайка	сталь	СТ0		0,010						
БГБ-08020	Стержень тяг управл.	сталь	СТ3	10020	0,015						
БГБ-08019	Трубка стержня Е-65	сталь	СТ0	307-41	0,01	без черт.					
БГБ-08018	Втулка сектора управл. газом смесителя	сталь		10006	0,022						
БГБ-08017	Безболт управления газом смесителя	сталь	СТ3		0,025						
БГБ-08016	Кронштейн верхний	сталь	СТ0	10020	0,38						
БГБ-08015	Рычаг	сталь	СТ3	10006	0,15						
БГБ-08014	Шайба б+2	сталь	СТ0	10020	0,005						
БГБ-08013	Рычаг тяги воздушного дросселя смесителя	сталь	СТ3		0,015						
БГБ-08012	Валик	сталь		10008	0,04						
БГБ-08011	Кронштейн нижний	сталь		35	0,3						
БГБ-08010	Скоба	сталь		35	0,095						
БГБ-08009	Кронштейн трес. управл. воздушным газом	сталь		35	0,05						
БГБ-08008	Металлкорреляция топлив	сталь	СТ0	10020	0,01						
БГБ-08007	Прокладка подогреват.	картон	б-1,5	без черт.							
БГБ-08006	Подогреватель бензиновой смеси	сталь	СЧ28	8827	0,57						
БГБ-08005	Яга	сталь	СТ0		0,125						
БГБ-08004	Пробка муфты	сталь		39	0,02						
БГБ-08003	Вкладыш муфты	сталь	СТ3	39	0,02						
БГБ-08002	Пружина муфты	сталь	СТ	20006	0,01						
БГБ-08001	Корпус муфты	сталь	СТ3	39	0,025						
БГБ-08100	Смеситель в сборе	сталь		39	5,00						
№ дет.	Наименование	Материал	Услов. обозначение	Значение	Значение	Значение	Значение	Значение	Значение	Значение	Значение
42-15100А	Карбюратор «Солекс-2» в сборе	сталь		-	-	-	-	-	-	-	-
Г399-12150	Тяга воздушной смеси в сборе	сталь		-	-	-	-	-	-	-	-
42-9240А	Гайка отстойника в сборе	сталь		-	-	-	-	-	-	-	-
	Управление заслонками карбюратора и смесителя БГБ-08000										

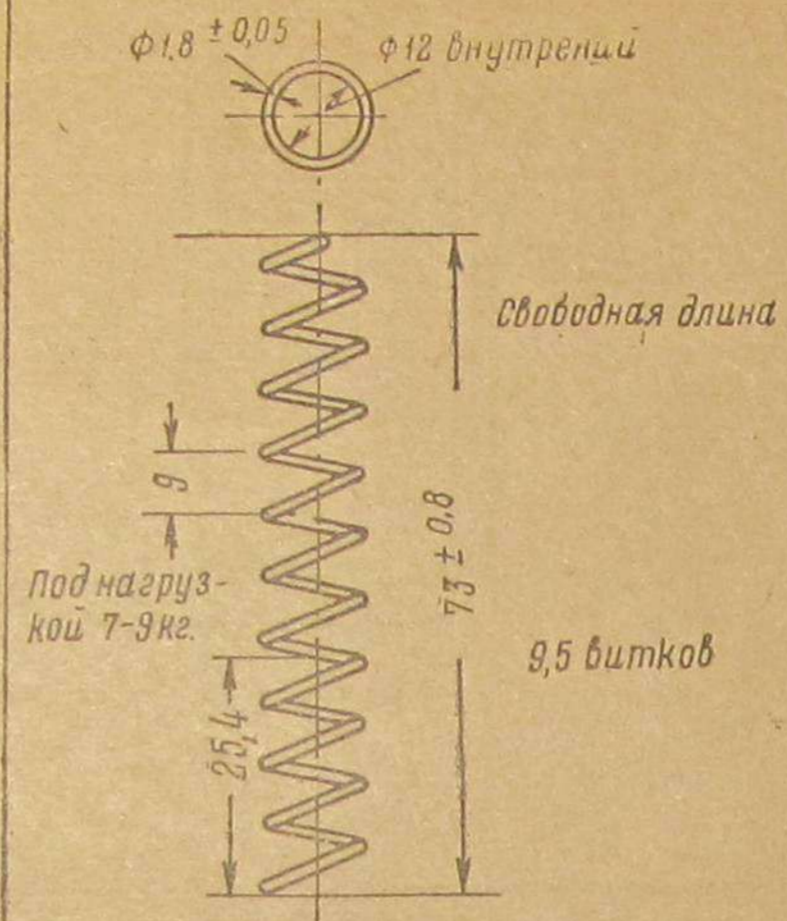
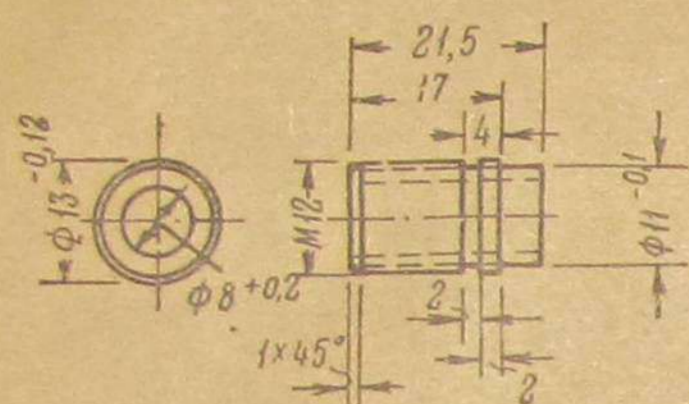

Изготавливать в случае отсутствия детали А-3545

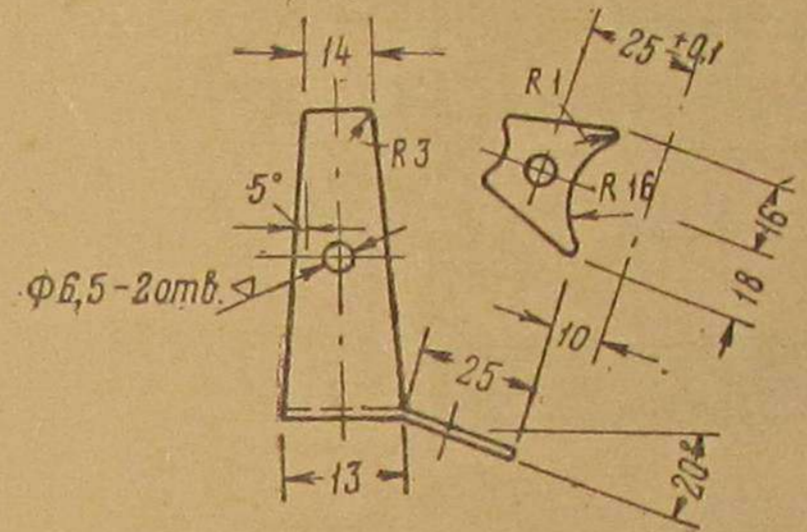
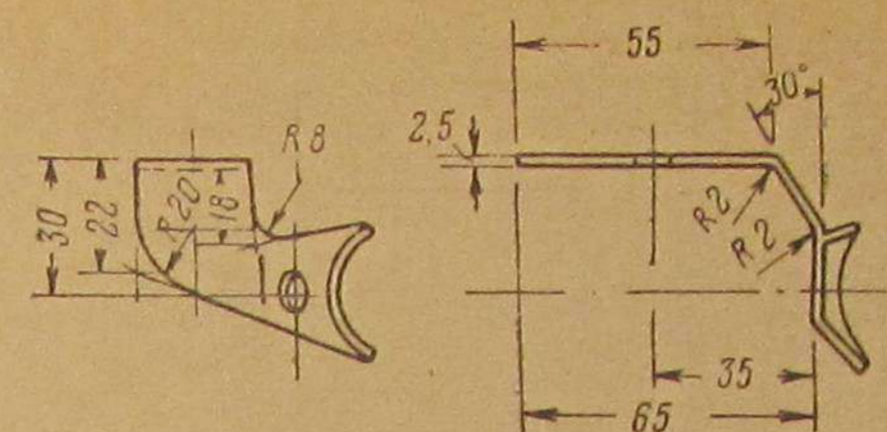

Окрасить

БГБ-08013	Втулка сектора упр. газом смесителя	1	Ст. 3	10008-39	0,022	А-3545	Пружина рукоят. управления	1	Ст. р. П	20006-38	0,03 кг
№ дет.	Наименование	Кол.	Марка	ОСТ	Вес	№ дет.	Наименование	Кол.	Марка	ОСТ	Вес
			Материал						Материал		

БГБ-08009	Кронштейн тросов упр. воздухом и газом	1	Ст. 0	10020-39	0,05
№ дет.	Наименование	Кол.	Марка	ОСТ	Вес
			Материал		

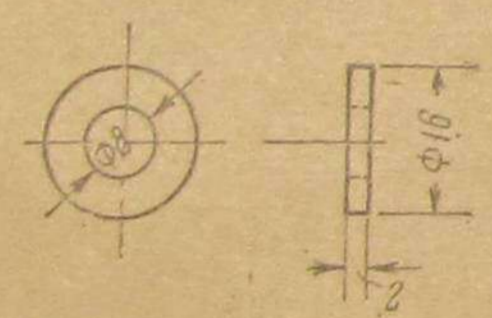

Кромки притупить

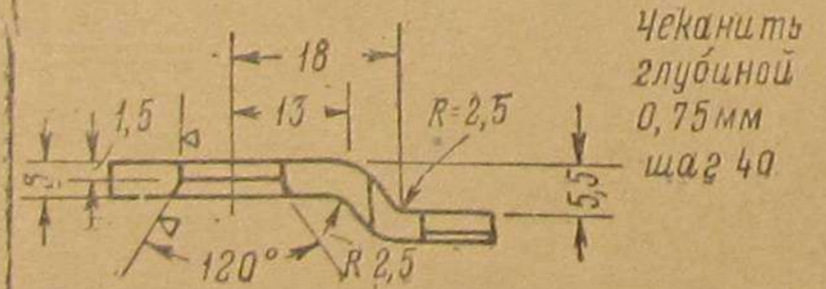
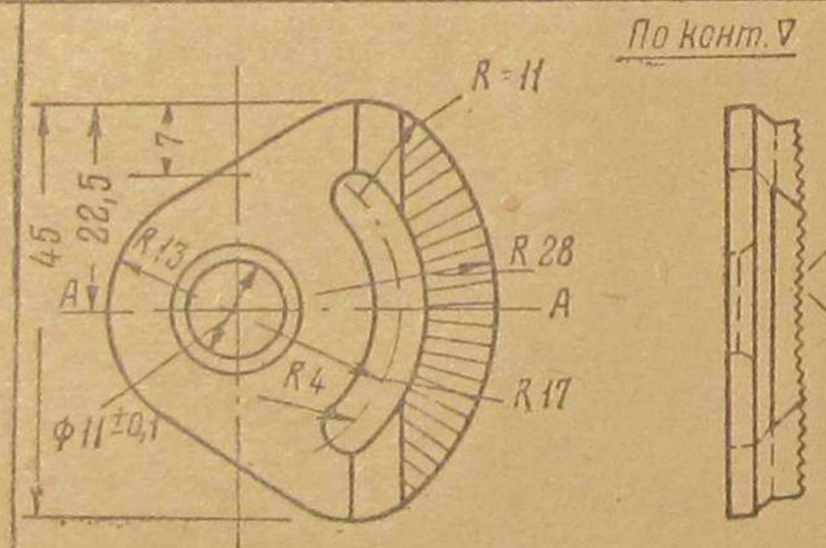

Чеканить глубиной 0,75 мм шаг 40

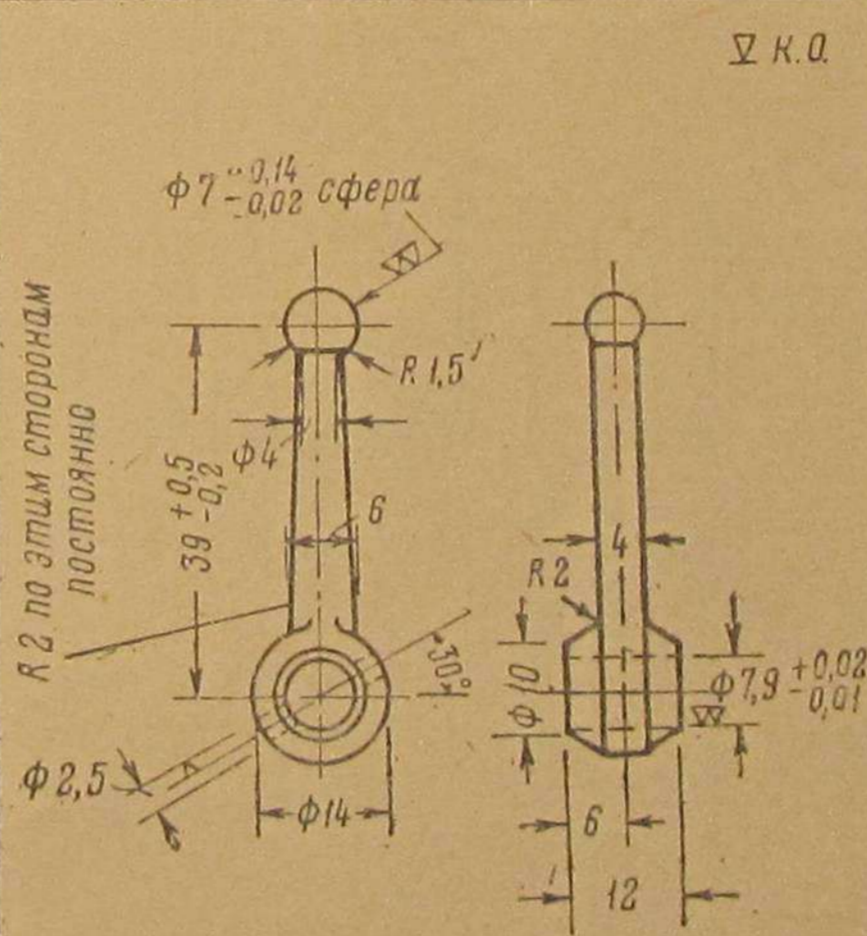

Дляковки не указанные уклоны 7°

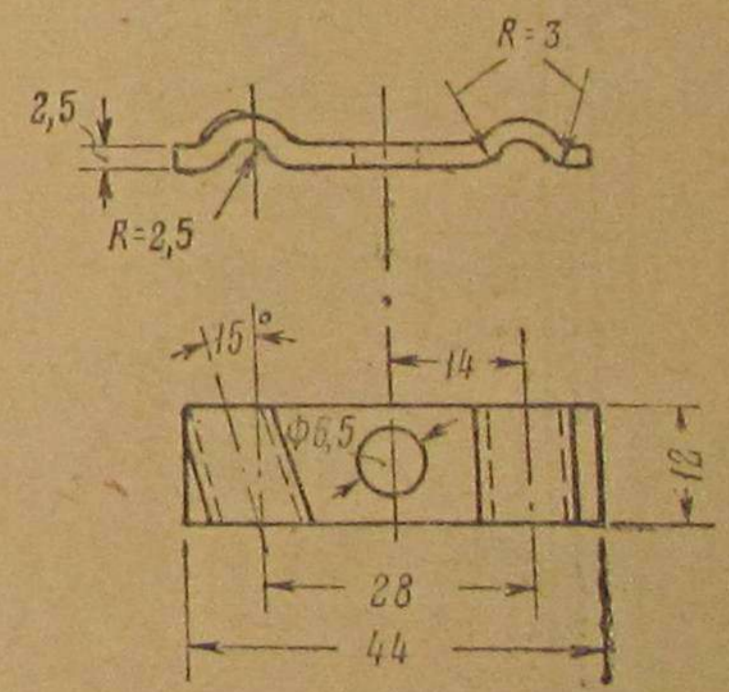

БГБ-08014	Шайба δ=2	2	Ст. 0	10020-39	0,003	БГБ-08017	Сектор управления газом смесител.	1	Ст. 3	10020-39	0,025	БГБ-08013	Рычаг тяги воздушного дросселя смесит.	1	Ст. 3	10008-39	0,015	БГБ-08008	Лопка крепления тросов	1	Ст. 0	10020-39	0,010
№ дет.	Наименование	кол.	Марка	ОСТ	Вес	№ дет.	Наименование	Кол.	Марка	ОСТ	Вес	№ дет.	Наименование	Кол.	Марка	ОСТ	Вес	№ дет.	Наименование	Кол.	Марка	ОСТ	Вес
			Материал						Материал						Материал						Материал		

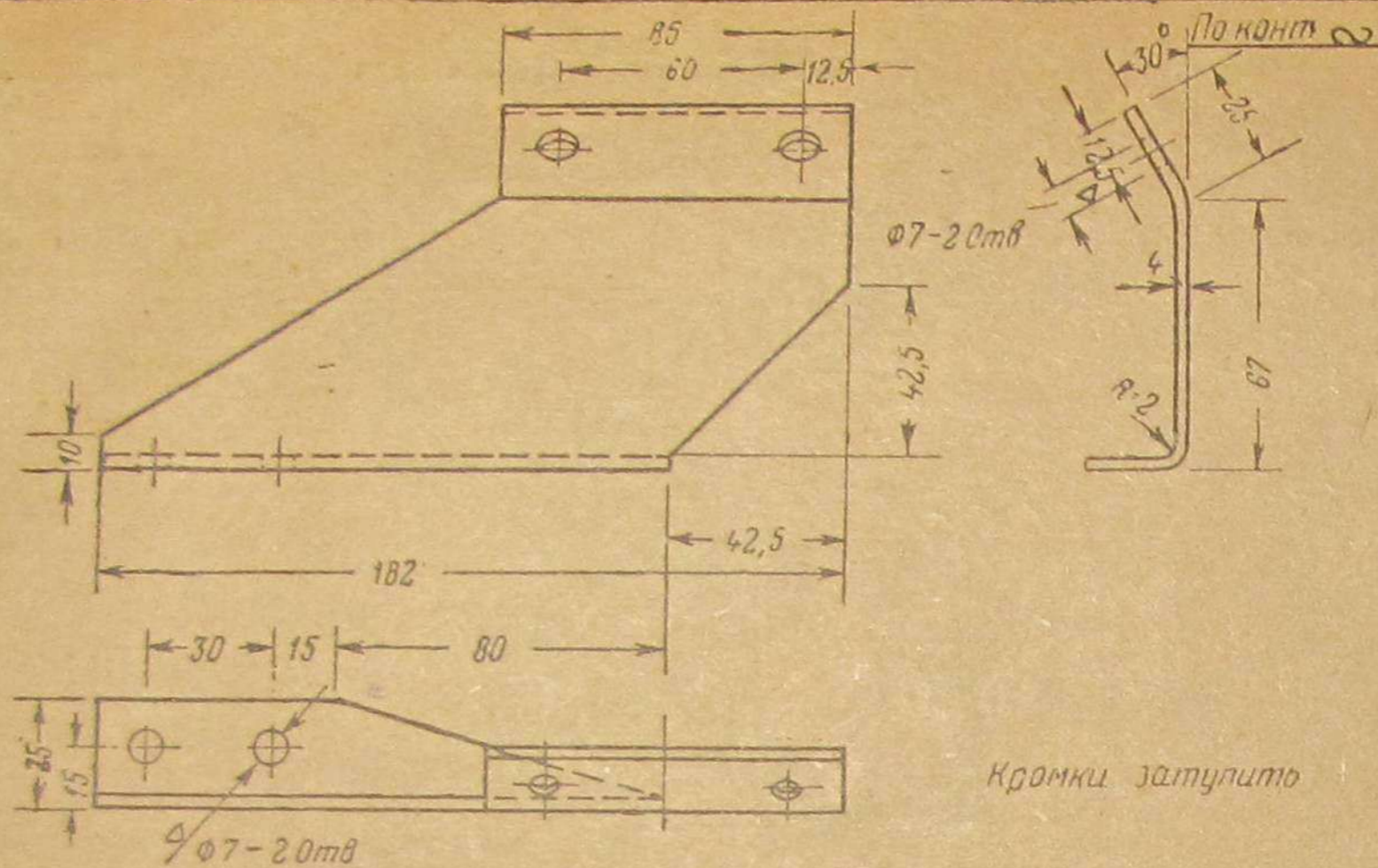

Кромки затупить

Ширина заготовки 112

БГБ-08011	Кронштейн нижний	1	Ст 0	10020-39	0,30
N Детали	Наименование	кол	Марка	ОСТ	Вес
			Материал		

ЦНШ-НМПС

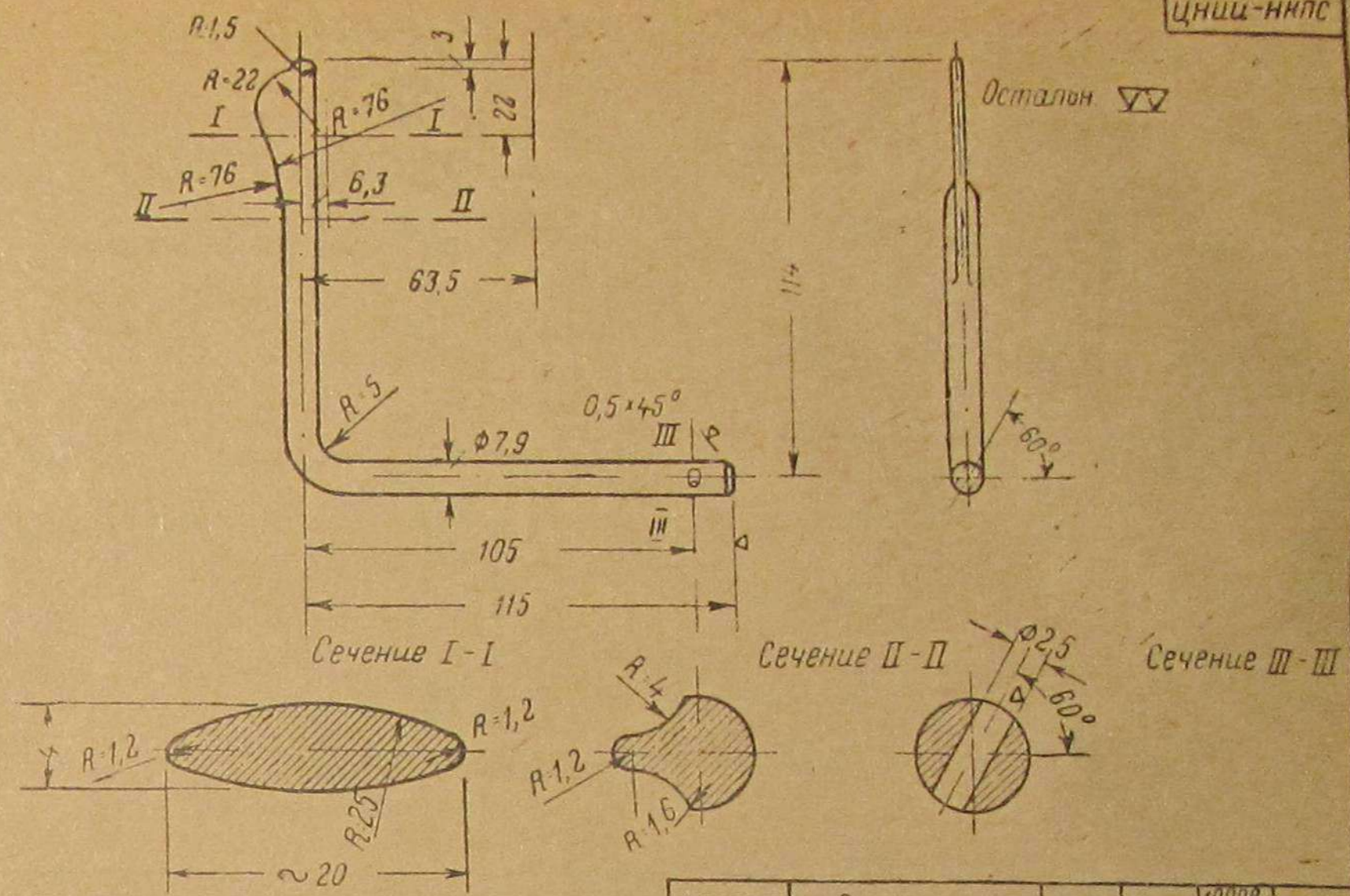

Остальн $\nabla \nabla$

БГБ-08015	Рычаг	1	Ст 3	10008-39	0,15
N Детали	Наименование	кол	Марка	ОСТ	Вес
			Материал		

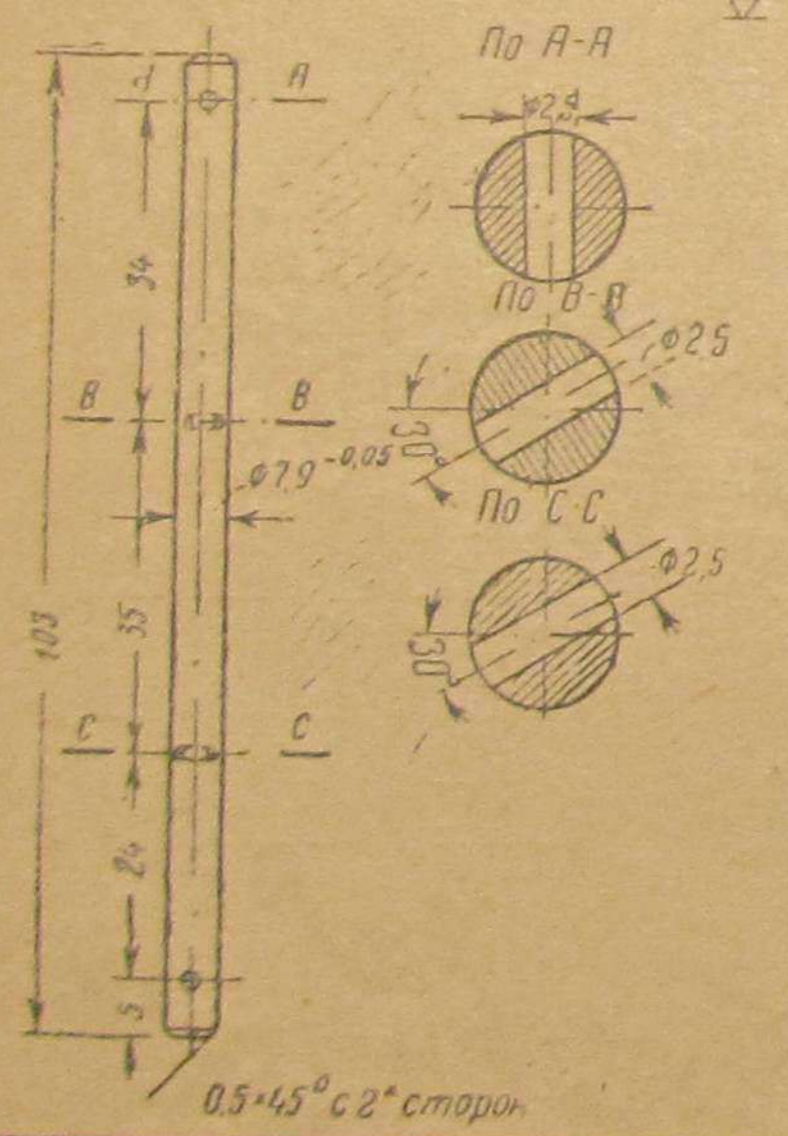

0.5*45° с 2-х сторон

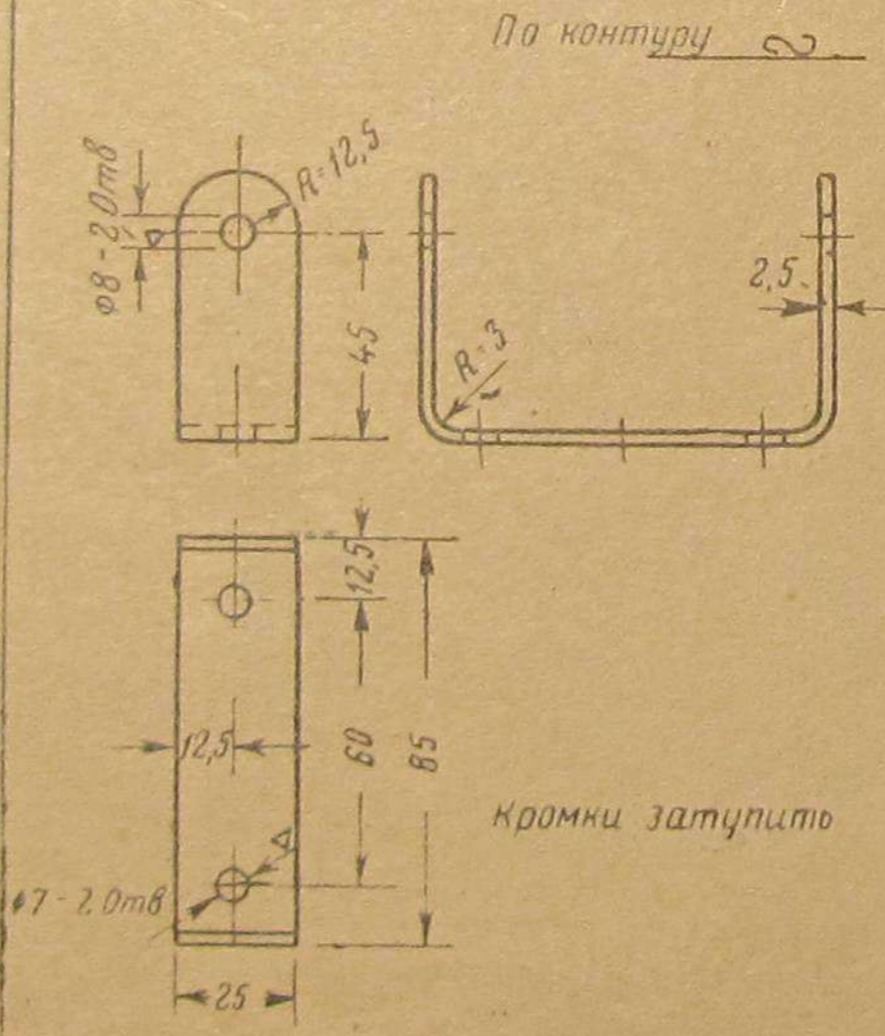

Кромки затупить

в развёрнутом виде длина = 198

БГБ-08010	Скоба	1	Ст 0	10020-39	0,04
N Детали	Наименование	кол	Марка	ОСТ	Вес
			Материал		

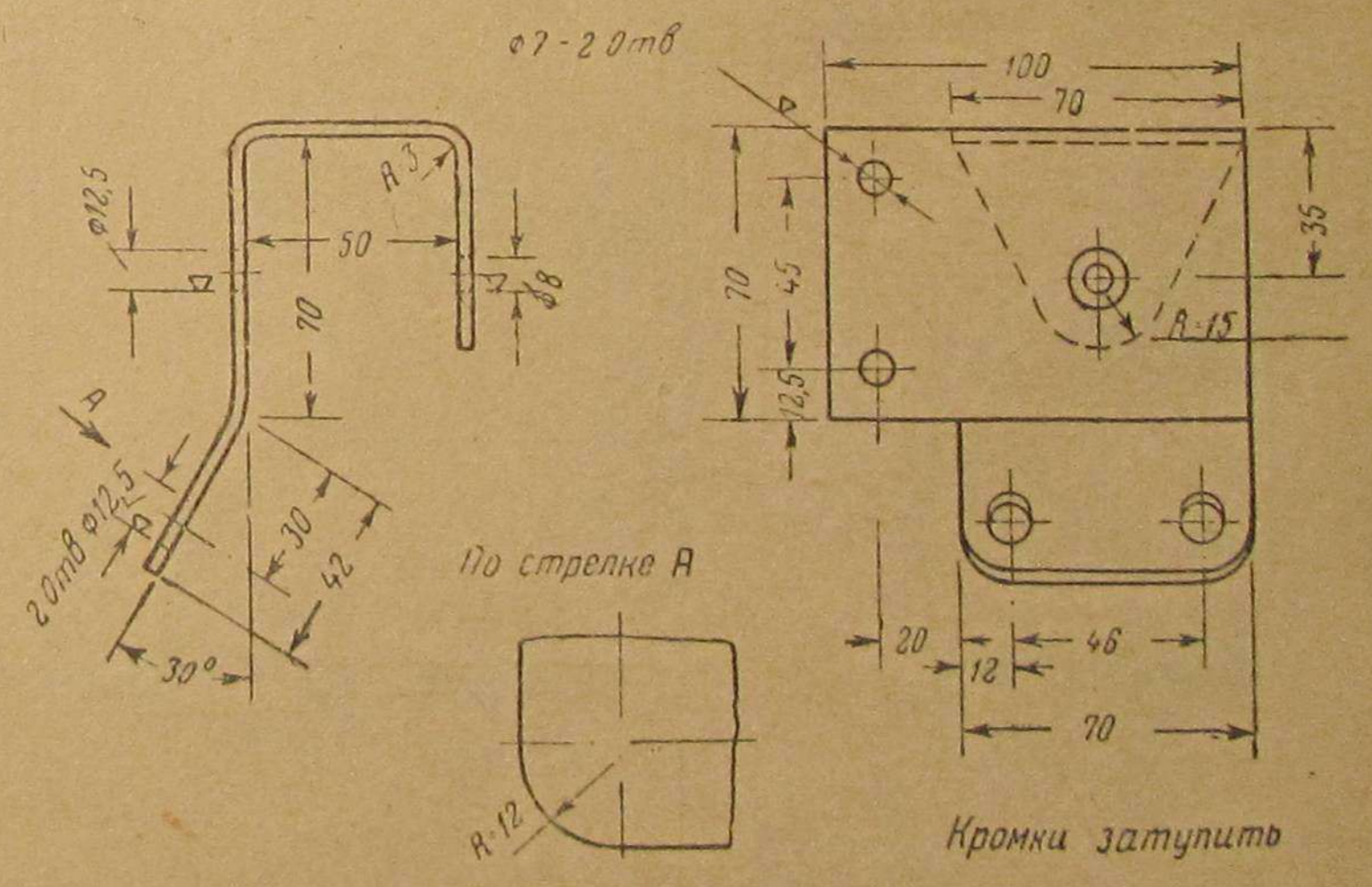

По стрелке А

Кромки затупить

Развернутая длина 215

БГБ-08016	Кронштейн верхний	1	Ст 0	10020-39	0,38
N Детали	Наименование	кол	Марка	ОСТ	Вес
			Материал		

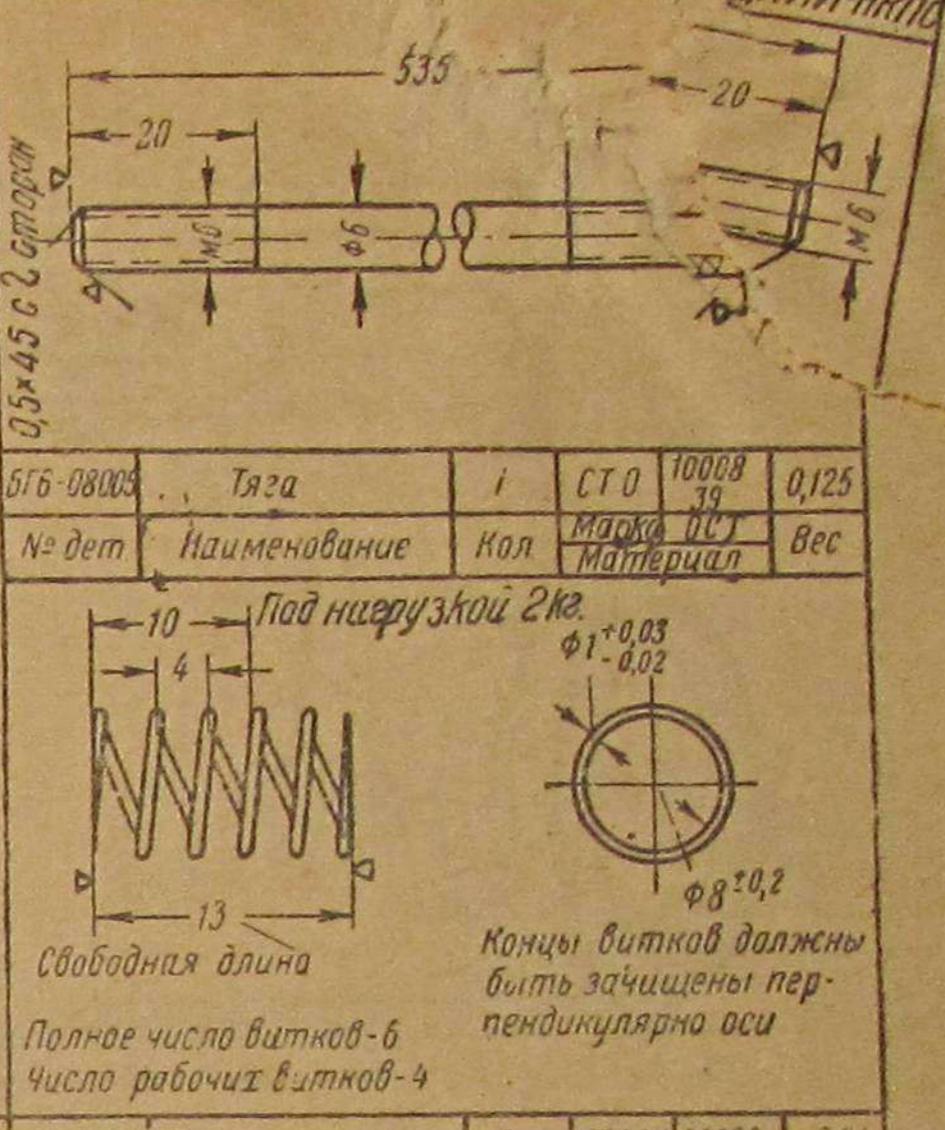
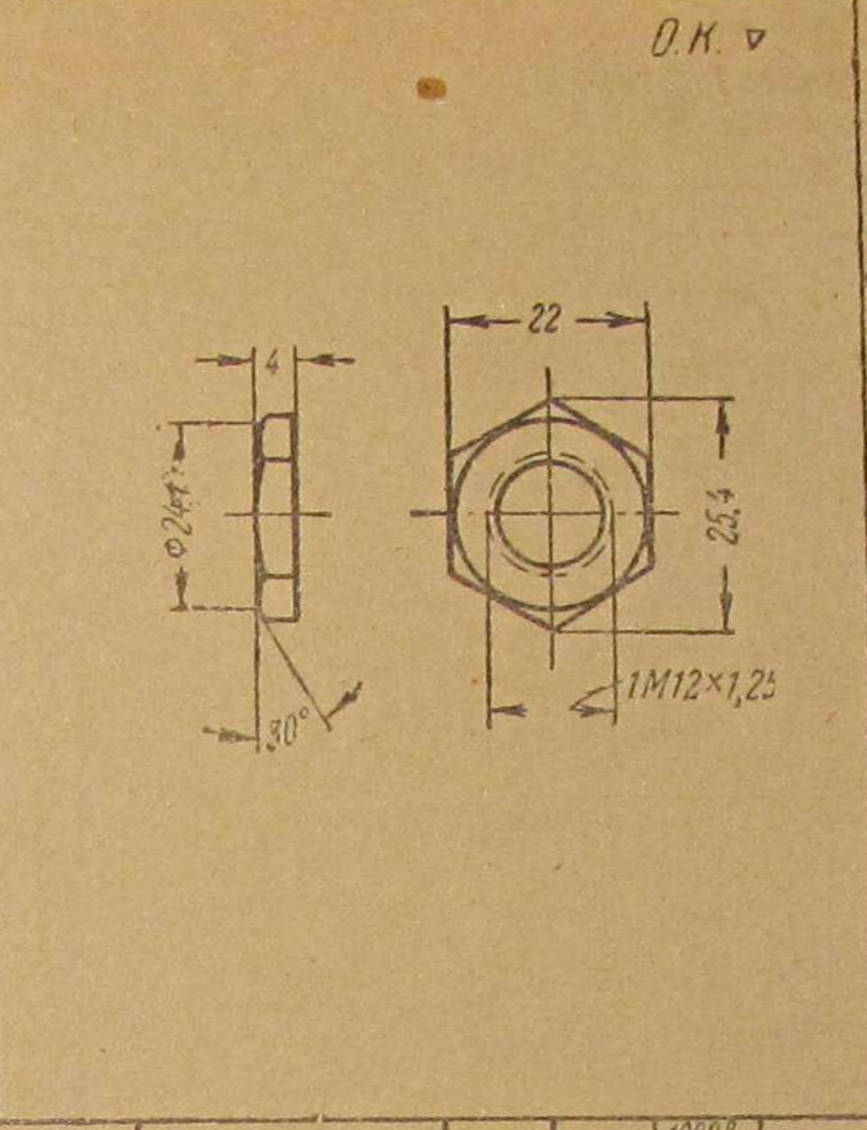
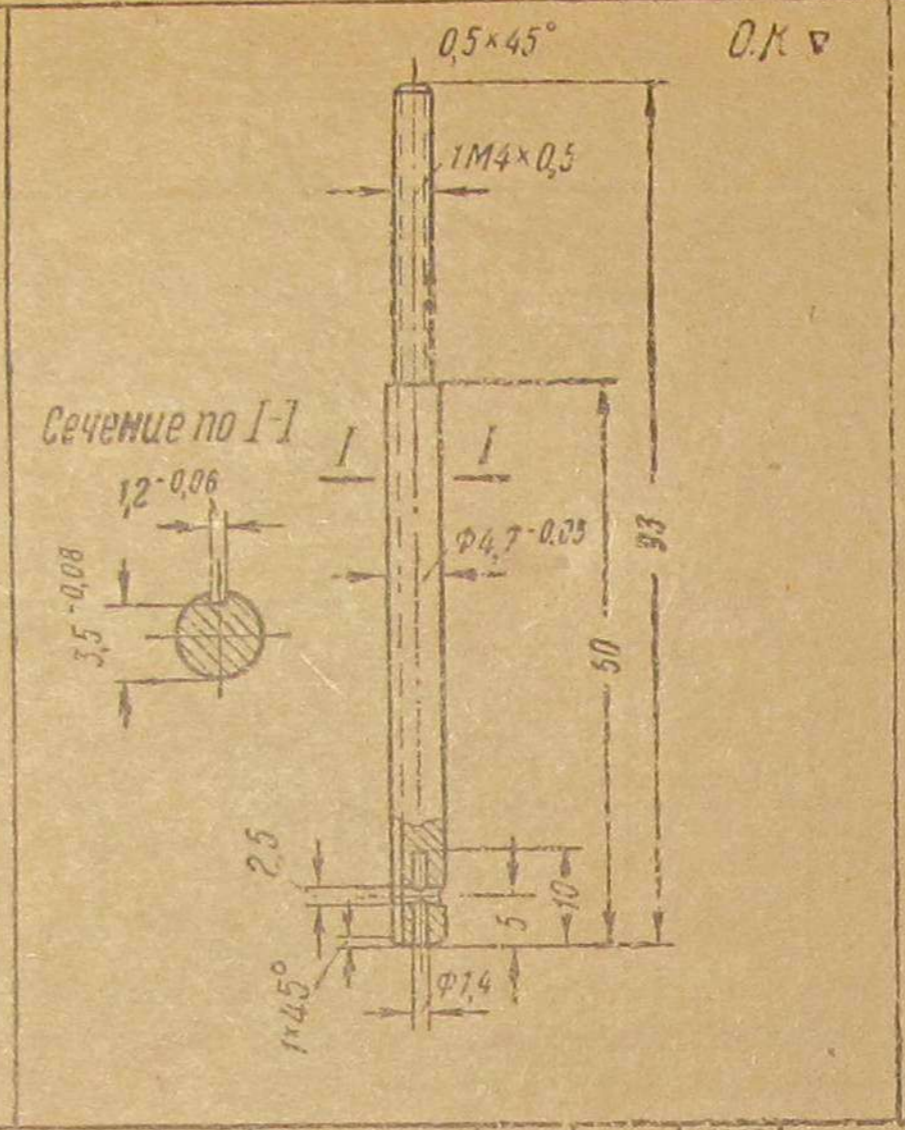
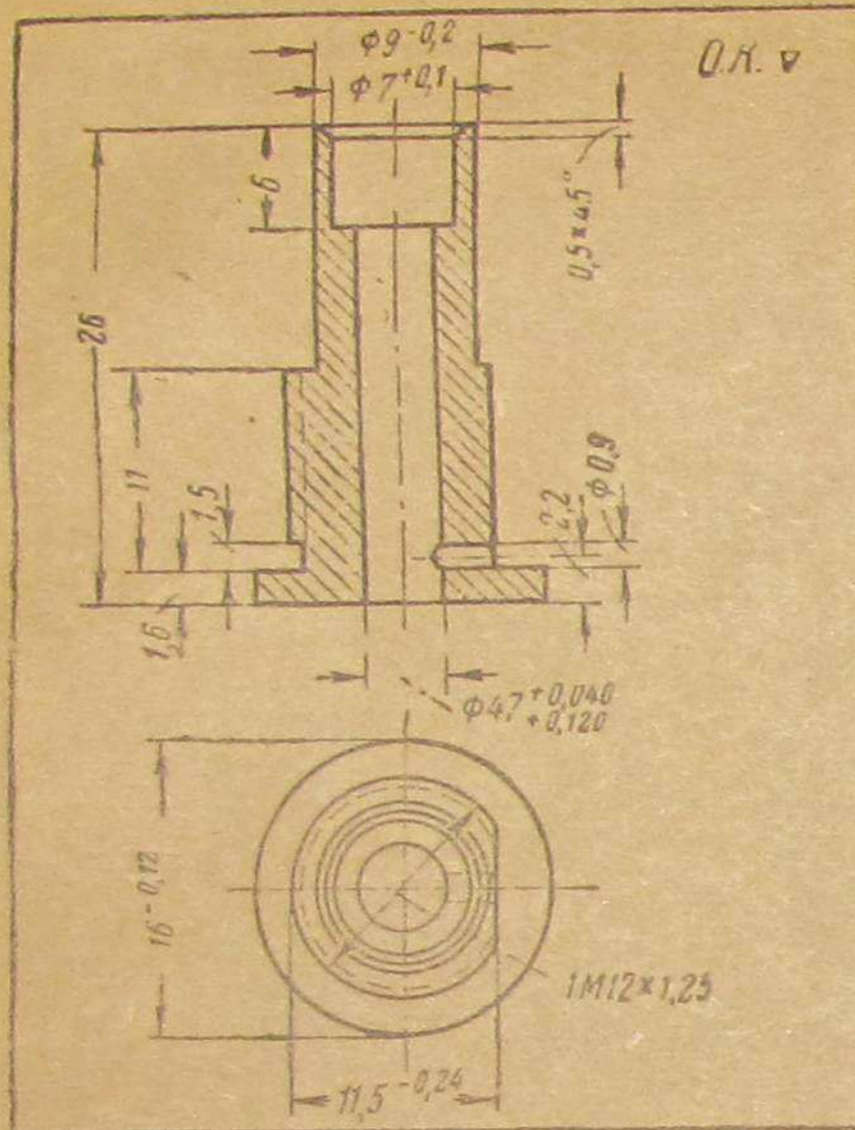

БГБ-08022	Муфта тяги ручного управления	2	СТЗ	10008-39	0,01
№ дет	Наименование	Кол	Марка	ОСТ	Вес
			Материал		

БГБ-08020	Стержень тяг управления	2	СТЗ	10008-39	0,015
№ дет	Наименование	Кол	Марка	ОСТ	Вес
			Материал		

БГБ-08021	Гайка	2	СТО	10008-39	0,010
№ дет	Наименование	Кол	Марка	ОСТ	Вес
			Материал		

БГБ-08002	Пружина муфты	2	СТ65Г	20006	0,01
№ дет	Наименование	Кол	Марка	ОСТ	Вес
			Материал		

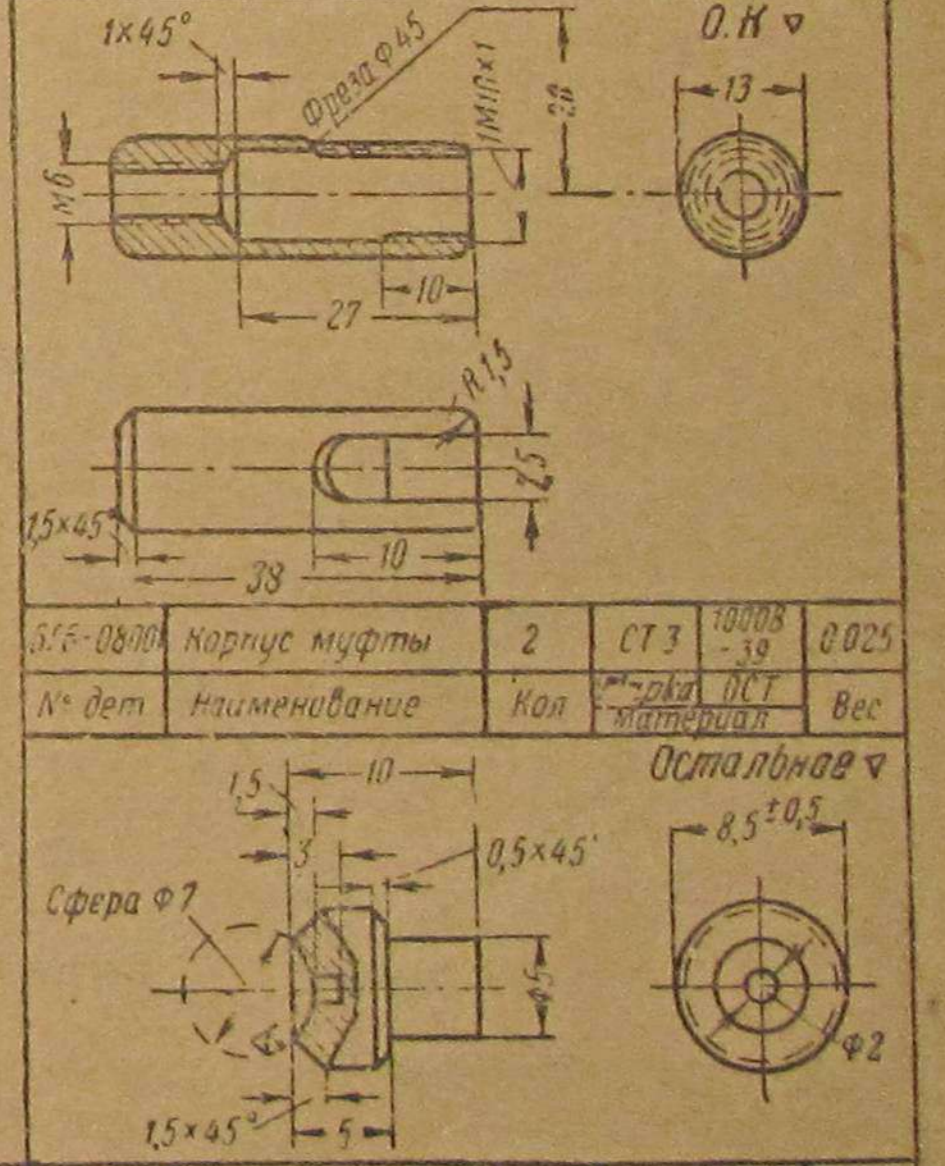
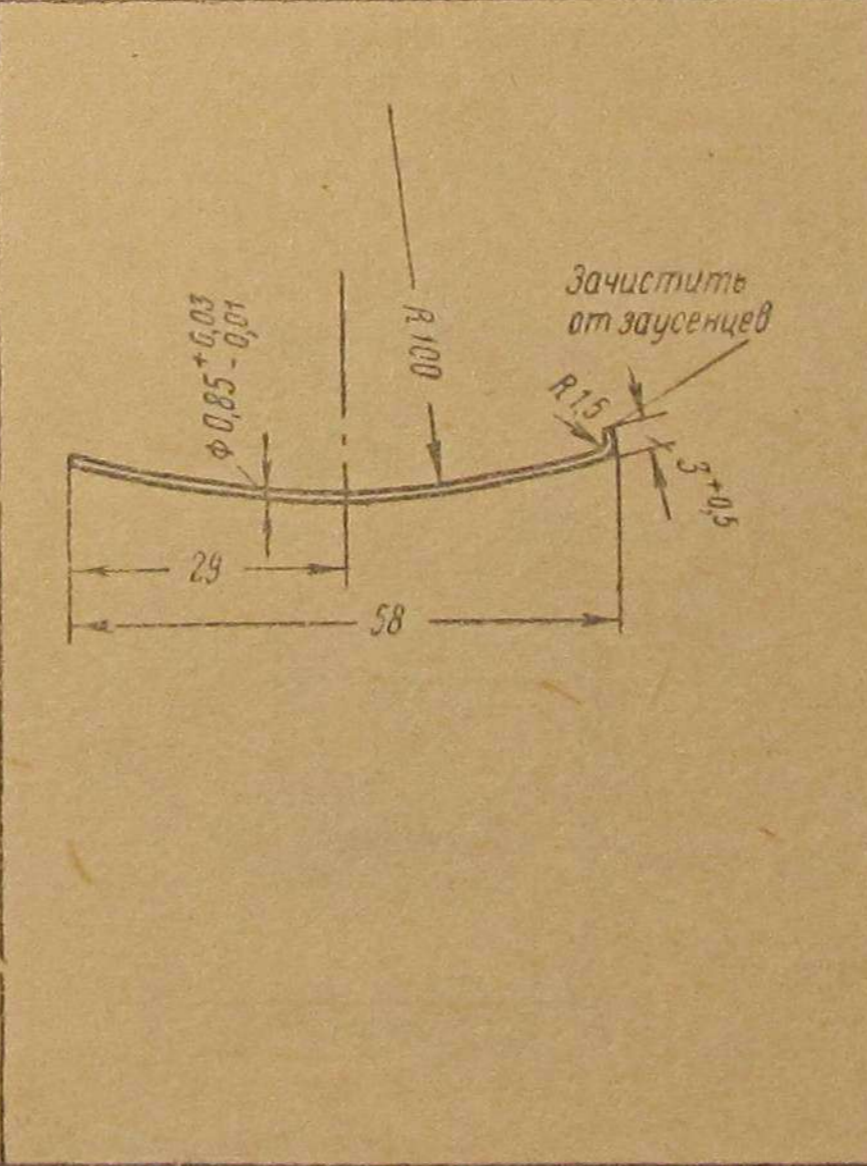
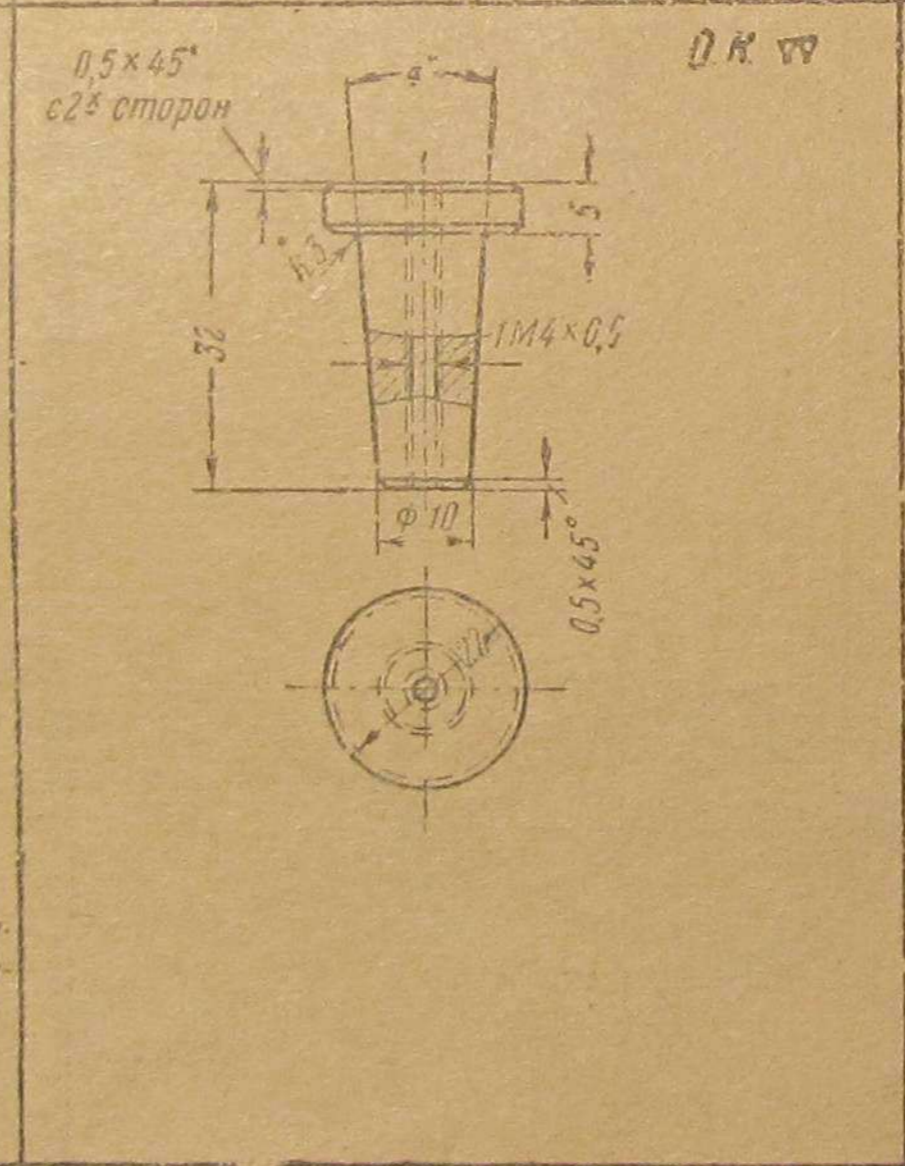
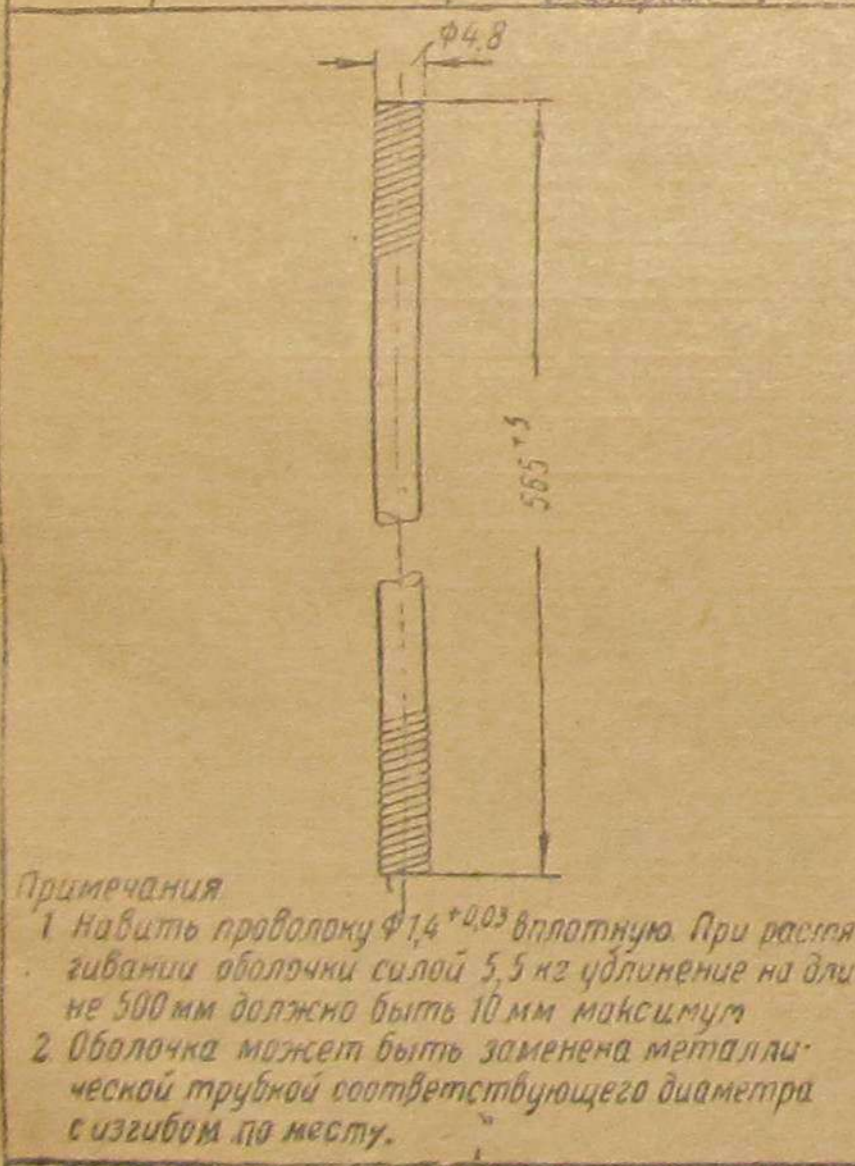

БГБ-08026	Оболочка тяги ручного управлен	2	СТО	3236	
№ дет	Наименование	Кол	Марка	ОСТ	Вес
			Материал		

БГБ-08023	Кнопка тяг управления	2	СТО	10008-39	0,025
№ дет	Наименование	Кол	Марка	ОСТ	Вес
			Материал		

БГБ-08024	Пружина муфты	2	СТРД	20006-39	0,007
№ дет	Наименование	Кол	Марка	ОСТ	Вес
			Материал		

БГБ-08003	Вкладыш муфты	2	СТЗ	10008-39	0,020
№ дет	Наименование	Кол	Марка	ОСТ	Вес
			Материал		

Примечания
 1. Навить проволоку $\phi 1,4^{+0,03}$ вплотную. При растяжении оболочки силой 5,5 кг удлинение на длине 500 мм должно быть 10 мм максимум.
 2. Оболочка может быть заменена металлической трубкой соответствующего диаметра с изгибом по месту.

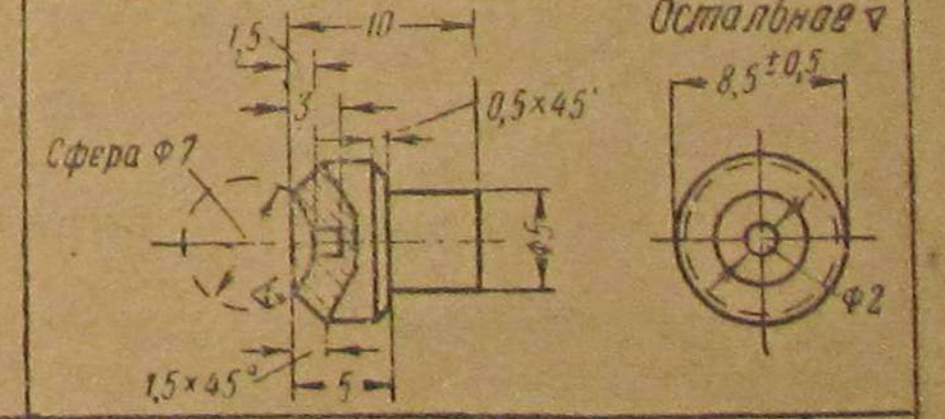

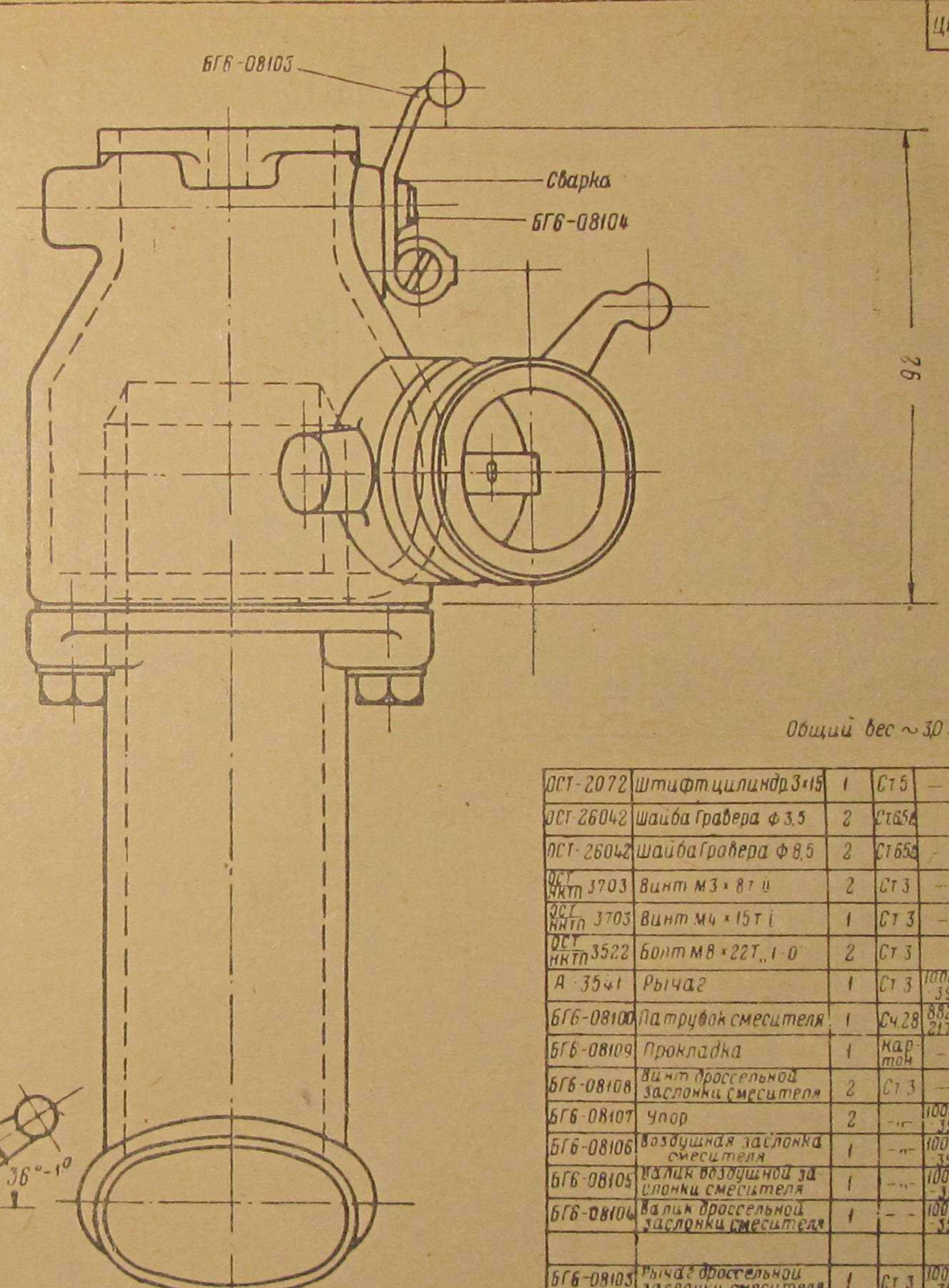
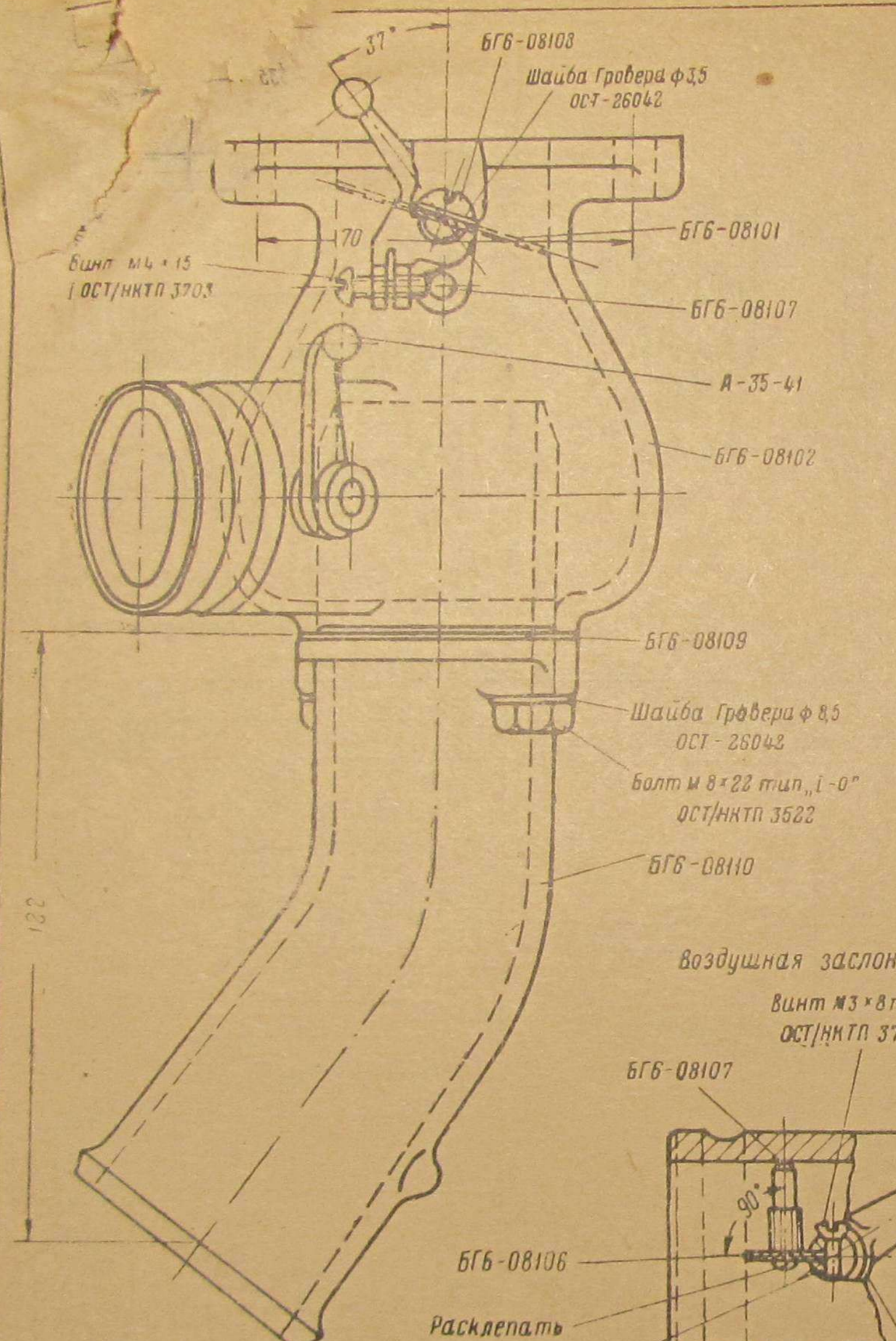

ОСТ-2072	Штифт цилиндрич. ф3x15	1	Ст 5	-	-	
ОСТ-26042	шайба Гровера ф 3,5	2	Ст 65	-	-	
ОСТ-26042	шайба Гровера ф 8,5	2	Ст 65	-	-	
ОСТ/НКТП 3703	винт М3x8 тип „1-0“	2	Ст 3	-	-	
ОСТ/НКТП 3703	винт М4x15 тип „1-0“	1	Ст 3	-	0,001	
ОСТ/НКТП 3522	болт М8x22 тип „1-0“	2	Ст 3	-	0,02	
А-35-41	Рычаг	1	Ст 3	10009/39	0,01	
БГБ-08100	Патрубок смесителя	1	Ст 28	8527/2178	0,95	
БГБ-08109	Прокладка	1	картон	-	-	без черт.
БГБ-08108	Винт дроссельной заслонки смесителя	2	Ст 3	-	0,003	
БГБ-08107	Упор	2	-	10008/39	0,002	от изделия
БГБ-08106	Воздушная заслонка смесителя	1	-	10020/39	0,01	
БГБ-08105	Валик воздушной заслонки смесителя	1	-	10008/39	0,018	
БГБ-08104	Валик дроссельной заслонки смесителя	1	-	10008/39	0,015	
БГБ-08103	Рычаг дроссельной заслонки смесителя	1	Ст 3	10020/39	0,020	
БГБ-08102	Корпус смесителя	1	Ст 28	8527/2178	1,15	
БГБ-08101	Дроссельная заслонка смесителя	1	Ст 3	10020/39	0,010	
№ det	наименование	кол	Марк. материала	ОСТ	Вес	Примеч.

Смеситель в сборе
БГБ-08100

Длина обработанной части в литье,
дать припуск на обработку на
указанной длине

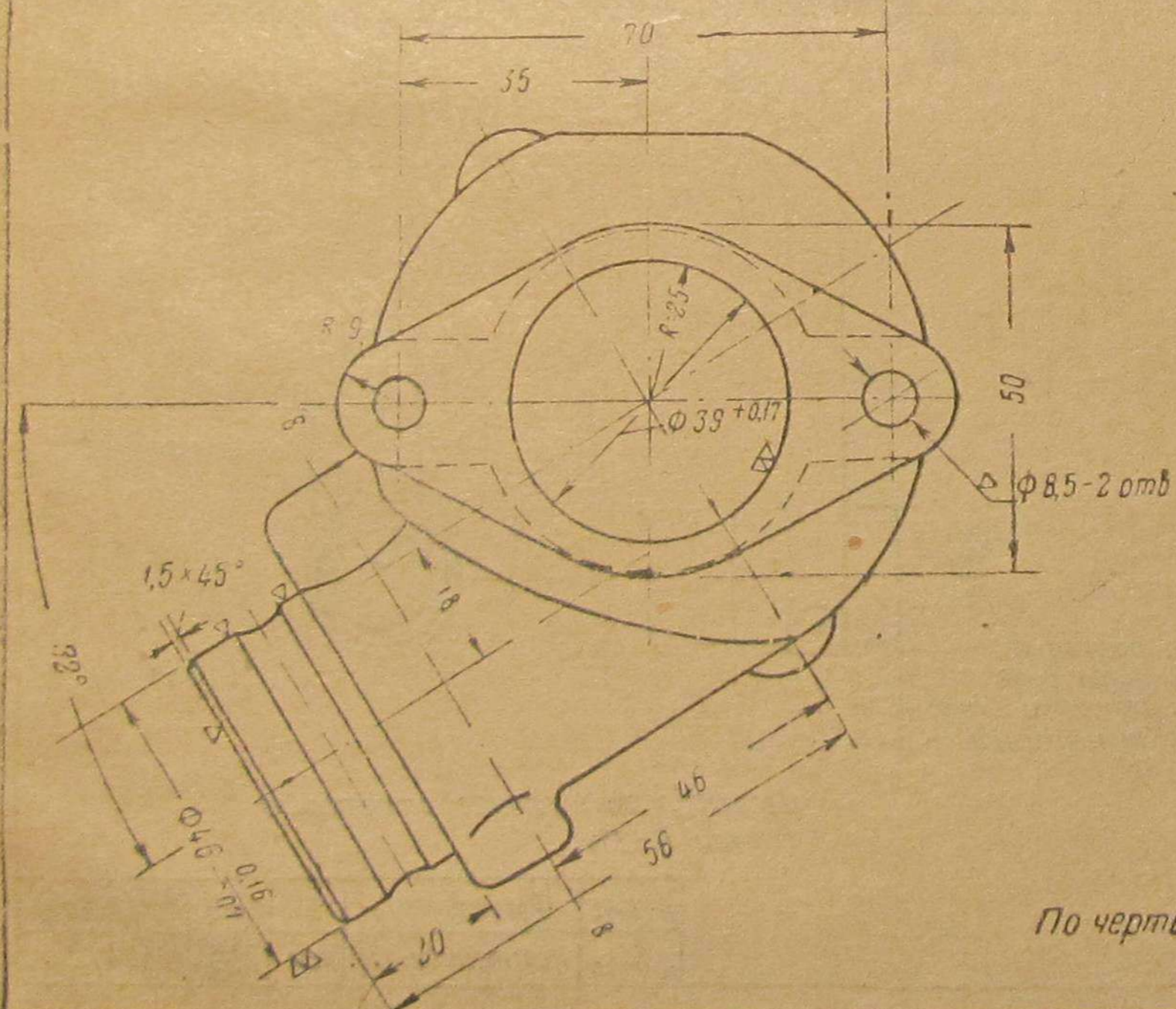
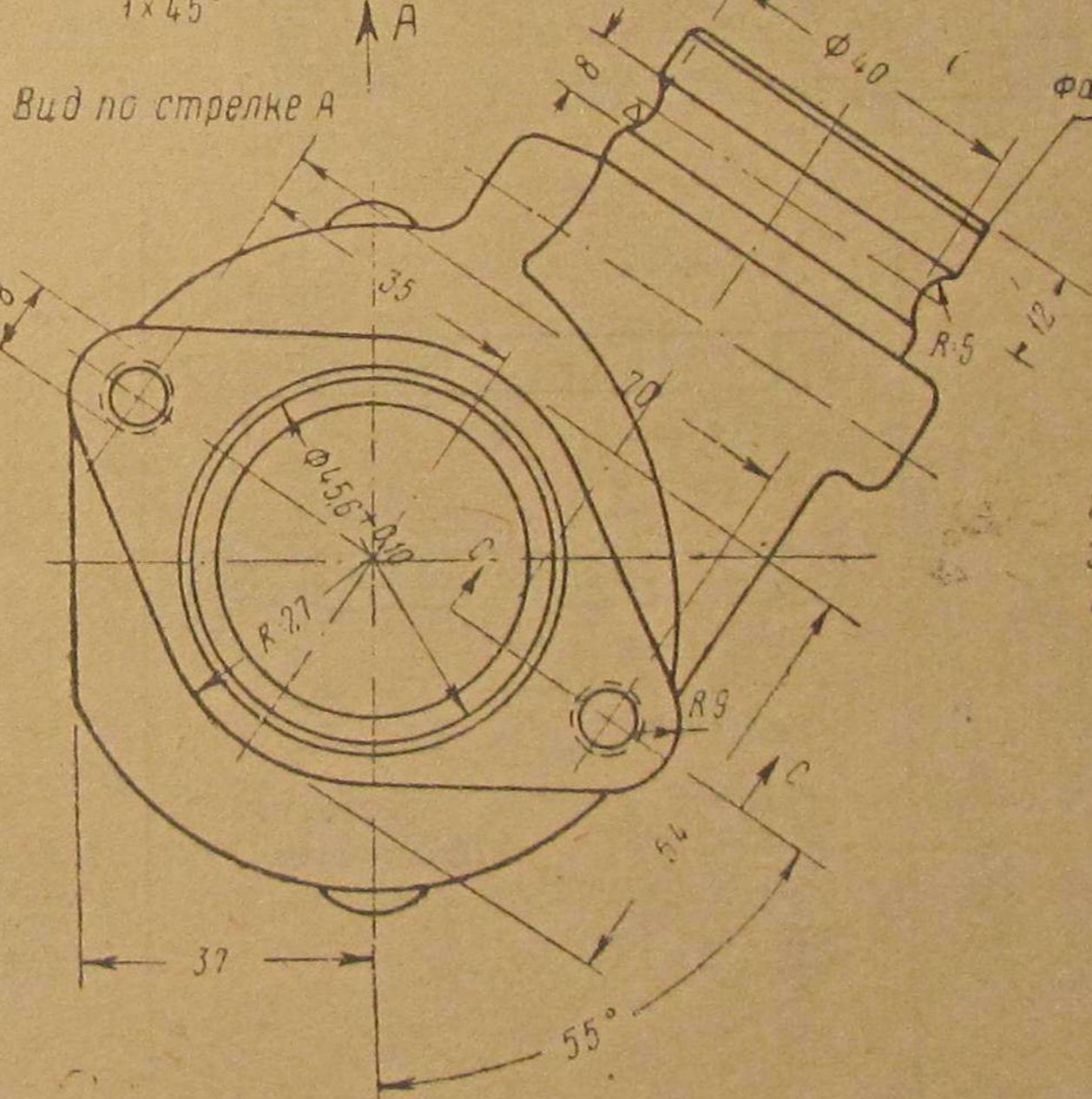
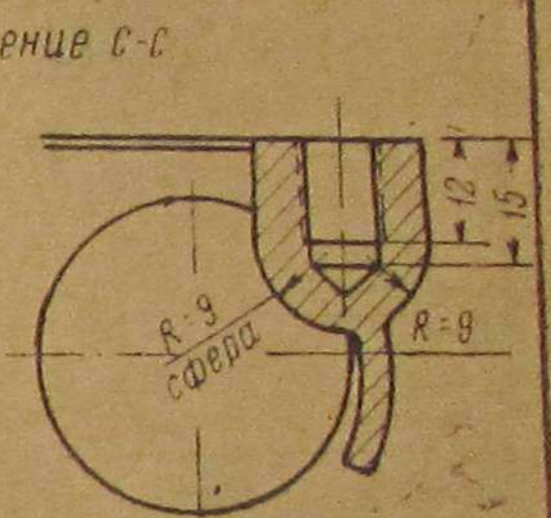
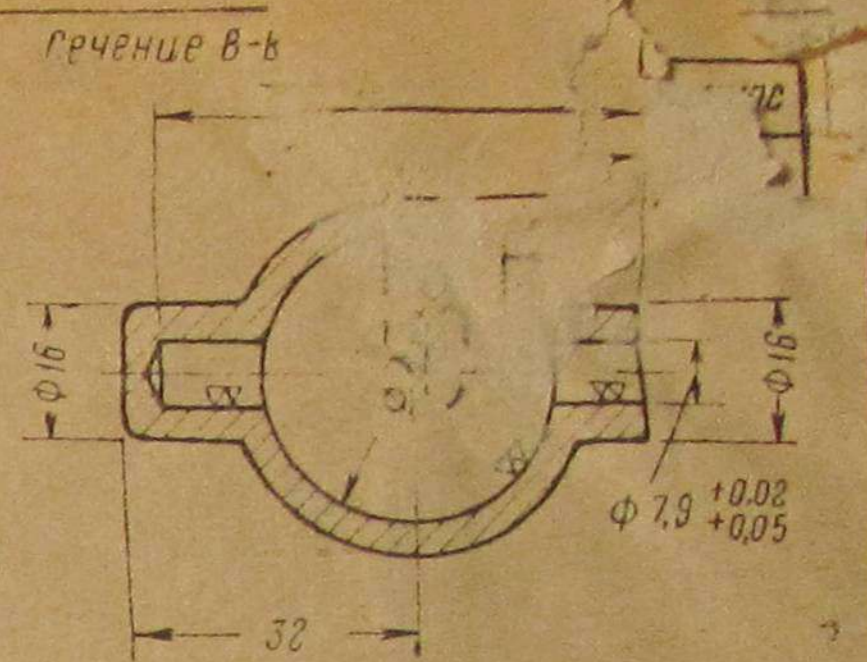
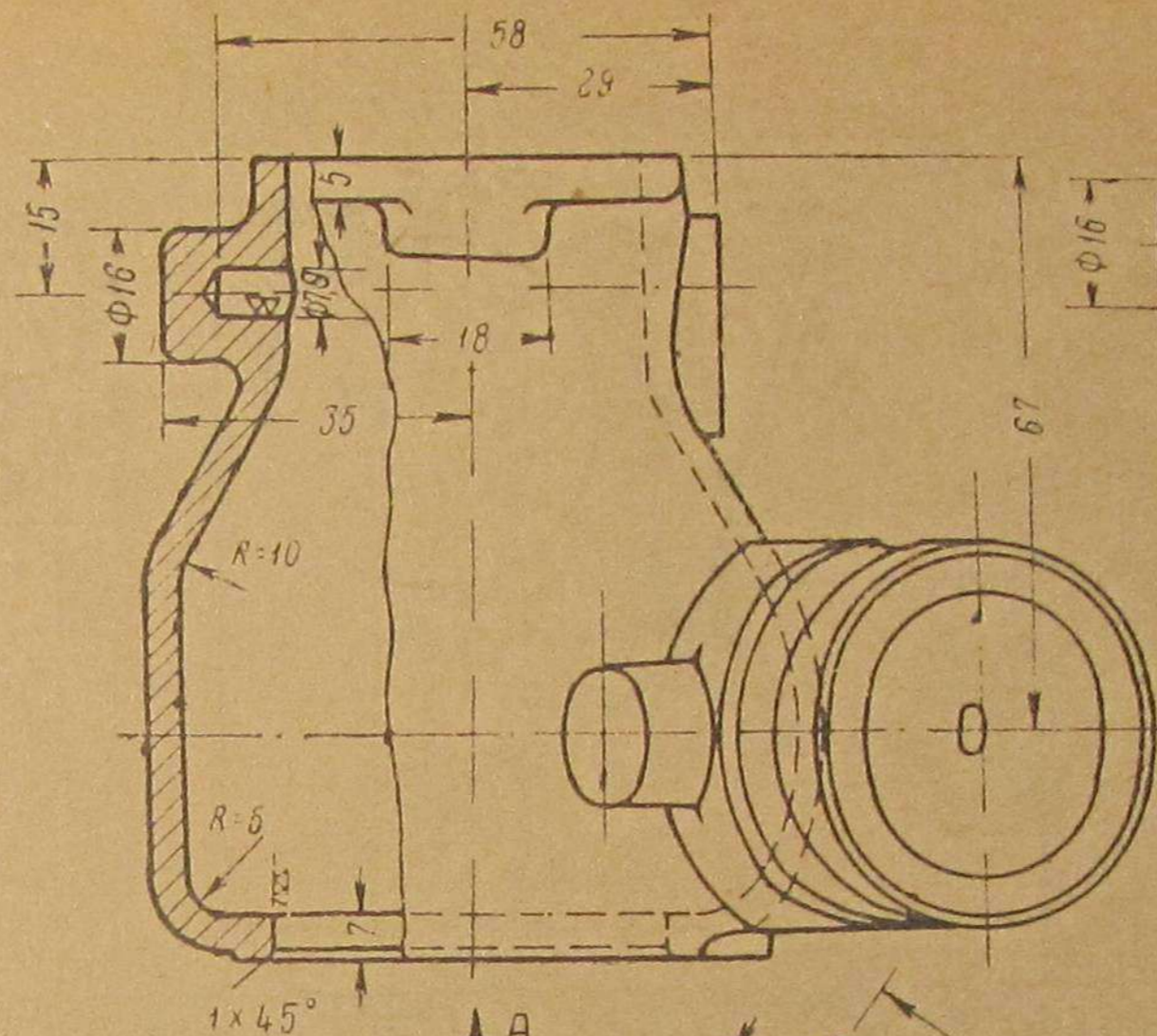
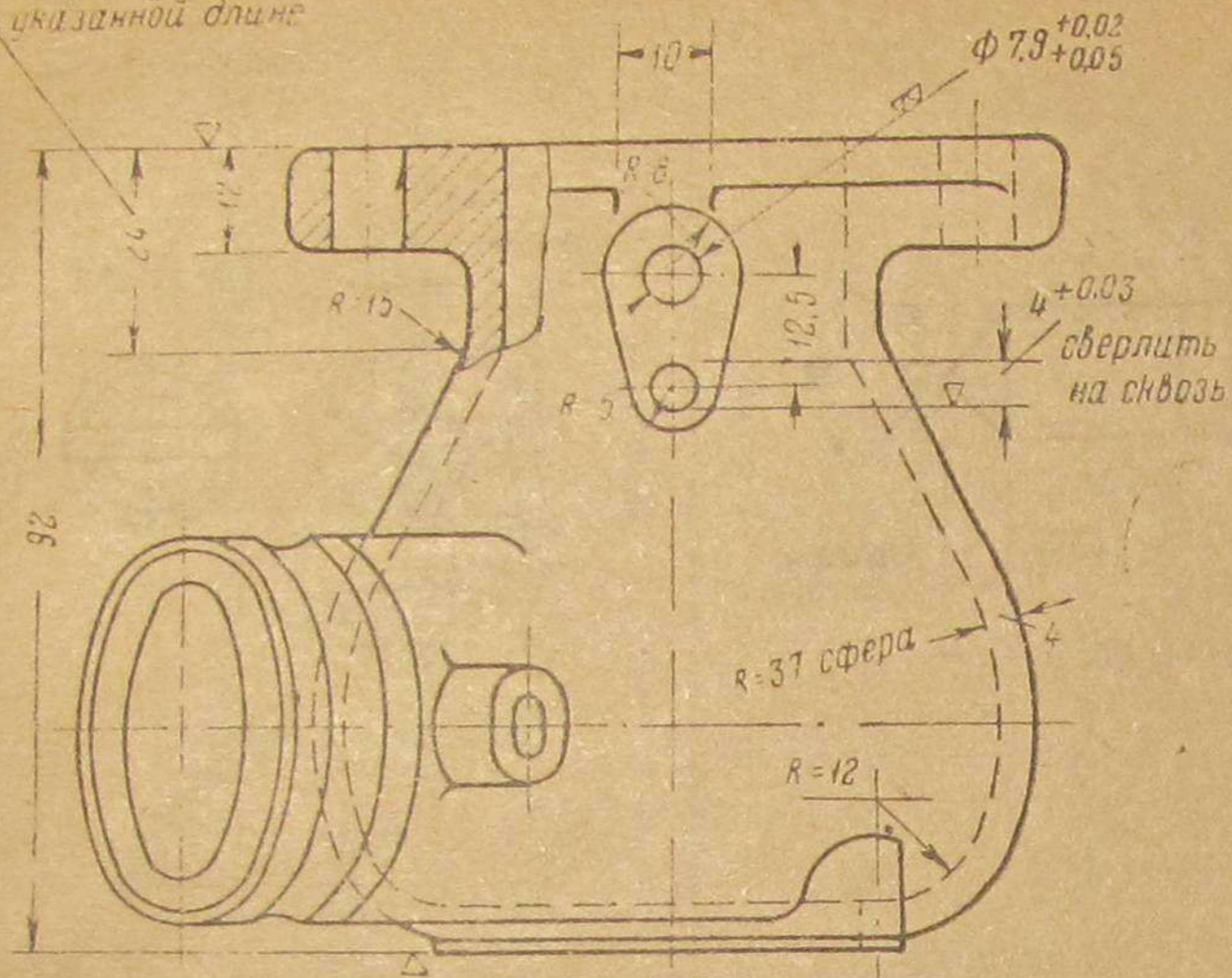

Примечания

1. Все неуказанные радиусы выполнить 2-3 мм
2. Литые уклоны 5°
3. Очистить от пригоревшей земли
4. Промыть горячей водой
5. Внутренние необработанные поверхности должны быть гладкими

По чертежу НАТИ

6Г6-08102	корпус смесителя	1	СЧ 28	8827	1,15
№ дет.	Наименование	Кол.	материал	Материал	г

Остальное

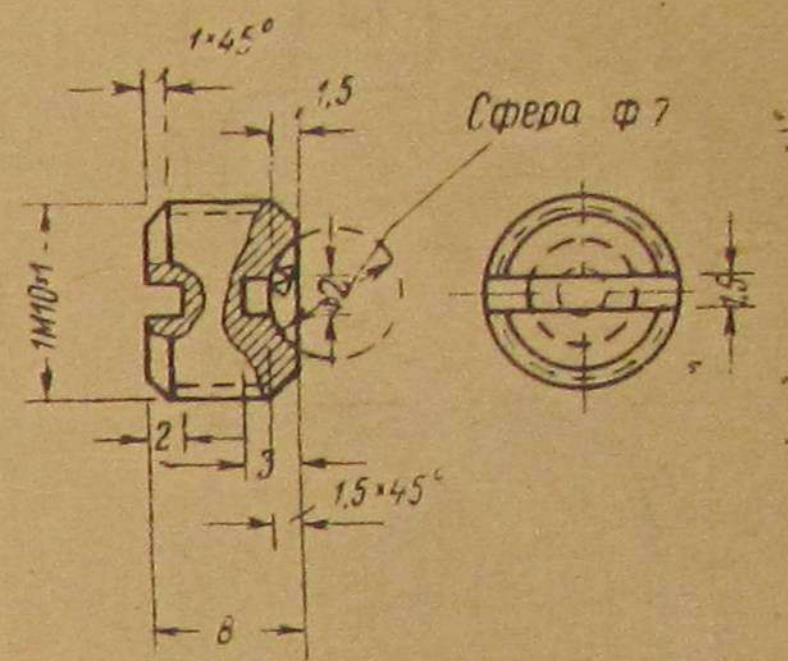
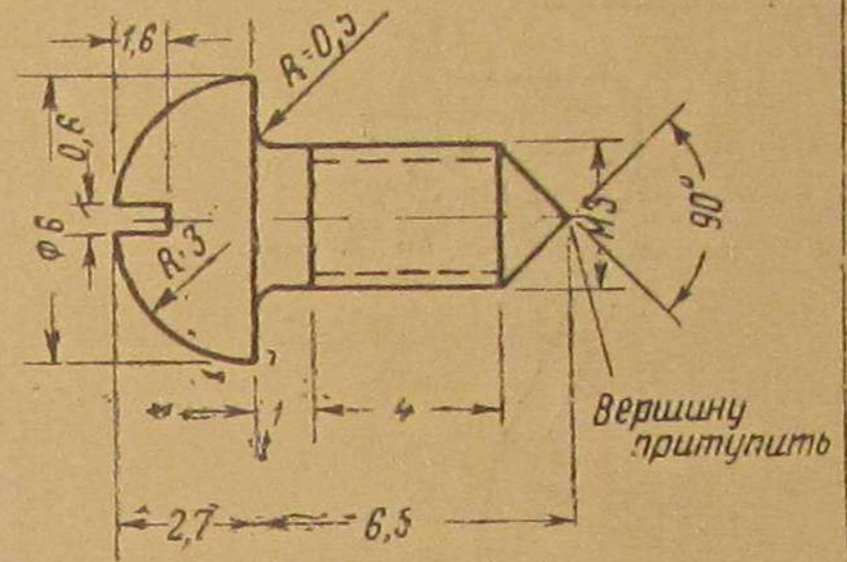
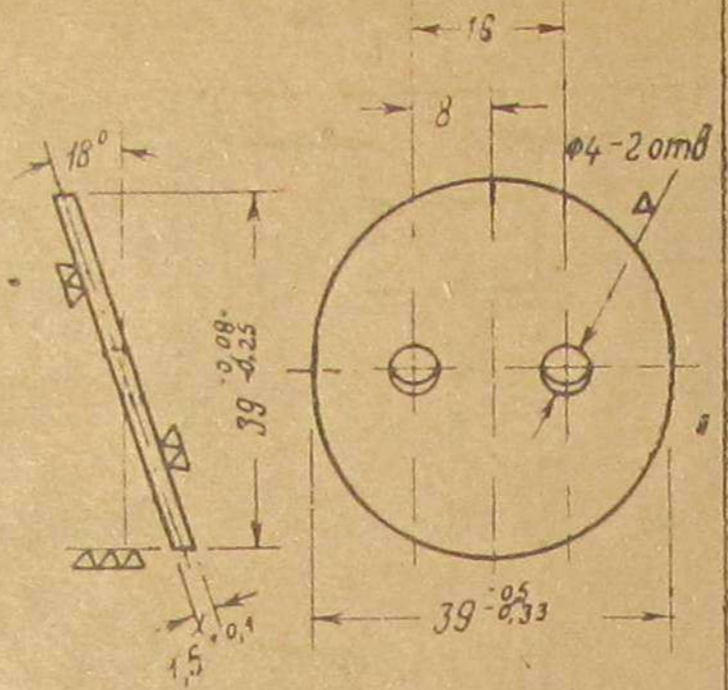
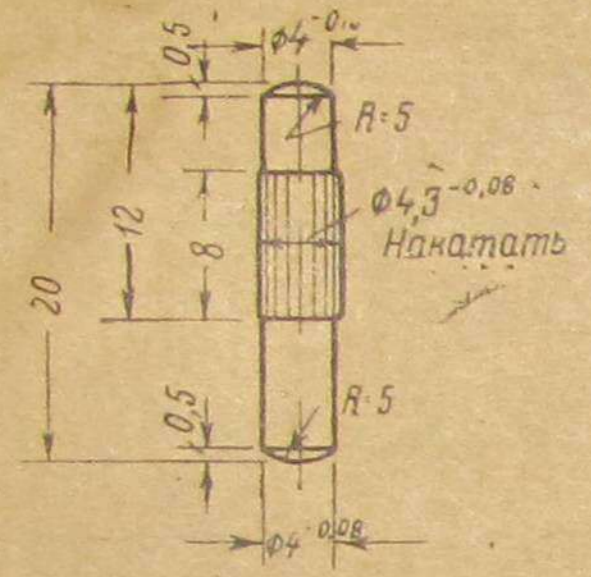

БГБ-08107	Упор	2	Ст 3	10008-39	0,002	БГБ-08101	Дроссельная заслонка смесителя	1	Ст 3	10020-39	0,010	БГБ-08108	Винт дроссельной заслонки смесителя	2	Ст 3	10008-39	0,003	БГБ-08004	Пробка муфты	2	Ст 3	10008-39	0,02	
N Детали	Наименование	кол	Марка	Ост	Вес	N Детали	Наименование	кол	Марка	Ост	Вес	N Детали	Наименование	кол	Марка	Ост	Вес	N Детали	Наименование	кол	Марка	Ост	Вес	
			Материал						Материал							Материал						Материал		

Остальное

Обработка

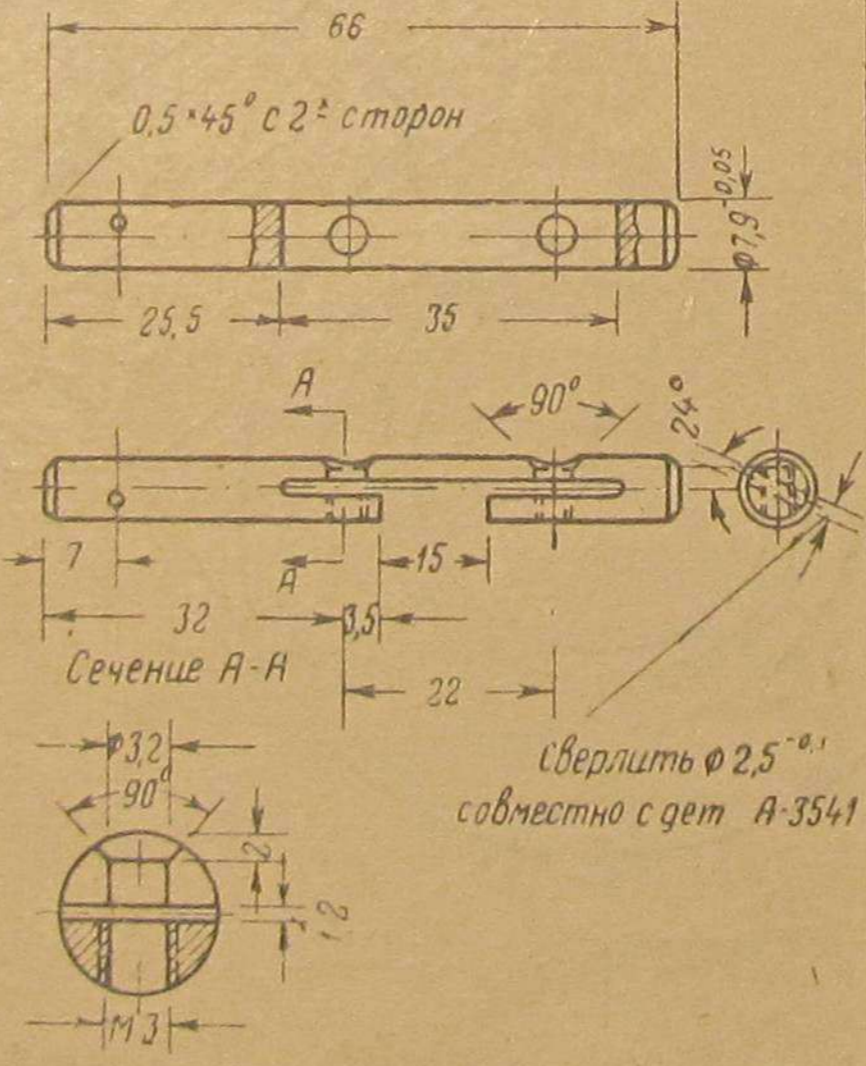
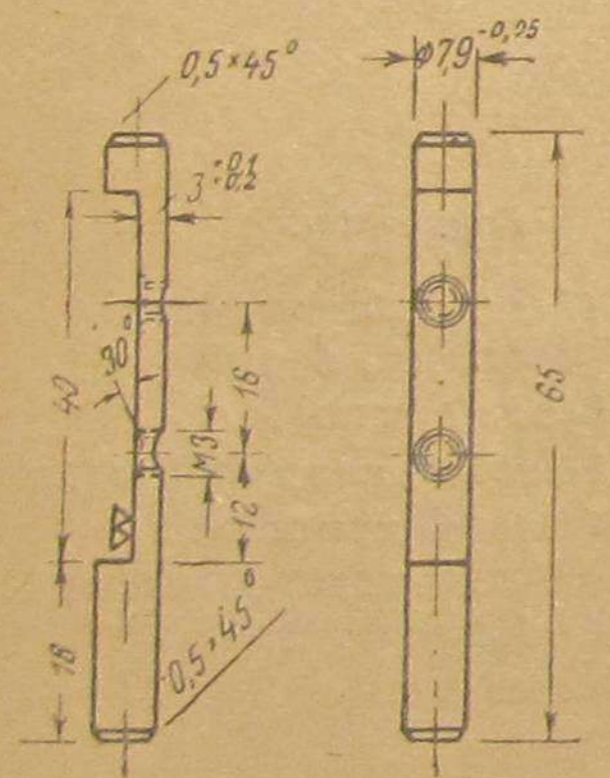

Сфера $\phi 7 - 0,02$

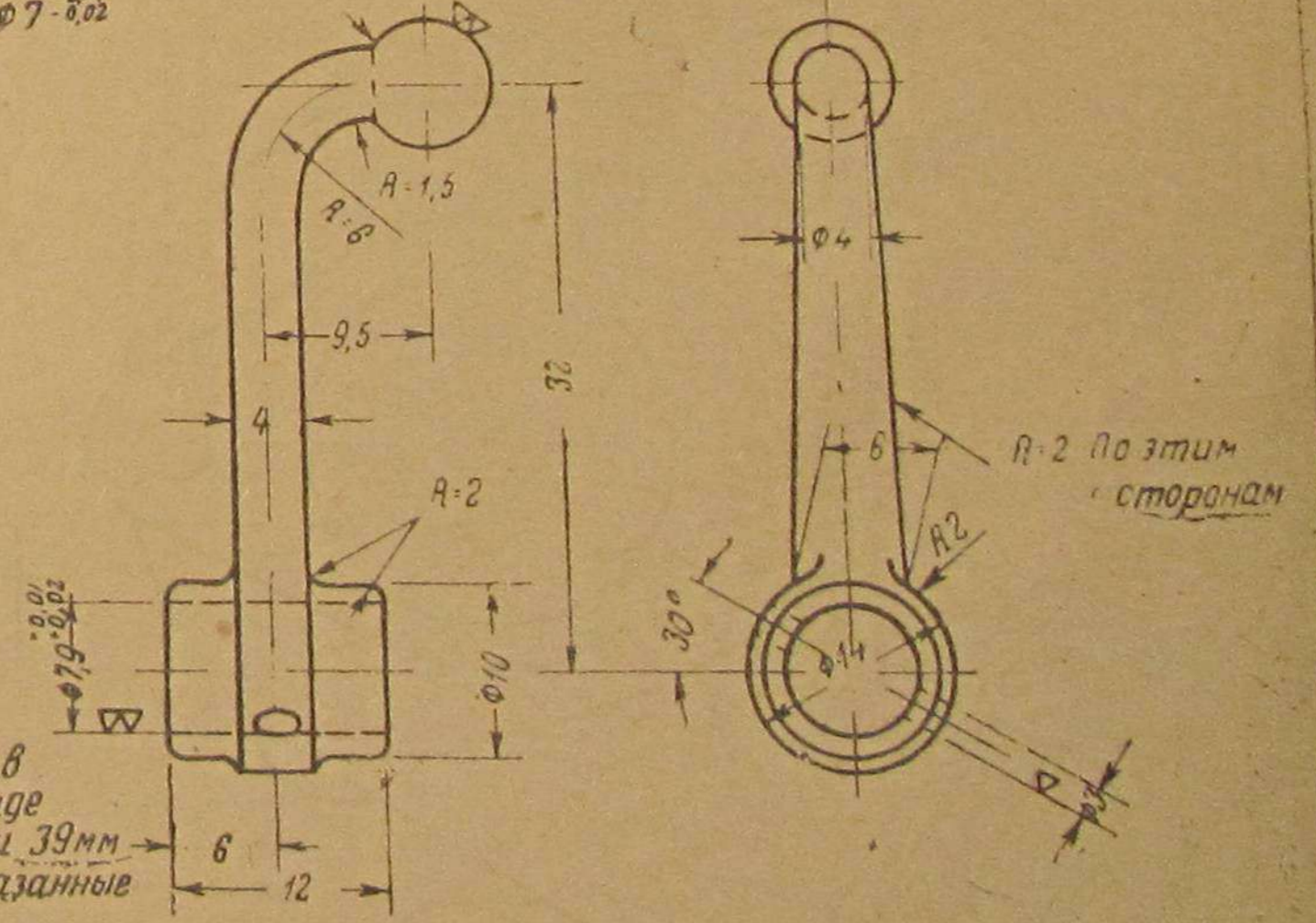

Примечания

1. Длина рычага в развернутом виде между центрами 39мм
2. Дляковки не указанные уклоны 7°

Изготавливать в случае отсутствия детали А-3541

БГБ-08104	Валик дроссельной заслонки смесит.	1	Ст 3	10008-39	0,015	БГБ-08103	Валик воздушной заслонки смесит.	1	Ст 3	10008-39	0,018	А-3541	Рычаг	2	Ст 3	10009-39	0,010
N Детали	Наименование	кол	Марка	Ост	Вес	N Детали	Наименование	кол	Марка	Ост	Вес	N Детали	Наименование	кол	Марка	Ост	Вес
			Материал						Материал						Материал		

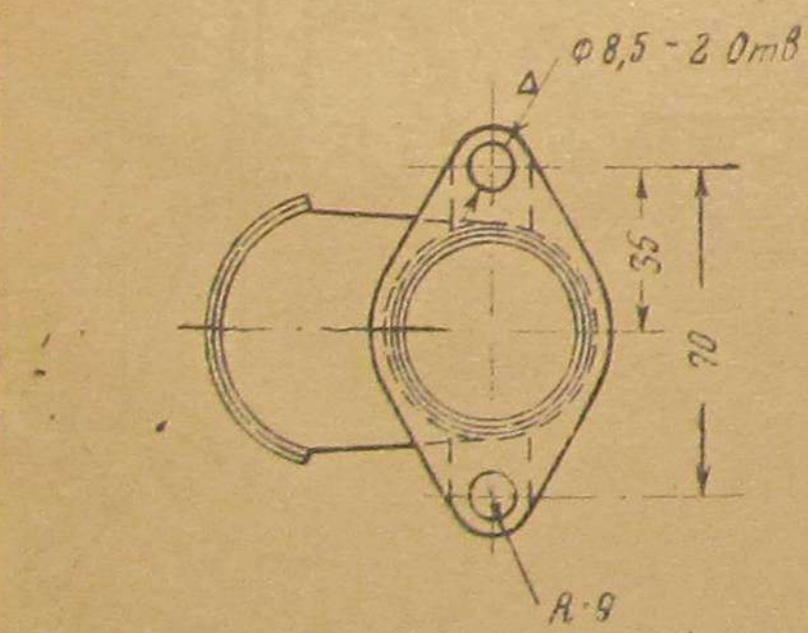
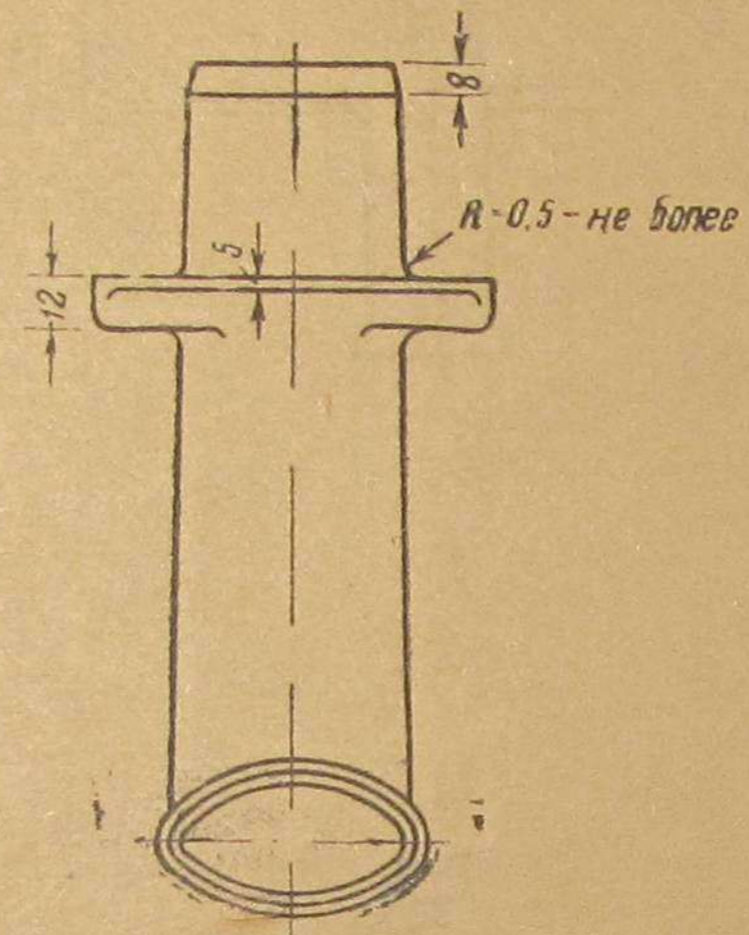
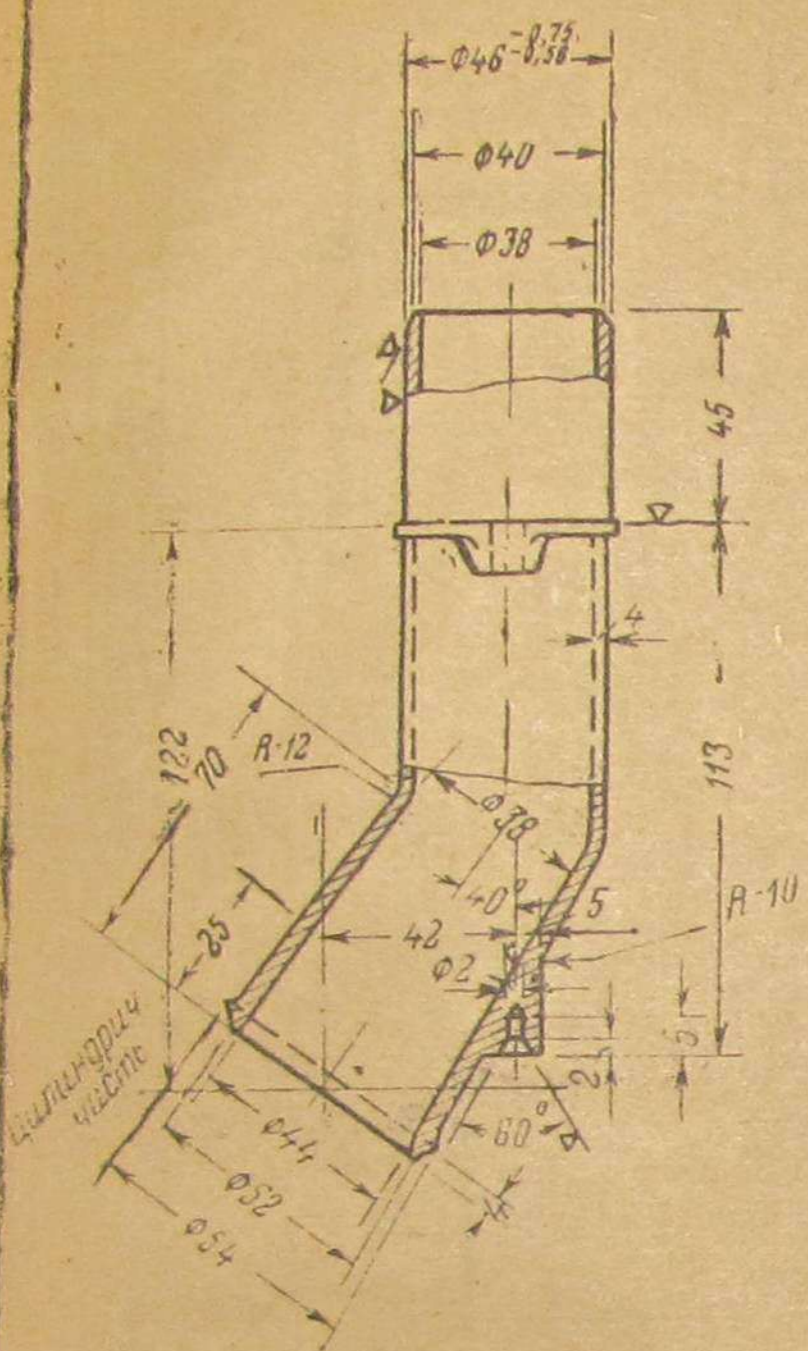

- Примечания:
1. Литейные радиусы, не указанные в чертеже, принимать 3мм.
 2. Очистить от пригоревшей земли и промыть горячей водой.
 3. Литейные уклоны 5°
 4. Внутренние стенки должны быть гладкими

БГБ-08103	Патрубок смесит.	1	С4-28	8827 2178	0,95
N Детали	Наименование	кол	Марка Материал	ДСТ	Вес

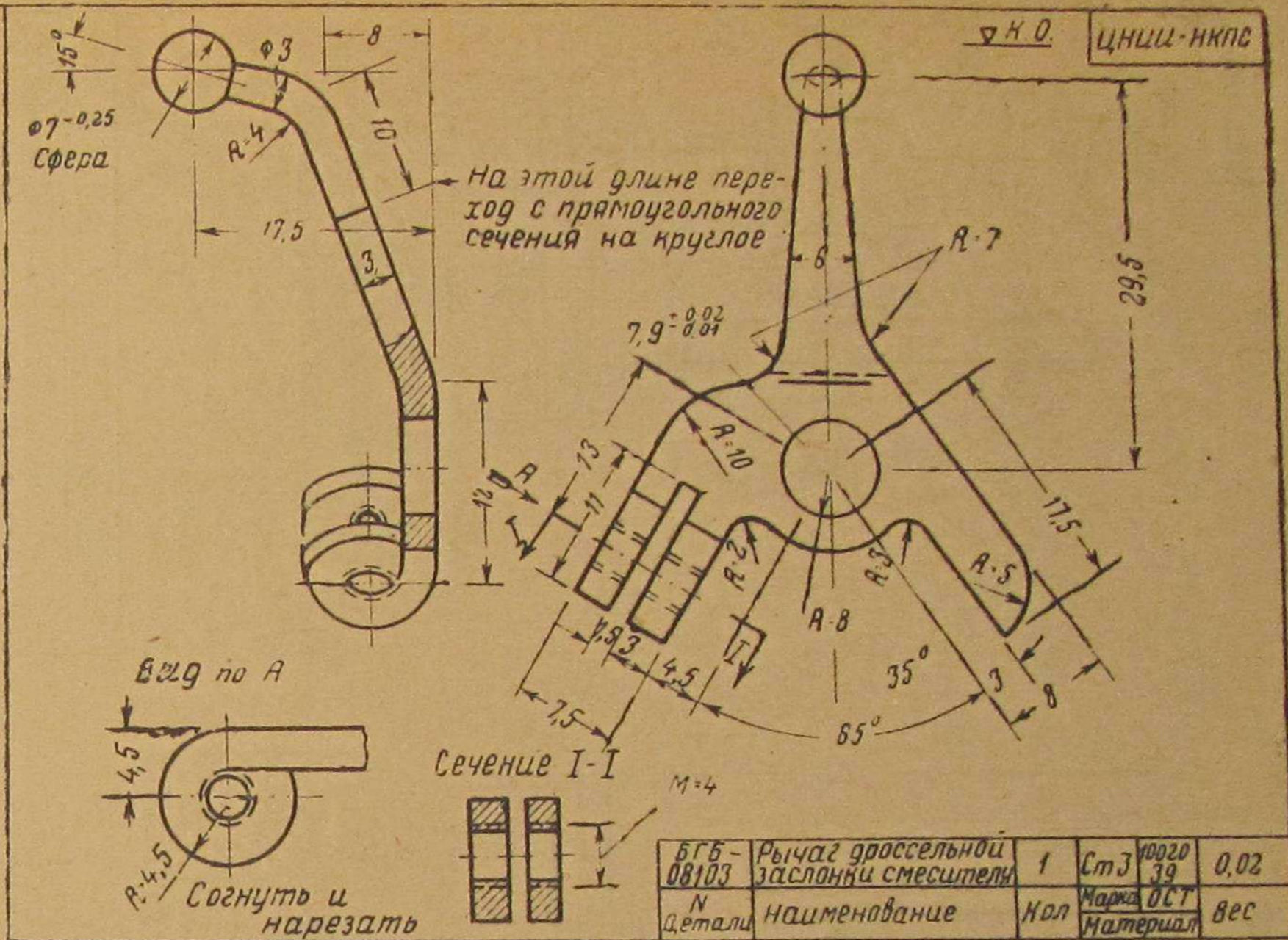

БГБ-08103	Рычаг дроссельной заслонки смесителя	1	Ст3	10020 39	0,02
N Детали	Наименование	кол	Марка Материал	ДСТ	Вес

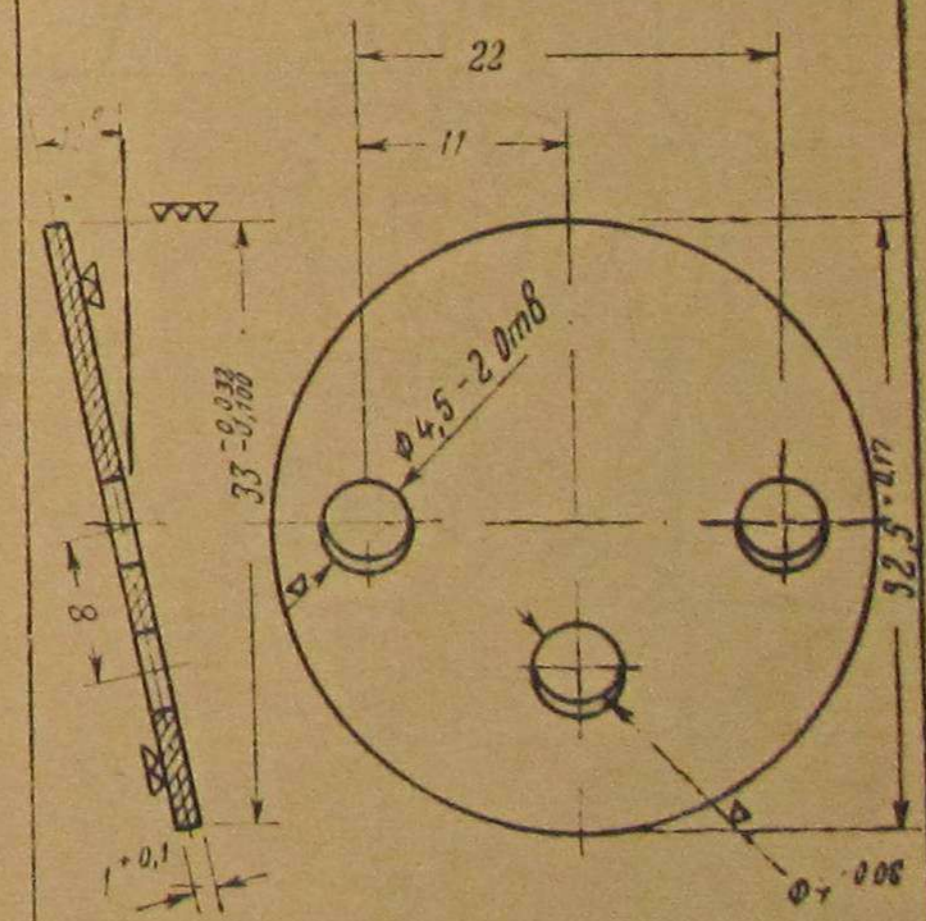
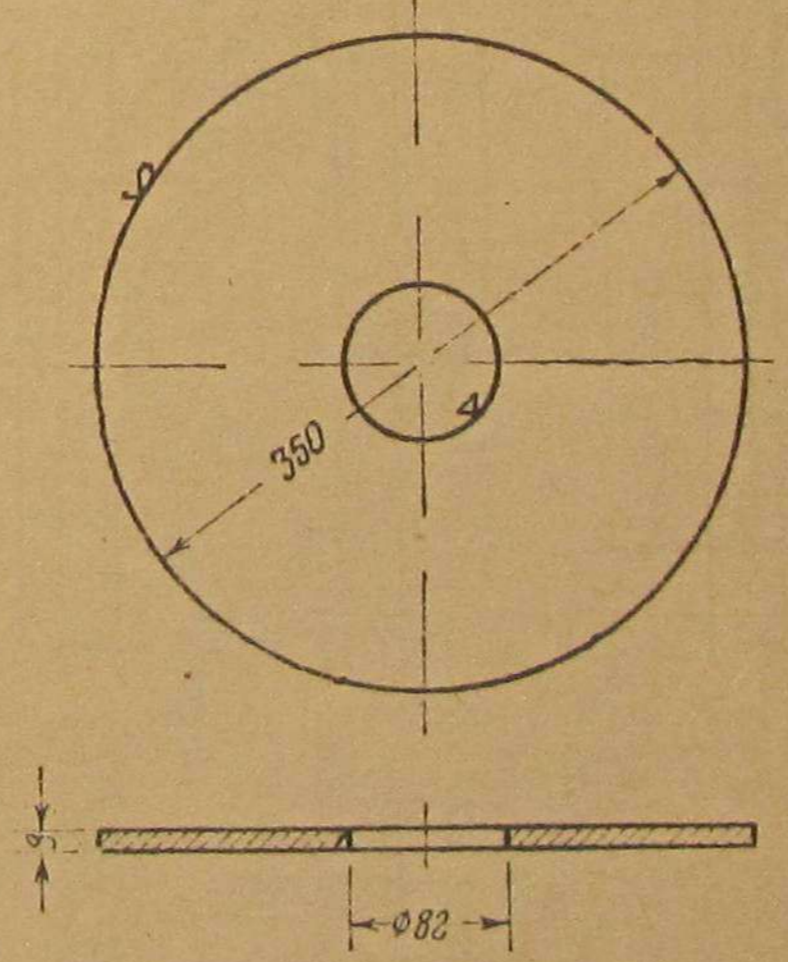

БГБ-08108	Диск топливника	1	Ст3	10049 39	5,8
N Детали	Наименование	кол	Марка Материал	ДСТ	Вес
БГБ-08108	Воздушная заслонка смесителя	1	Ст3	10020 39	0,01
N Детали	Наименование	кол	Марка Материал	ДСТ	Вес

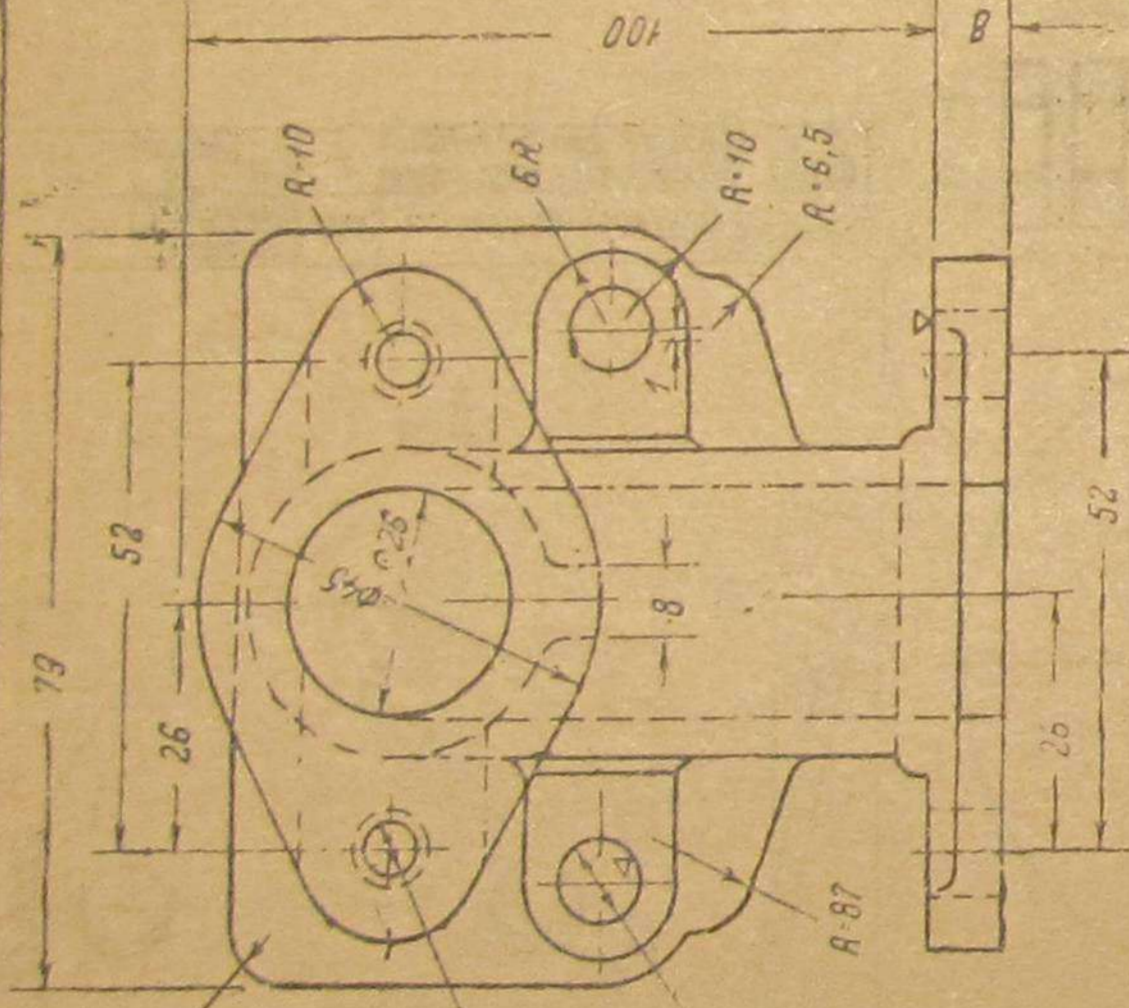

МВ Туза,
2 отв D ср = r.188

φ9,5 - 2 отверстия

Примечания
 все не указанные
 радиусы брать R2
 2 тщательно очистить
 от пригоревшей земли
 3 Питательные уклоны
 делать 2°
 по чертежу НДЦ

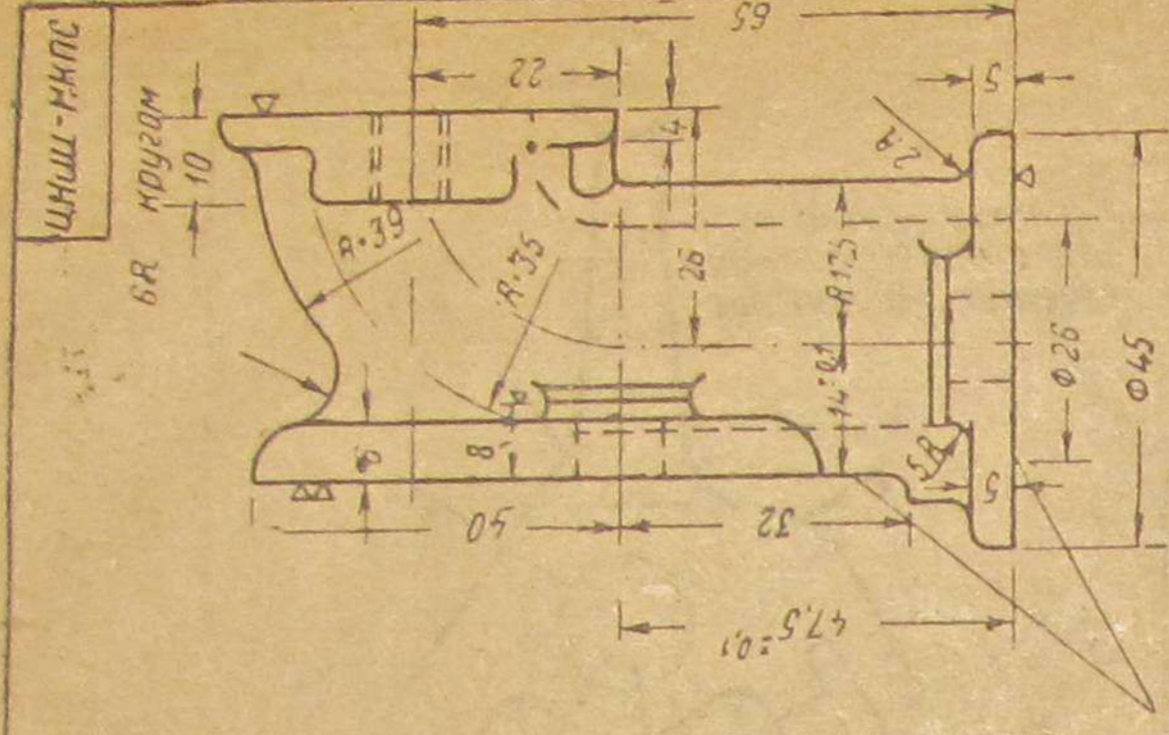
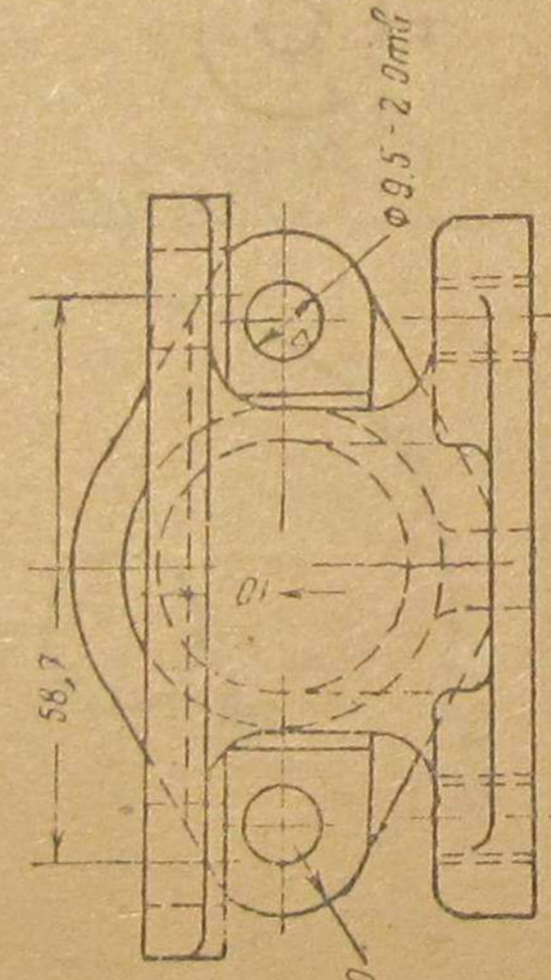

Эти плоскости должны быть
 перпендикулярны между собой
 с точностью 0,1мм на крайних
 точках

БГБ-08100	Порозреботель	1	Сч 28	8827	0,57
N	Бензиновой смесью		Марка ДСТ	Материал	Вес
Детали	Наименование	кол			шт

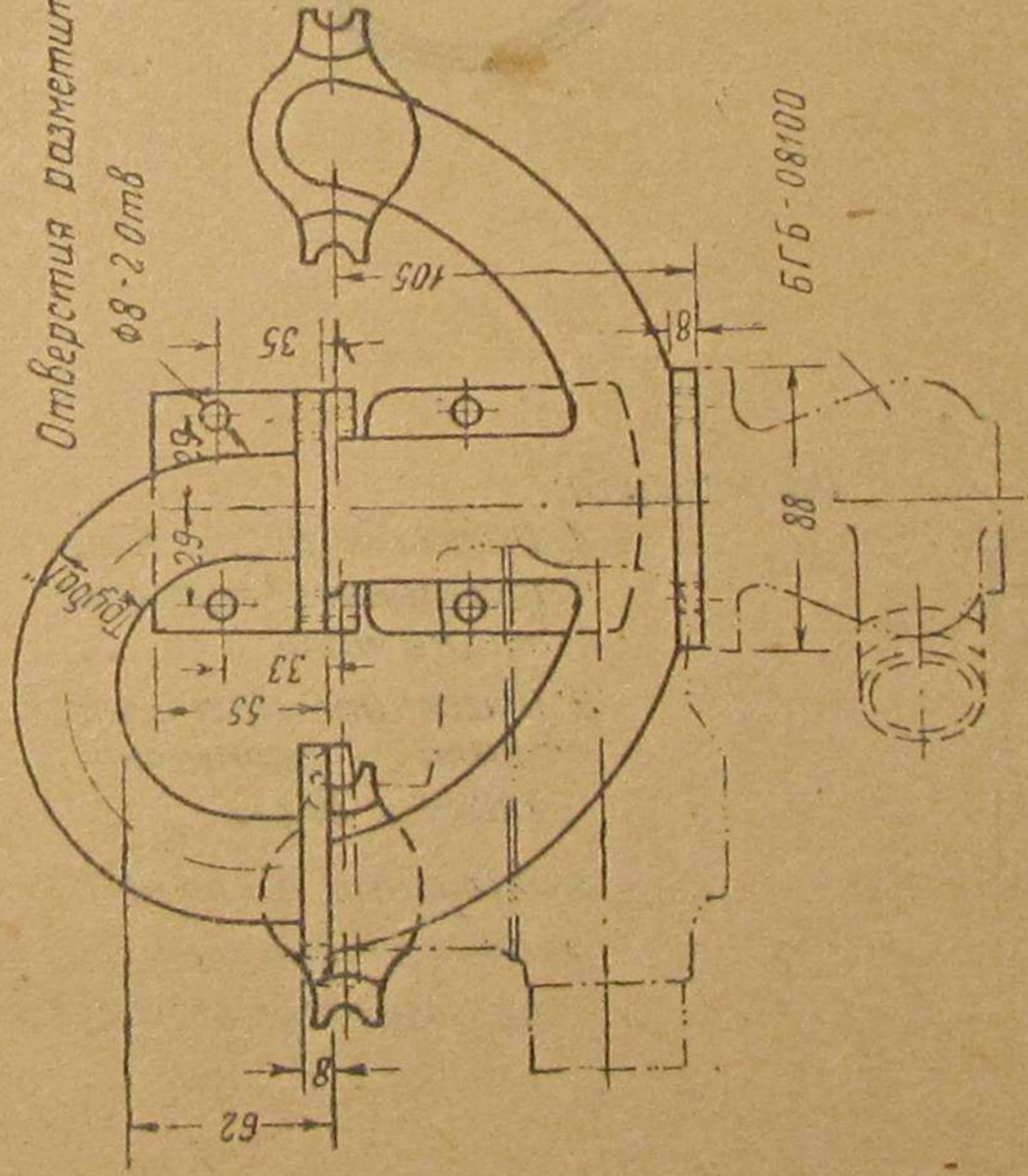

Отверстия разметить при сборке

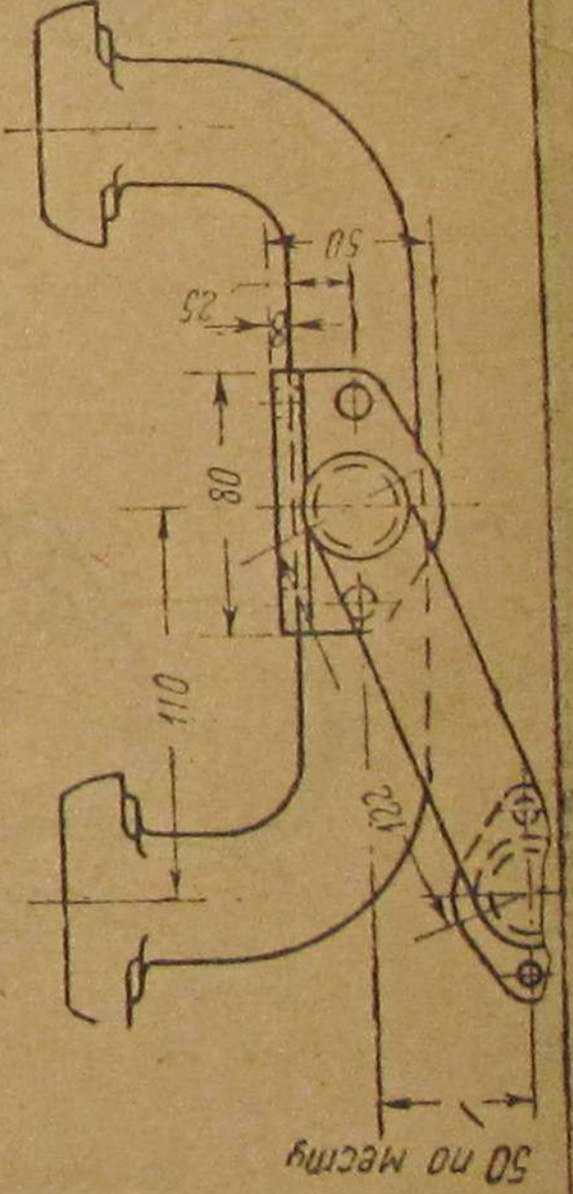
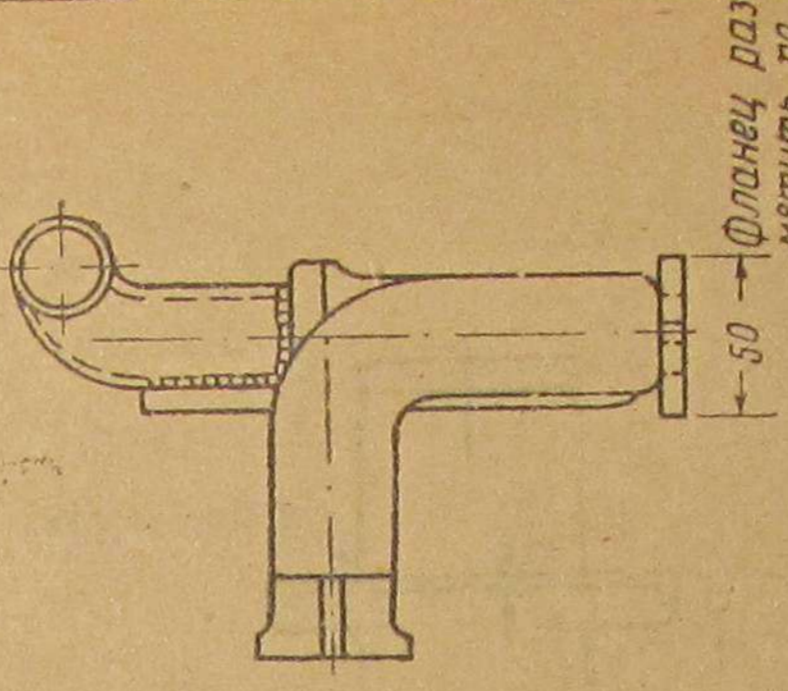

Примечание. Применять в случае
 отсутствия детали:
 N 42-9425

42-9425	Бса слезающая труба 20,30 провд- в 20 мм	1	Марка ДСТ	Вес
Детали	Наименование	кол	Материал	шт

ЦНИИ-НКПС

В этой проекции стенка ящика и болты крепления не показаны.
Испытать на непроницаемость давлением воздуха 0,2 АТИ

Шплицы 1x12 должны свободно перемещаться вдоль оси на 2 мм ГОСТ 397-41

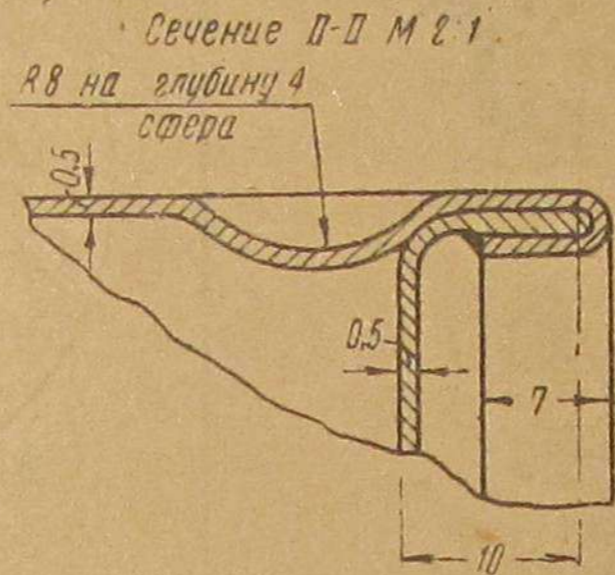
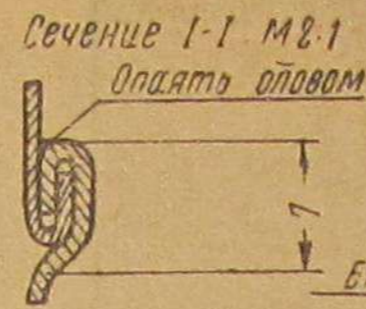

Заклепка 3x6
ОСТ 184
180ТВ. φ 3.2

БГ5-09104

Примечание
Краник бензопровода изготовляется из дет. 22-0102 бензобака ЗИС5

Общий вес ~ 4,1 кг

397-41	Шплицы 1x12	1	Ст 2			БГ5-09202					
185	Заклепка 4x10	1	Ст 2								
184	Заклепка 2,6x8	2	Ст 2			БГ5-09110	Отражатель крышки бензобака	1	Ст 3 10000-39 0,016		
184	Заклепка 3x6	28	Ст 2			БГ5-09109	Крышка бензобака	1	Ст 3 882 2178 1,3		
138	Шуруп потайн. 2x15	2	Ст 3			БГ5-09108	Кольцо горловины бензобака	1	Ст 3 10000-39 0,026		
3310	Гайка М10Ш	4	Ст 3	0,011		БГ5-09107	Горловина бензобака	1	Ст 5 10000-39 0,207		
20035-38	Болт М10x45 Г3	4	Ст 3	0,031		БГ5-09106	Дно бензобака	2	Ст 2 10000-39 0,12 без черт		
БГ5-09005	Ось петли	1	Ст 0	10000-39 0,001		БГ5-09105	Лапа ушка бензобака	2	Ст 0 10000-39 0,023		
БГ5-09004	Петля	1	Ст 0	10000-39 0,01		БГ5-09104	Ушко бензобака	4	Ст 0 10000-39 0,028		
БГ5-09003	Петля	1	Ст 0	10000-39 0,01		БГ5-09103	Плавец стальной пробки	1	Ст 0 10000-39 0,04		
БГ5-09002	Ручка	1	Ст 0	10000-39 0,02		БГ5-09102	Плавец бензобака	1	Ст 2 10000-39 0,096		
БГ5-09001	Крышка	1	Ст 0	10000-39 0,56		БГ5-09101	Корпус бензобака	1	Ст 2 3212 0,78 без черт		
БГ5-09202	Гайка колпачковая трубки бензобака	2	Ст 3		использ. дет. ЗИС5						
БГ5-09201	Грубка бензобака	1	Кр.М		по месту						
БГ5-09200	Прозрачная крышка с трубкой в сборе	1			без черт						
БГ5-09111	Прокладка крышки	1	Карт								
							Идет	Наименование	Кол	Марка ОСТ Вес Прим	Материал 1шт
									Установка бензобака		БГ5-09000

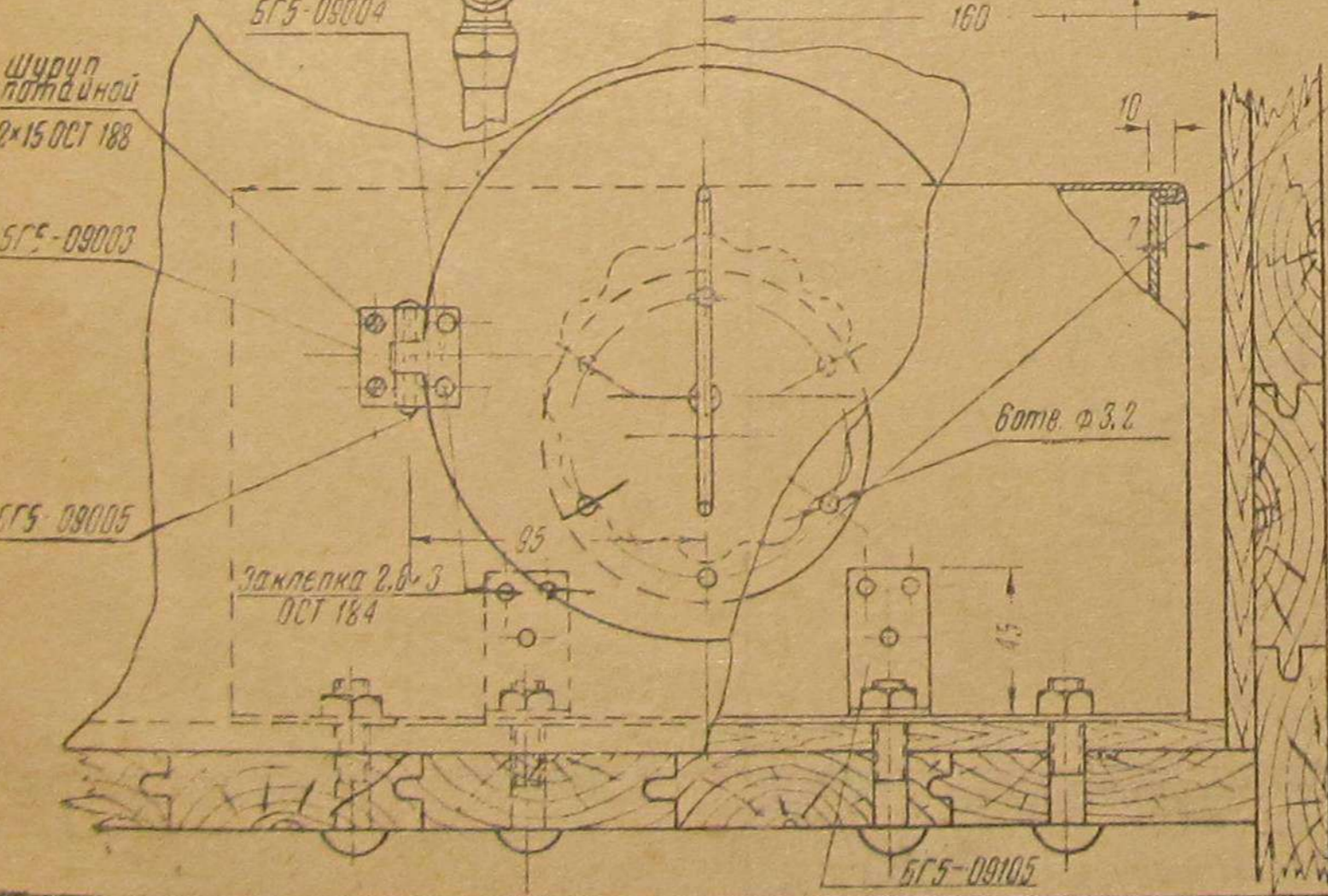
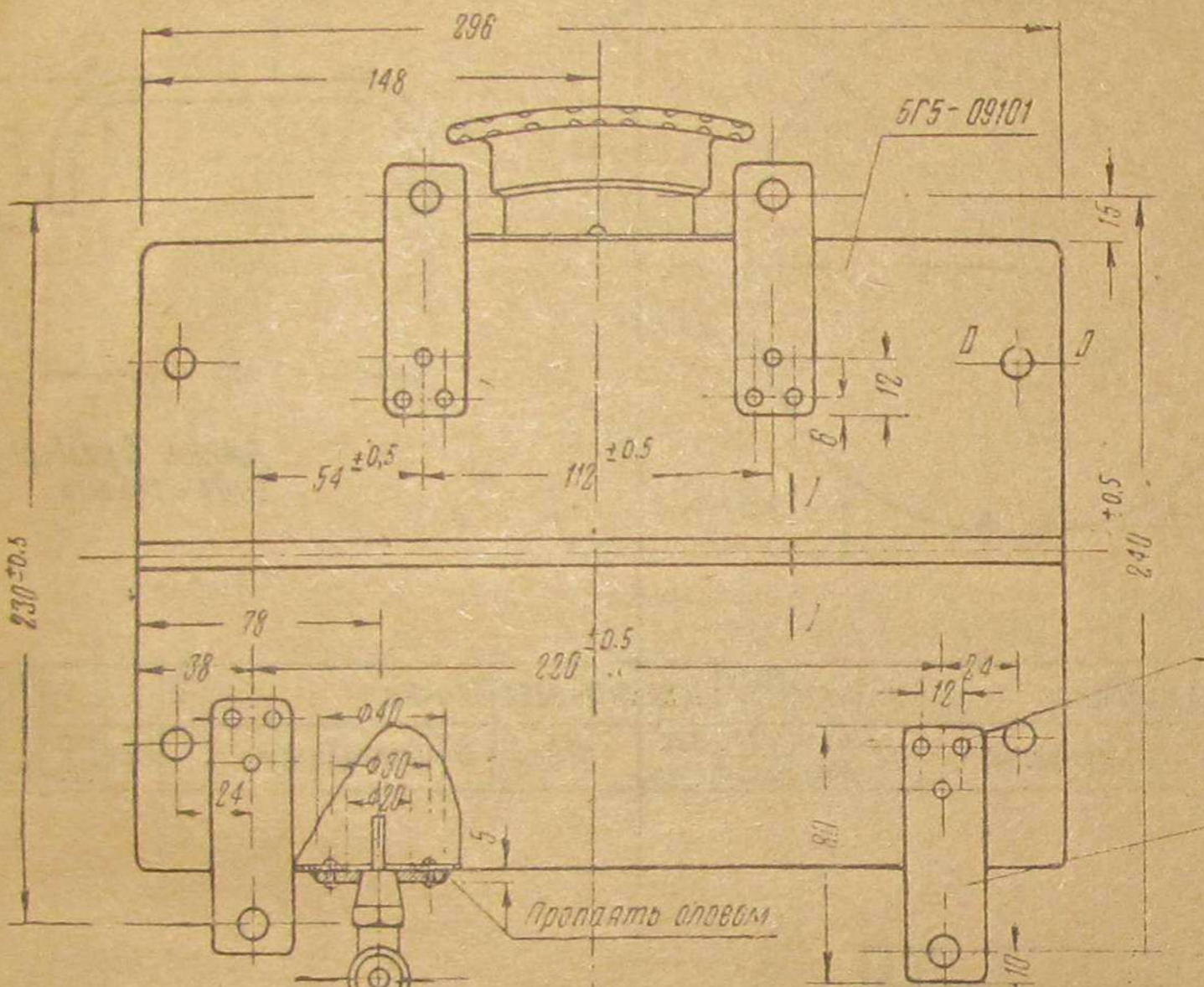

ЦНИИ-НКПС

обработка кругом
кроме мест показанных
особо

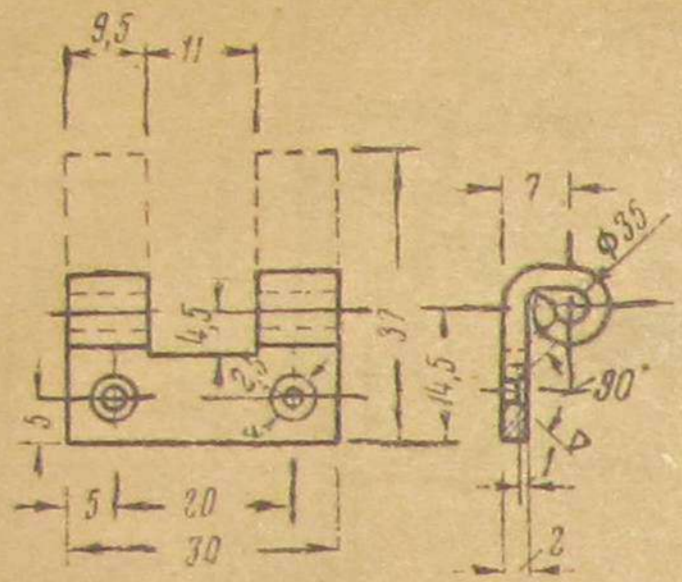

обработка кругом ~
кроме мест показанных
особо

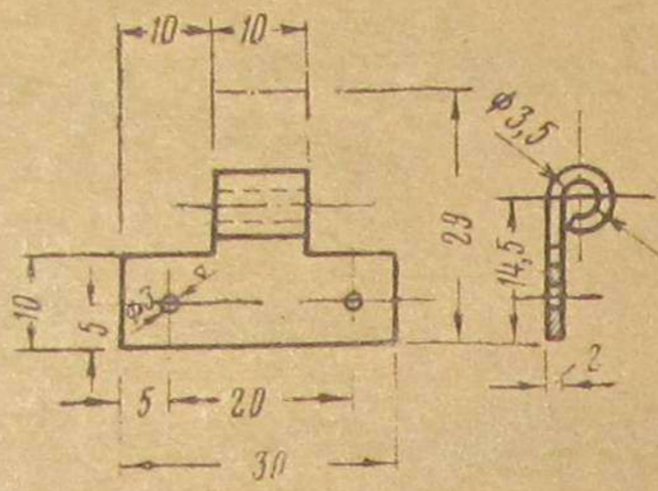

По АВ

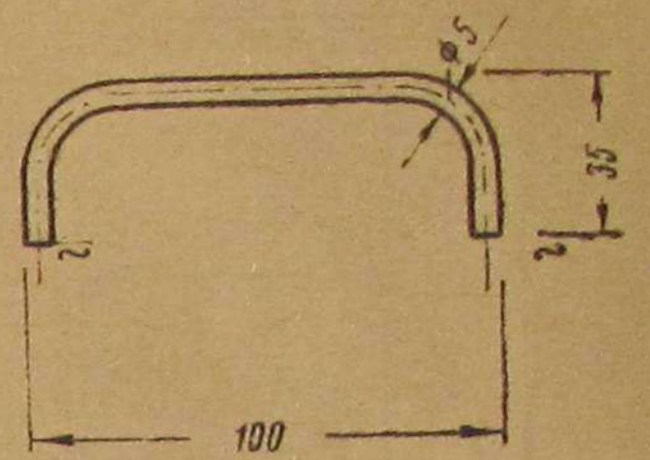
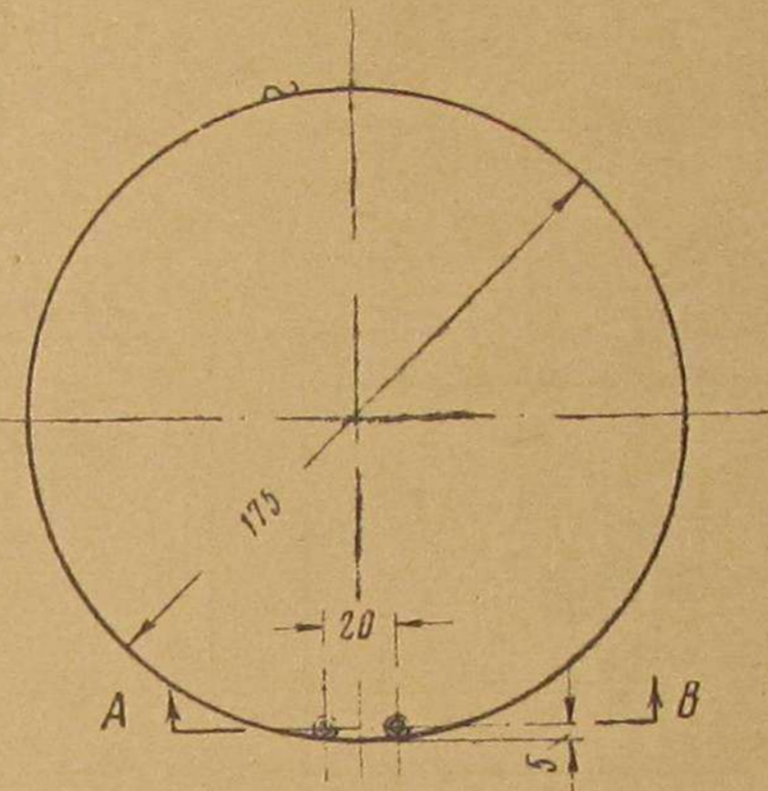
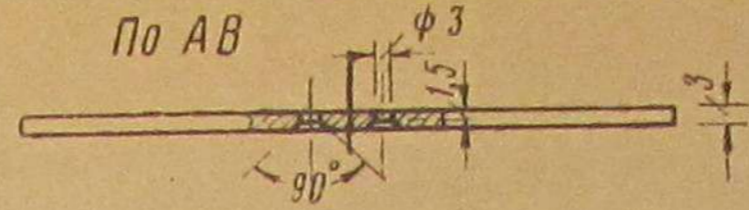

длина в развернутом
виде = 145 мм

БГ5-09003	Петля	1	Ст.0	10020	0,01	БГ5-09004	Петля	1	Ст.0	10020	0,01	БГ5-09001	Крышка	1	Ст.0	10020	0,56	БГ5-9002	Ручка	1	Ст.0	10008	0,02	
№ дет.	наименование	кол.	Марк	ОСТ	Вес	№ дет.	наименование	кол.	Марк	ОСТ	Вес	№ дет.	наименование	кол.	Марк	ОСТ	Вес	№ дет.	наименование	кол.	Марк	ОСТ	Вес	
			Материал		1шт.				Материал		1шт.				Материал		1шт.					Материал		1шт.



концы оси, после ее установки в петлю
расклепать

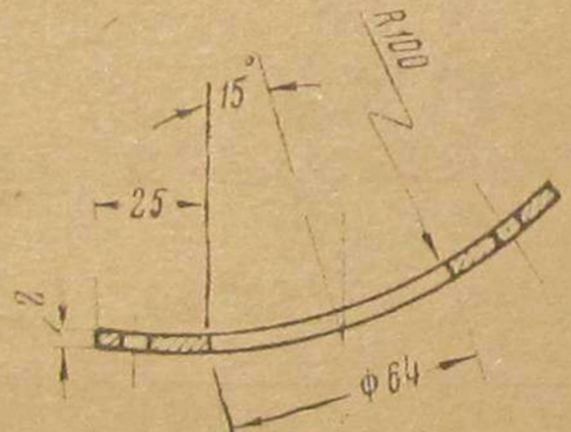

phi 3,2, в отв. равно распо-
ложенных по окружности
сверлить в заготовке

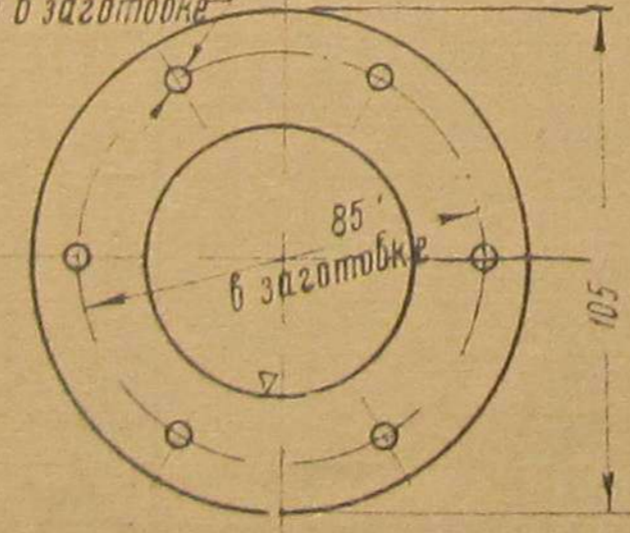

Лудить кругом

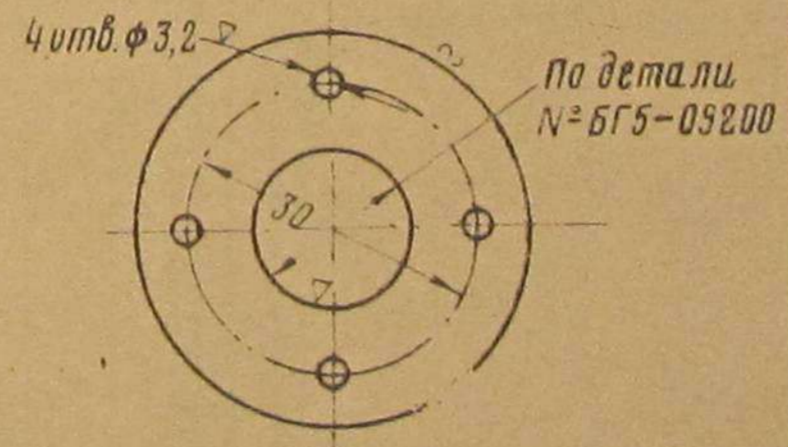
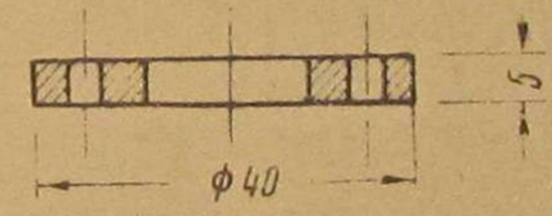

по детали
№ БГ5-09200

БГ5-09005	Ось петли	1	Ст.3	1000-	0,001	БГ5-09108	Фланец бензобака	1	Ст.2	10020	0,098	БГ5-09103	Фланец спускной пробки	1	Ст.0	10020	0,04								
№ дет.	наименование	кол.	Марк	ОСТ	Вес	№ дет.	наименование	кол.	Марк	ОСТ	Вес	№ дет.	наименование	кол.	Марк	ОСТ	Вес								
			Материал		1шт.				Материал		1шт.				Материал		1шт.								

ЦНИИ-НКПС

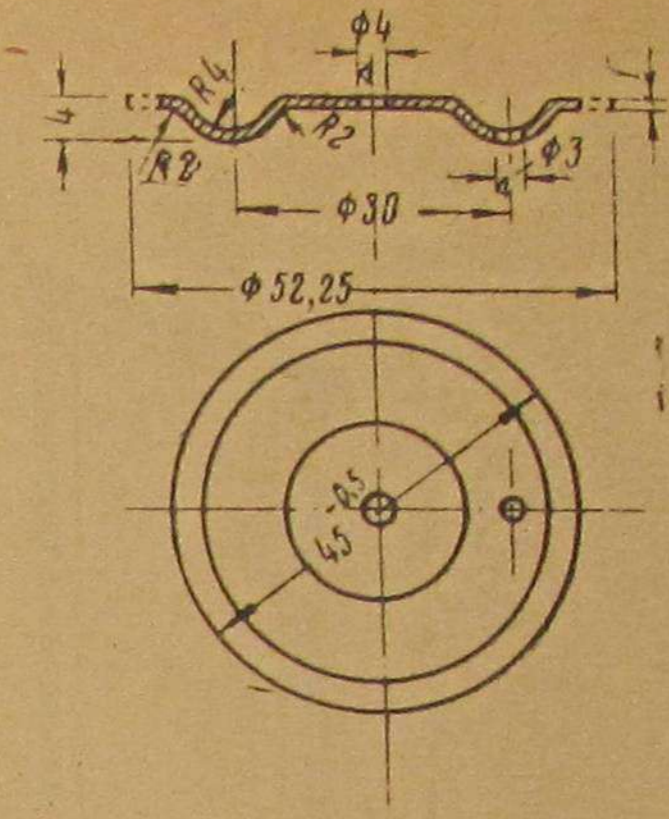
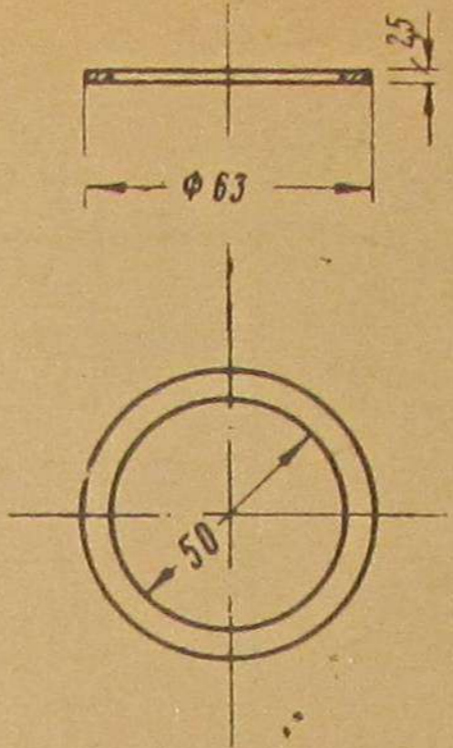
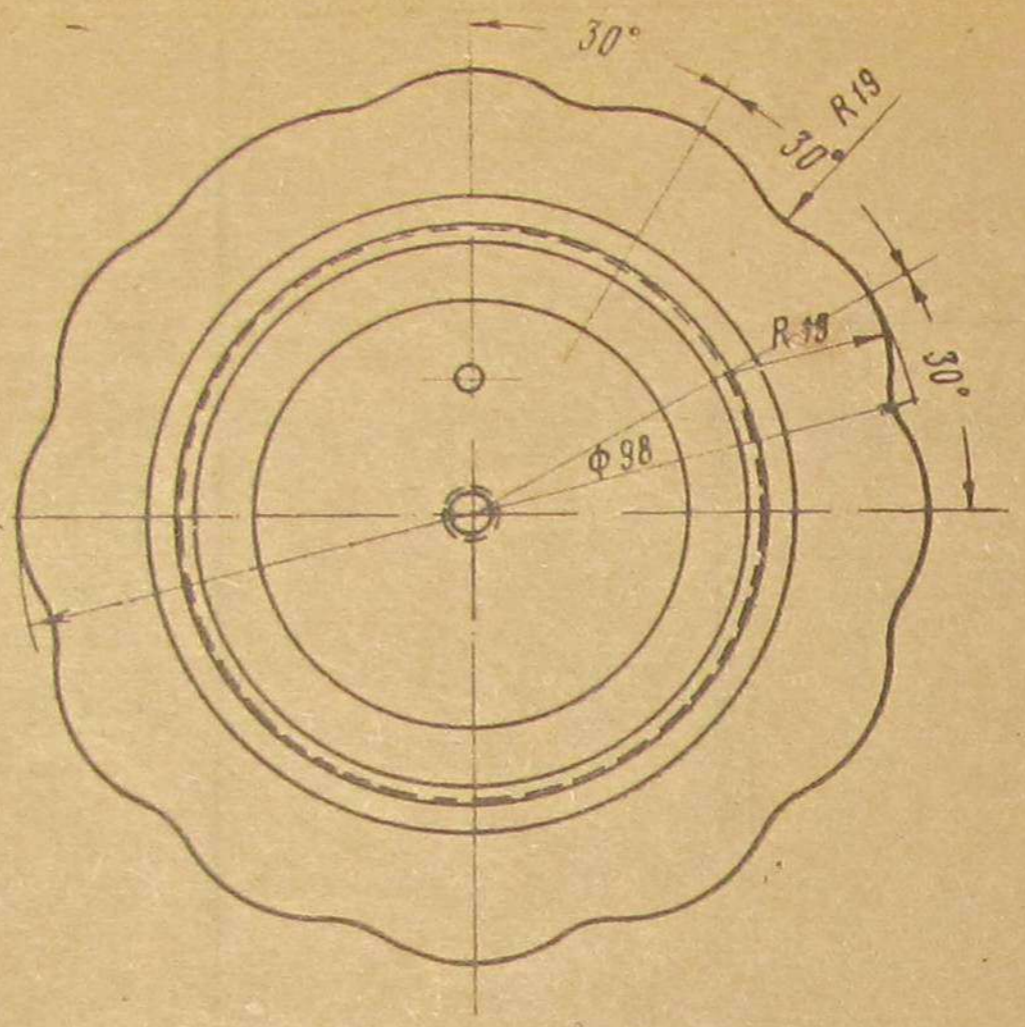
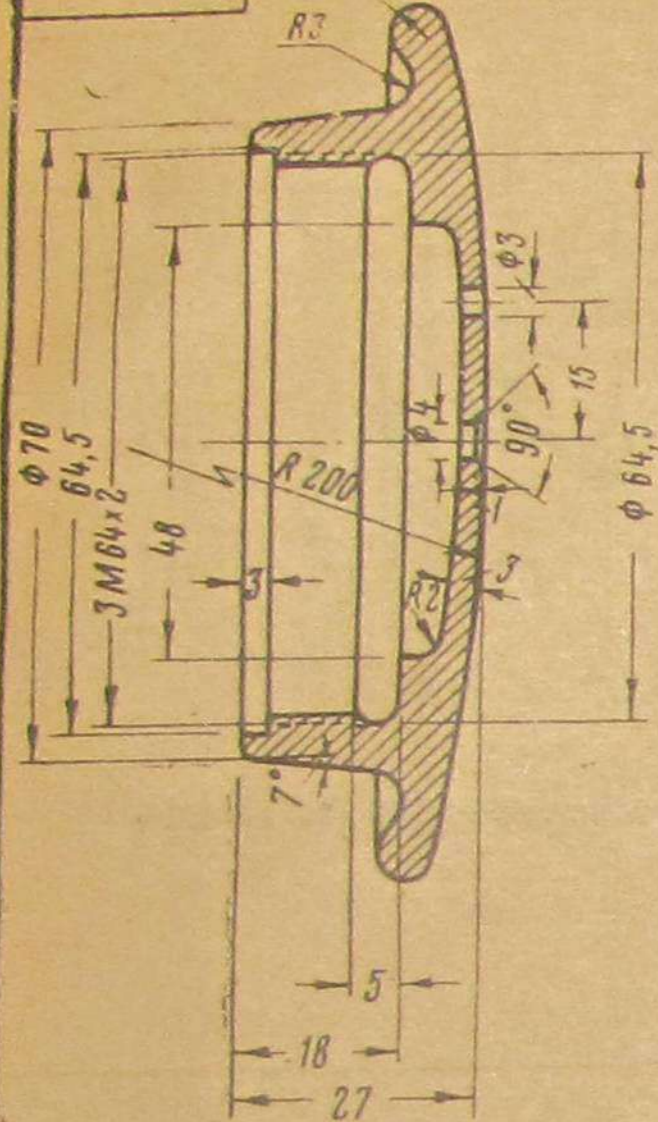

БГ5-09109	Крышка бензобака	1	СЧ-28	8827/2176	1,3	БГ5-09111	Прокладка	1	Картон			БГ5-09110	Отражатель крышки бензобака	1	Ст.3	10020-39	0,016
№ дет.	Наименование	Кол.	Марка	ОСТ	Вес	№ дет.	Наименование	Кол.	Марка	ОСТ	Вес	№ дет.	Наименование	Кол.	Марка	ОСТ	Вес
			Материал		1 шт.				Материал		1 шт.				Материал		1 шт.

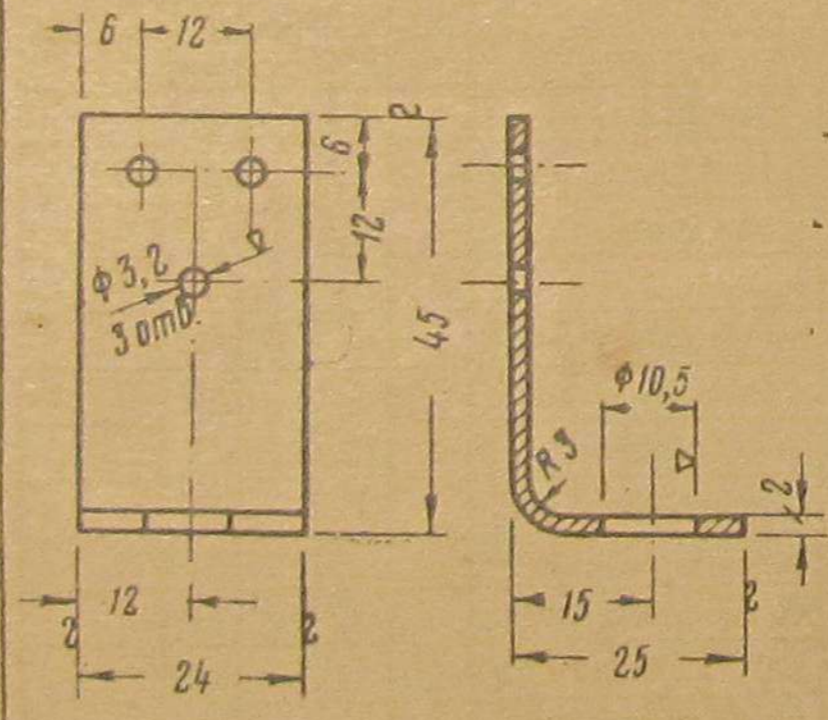
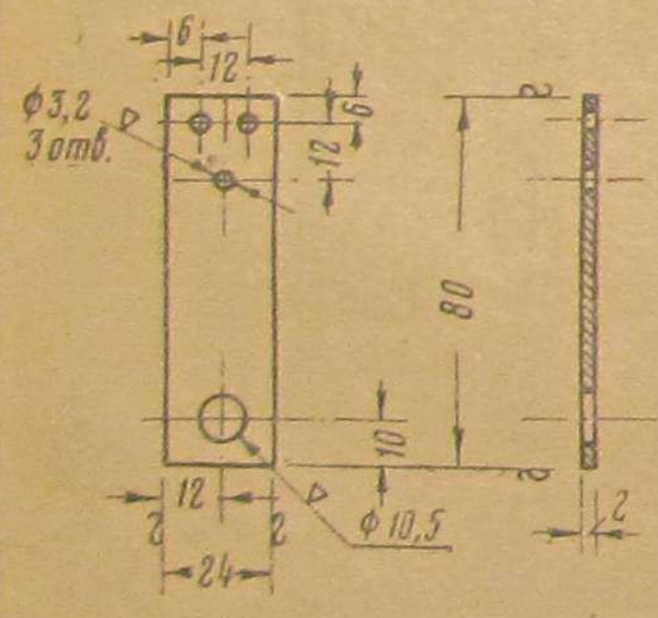

Длина в развернутом виде - 66

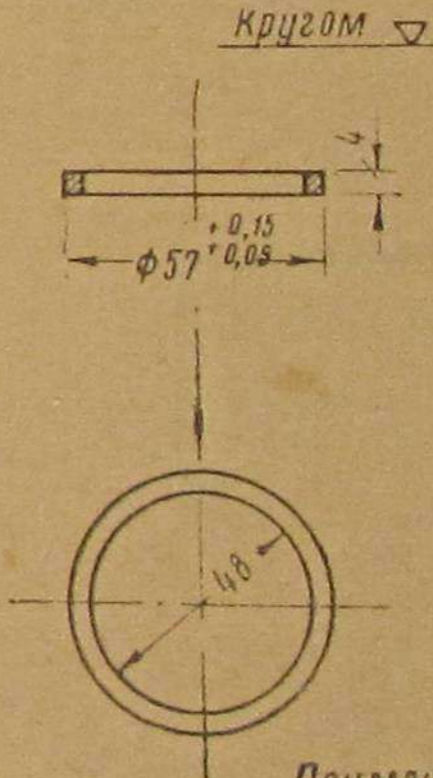
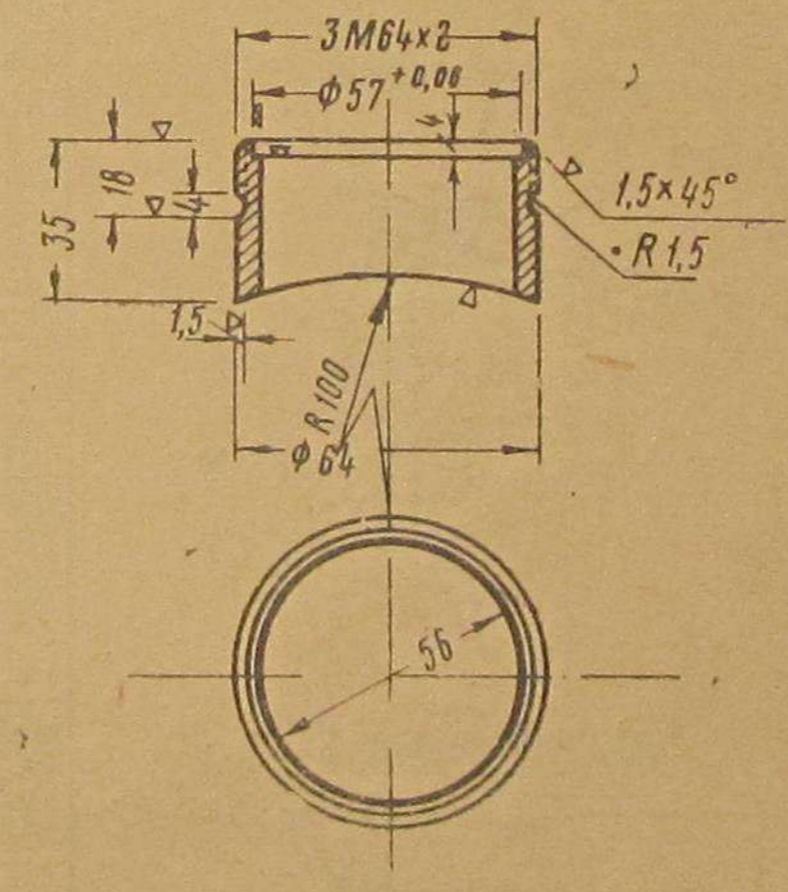

Примечания
1. Прессовать в дет. БГ5-09109, поверхность зачистить.
2. Острые углы затупить R=0,5

БГ5-09104	Ушко бензобака	4	Ст.3	10020-39	0,028	БГ5-09105	Лапа ушка бензобака	2	Ст.3	10020-39	0,023	БГ5-09107	Горловина бензобака	1	Ст.3	10020-39	0,027	БГ5-09108	Кольцо горловины бензобака	1	Ст.3	10020-39	0,028
№ дет.	Наименование	Кол.	Марка	ОСТ	Вес	№ дет.	Наименование	Кол.	Марка	ОСТ	Вес	№ дет.	Наименование	Кол.	Марка	ОСТ	Вес	№ дет.	Наименование	Кол.	Марка	ОСТ	Вес
			Материал		1 шт.				Материал		1 шт.				Материал		1 шт.				Материал		1 шт.

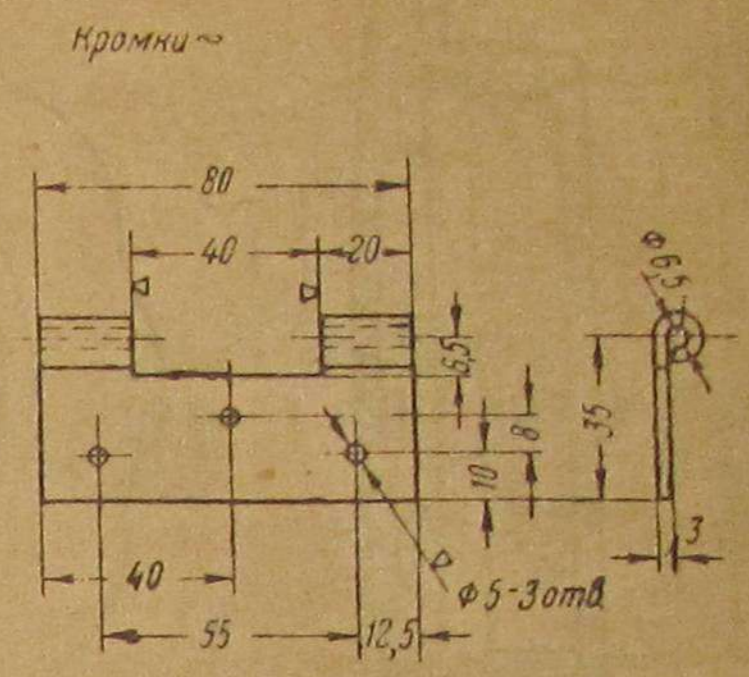
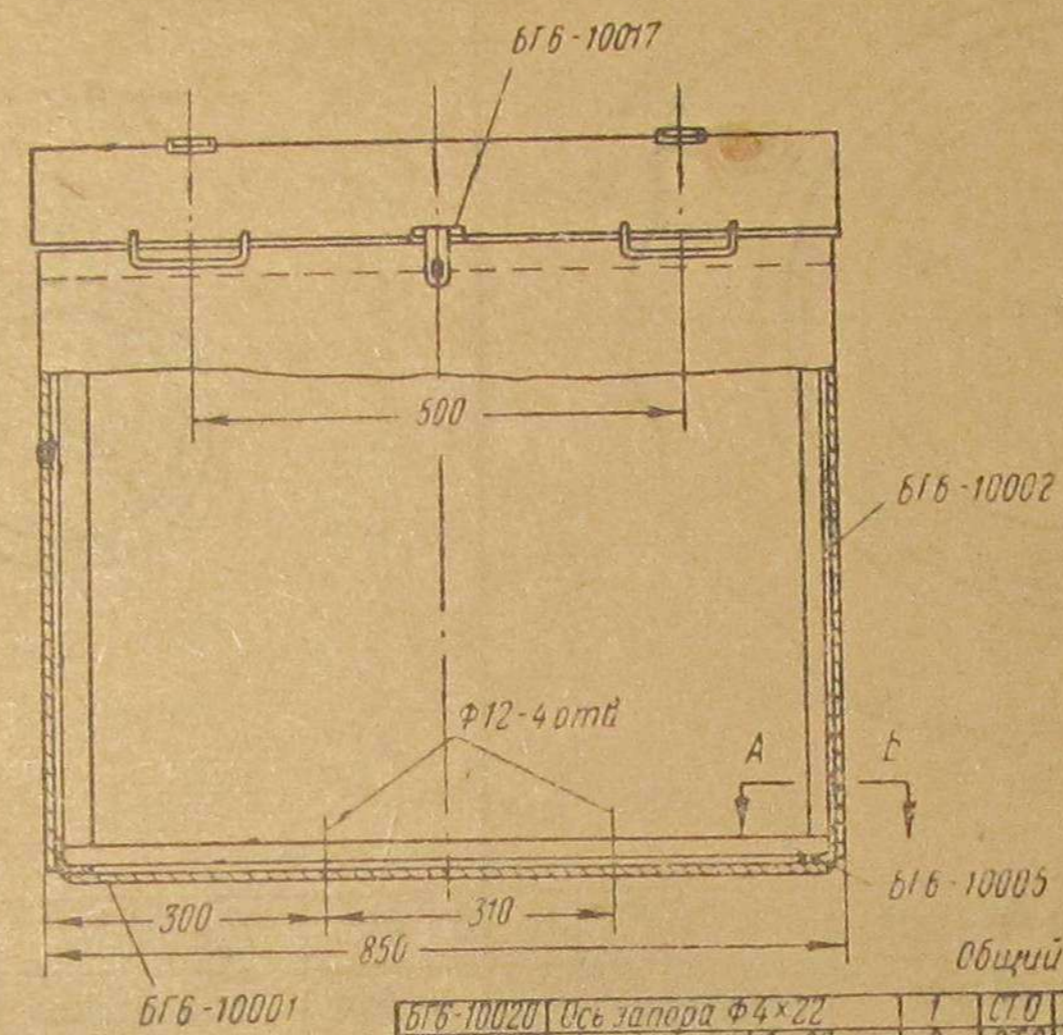
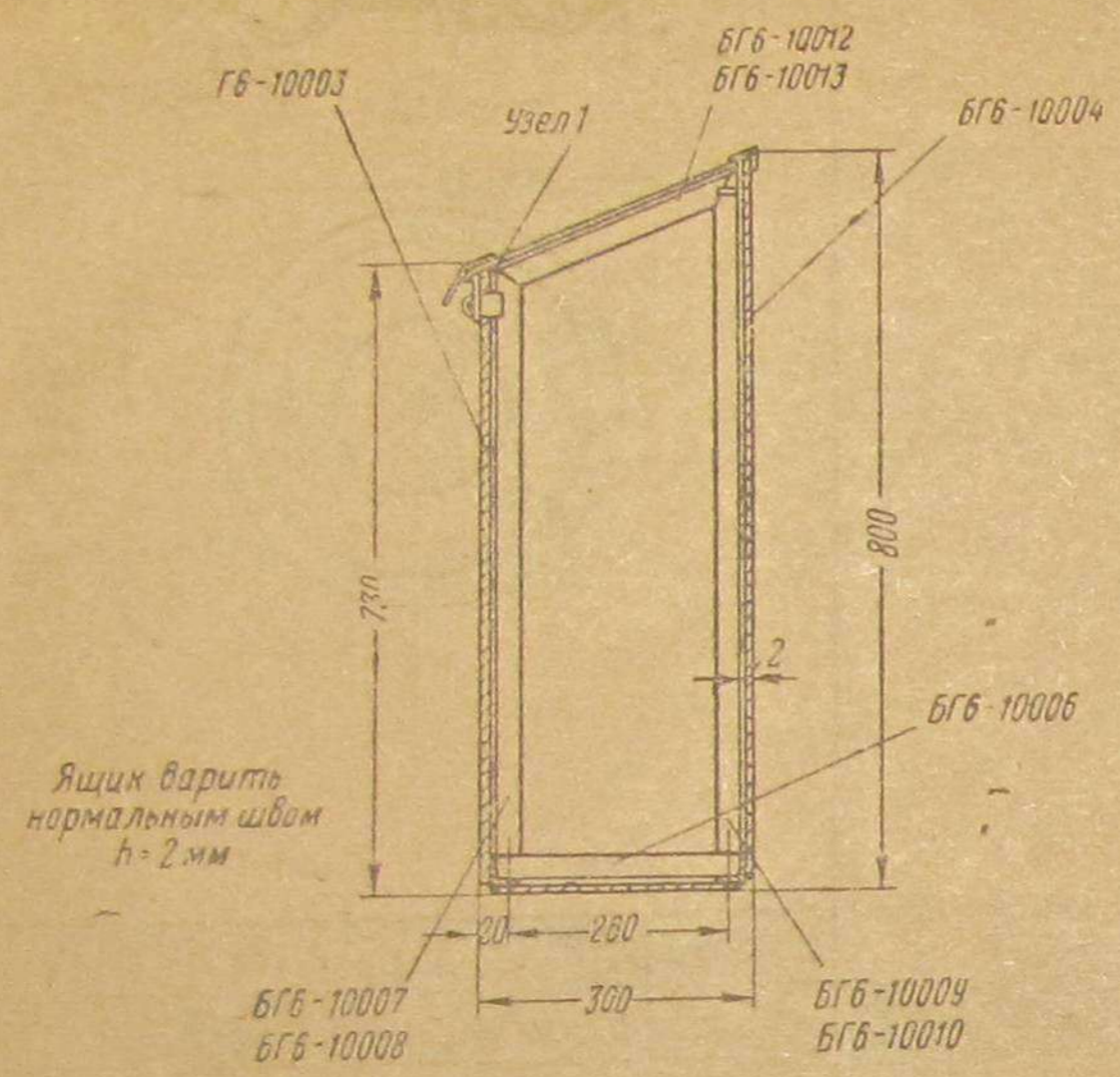

В развернутом виде длина ~ 60 мм

Общий вес ~ 50 кг

БГБ-10017	Петля	6	СТО	ГОСТ 103-41	0,07
№ дет	Наименование	Кол	Марка	ГОСТ	Вес
			Материал		шт

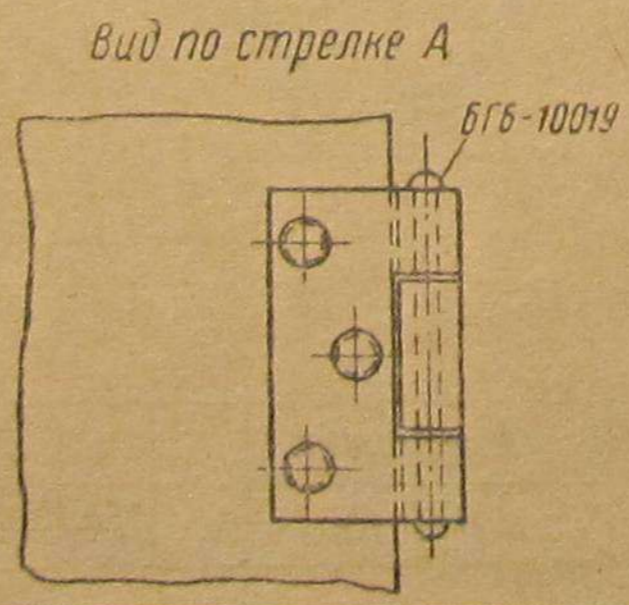
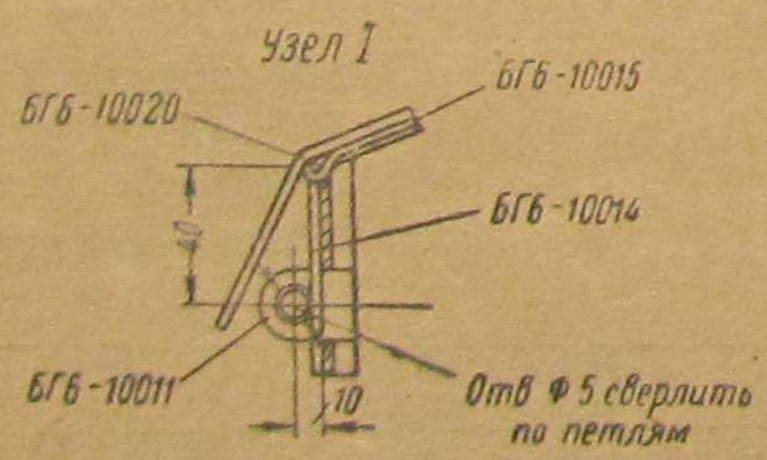
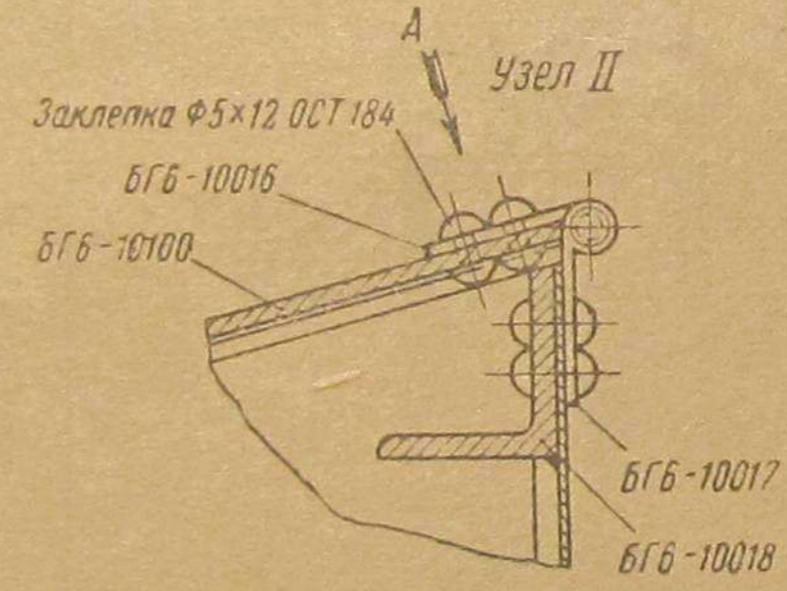
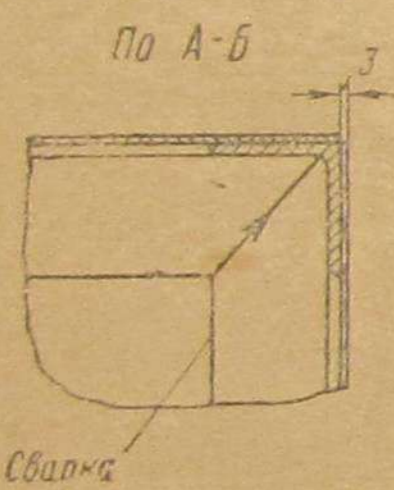

БГБ-10020	Ось запора Ф4x22	1	СТО	-	-	б/черт
БГБ-10019	Ось петли Ф6x92	2	СТО	-	-	б/черт
ОСТ-184	Заклепка Ф5x12	8	СТЗ	-	-	
БГБ-10018	Уголок связующий 2-783 30x30x4	1	СТЗ	10014-39	1,39	б/черт
БГБ-10017	Петля	2	СТО	ГОСТ 103-41	0,07	
БГБ-10016	Петля	2	СТО	ГОСТ 103-41	0,07	
БГБ-10015	Петля запора	1	СТО	"	0,03	
БГБ-10014	Запор ящика	2	СТО	ГОСТ 103-41	0,07	
БГБ-10013	Уголок верхний левый	1	СТЗ	"	0,52	
БГБ-10012	Уголок верхний правый	1	СТЗ	10014-39	0,52	
БГБ-10011	Ушко	1	СТО	ГОСТ 103-41	0,21	
БГБ-10010	Уголок задний левый	1	СТЗ	10014-39	1,35	
БГБ-10009	Уголок задний правый	1	"	"	1,35	
БГБ-10008	Уголок передний левый	1	"	"	1,21	
БГБ-10007	Уголок передний правый	1	"	"	1,21	
БГБ-10006	Уголок нижний попереч	2	"	"	0,52	
БГБ-10005	Уголок нижний продольн	2	СТЗ	10014-39	1,48	
БГБ-10004	Задняя стенка	1	СТО	"	10,40	б/черт
БГБ-10003	Передняя стенка	1	СТО	"	9,45	
БГБ-10002	Боковая стенка	2	СТО	"	3,33	
БГБ-10001	Днище	1	СТО	10020-39	38	
БГБ-10100	Крышка ящика в сборе	1	-	-	7,50	
№ дет	Наименование	Кол	Марка	ГОСТ	Вес	Примеч
			Материал		шт	

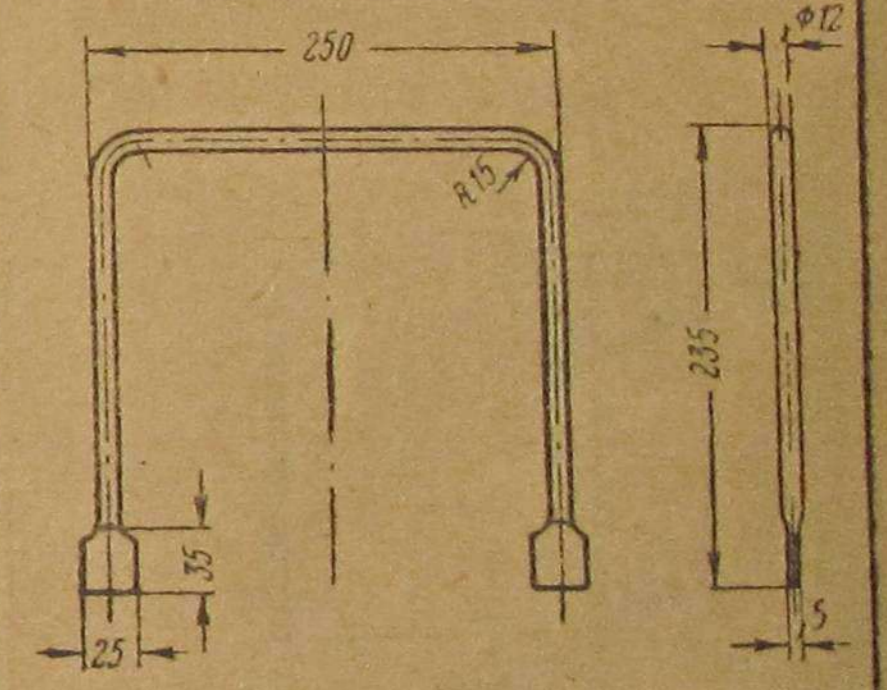

В развернутом виде длина 702

Топливный ящик БГБ-10000

БГБ-10007	Ступенька	1	СТО	ГОСТ 103-41	5,9
№ дет	Наименование	Кол	Марка	ГОСТ	Вес
			Материал		шт

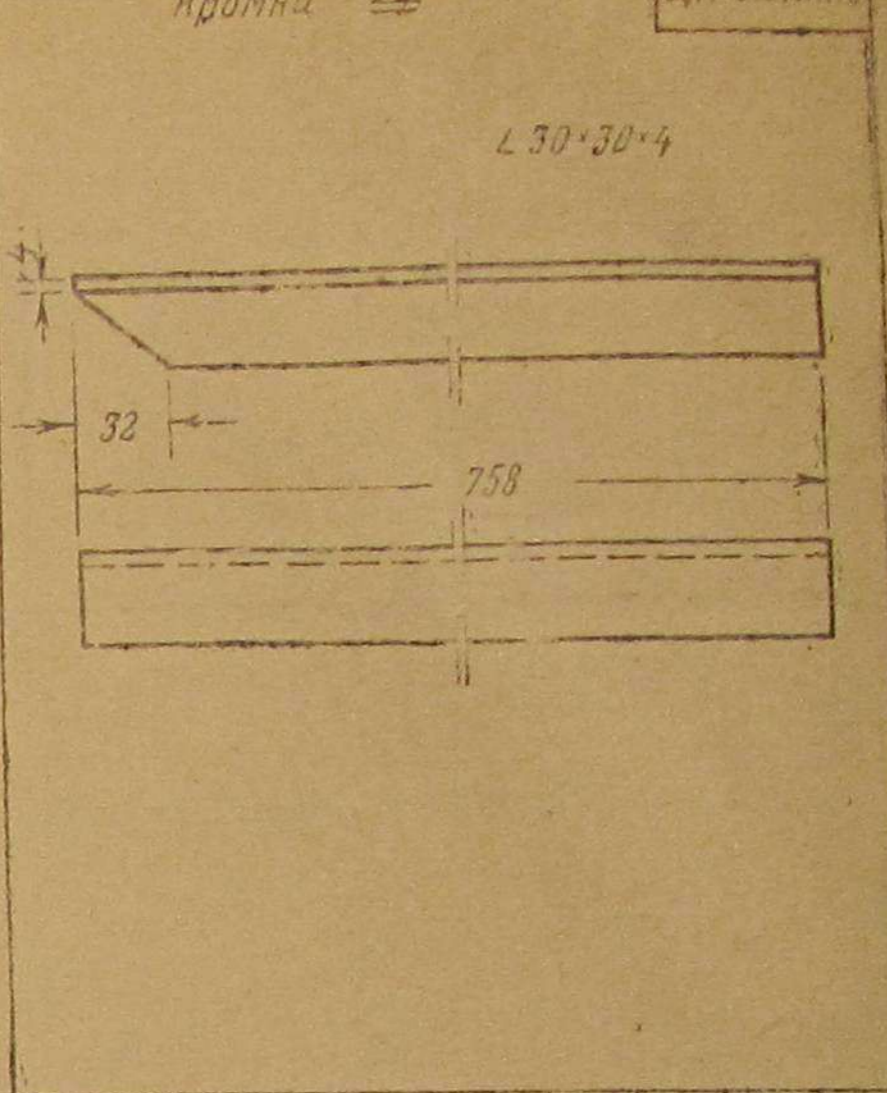
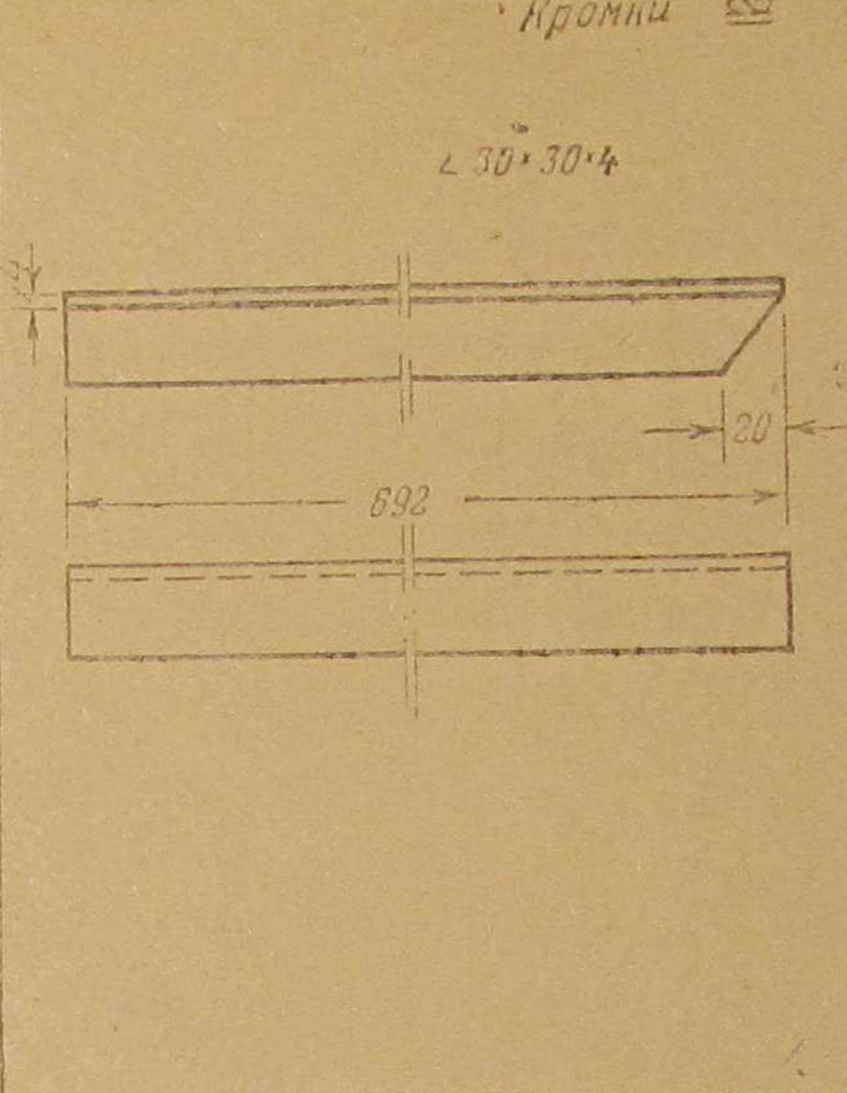
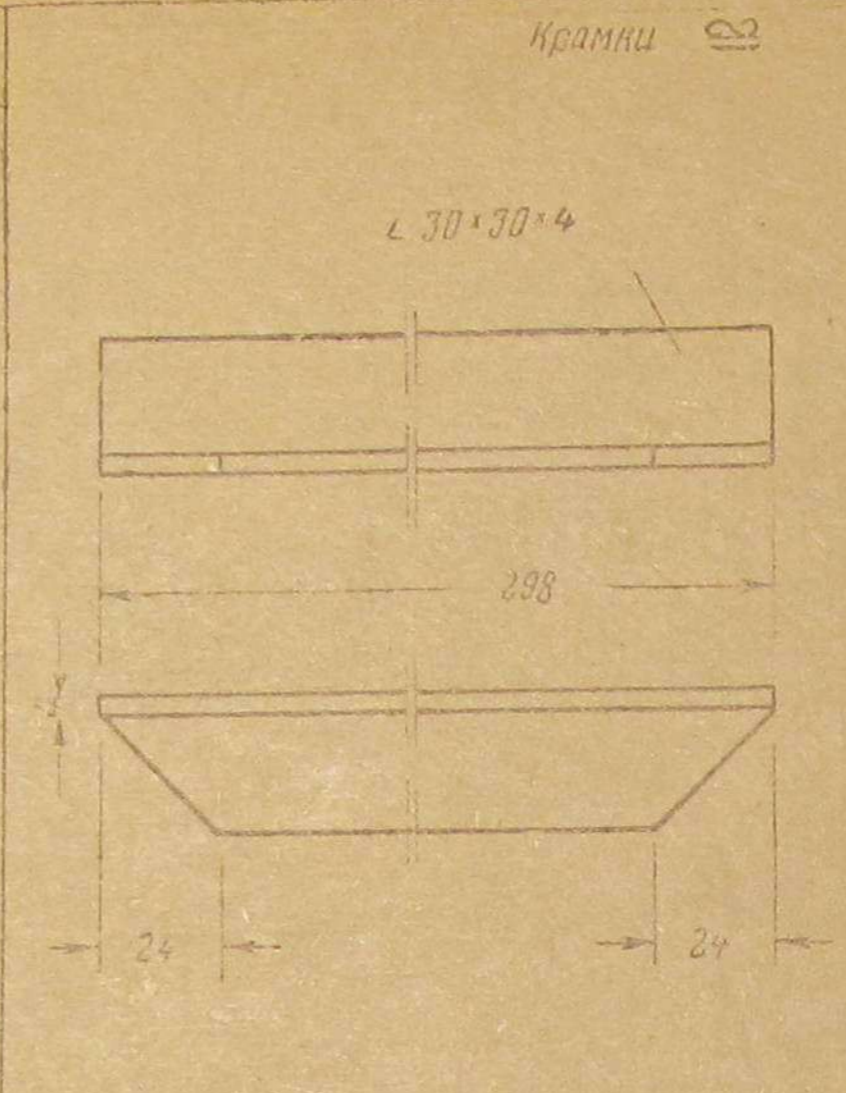
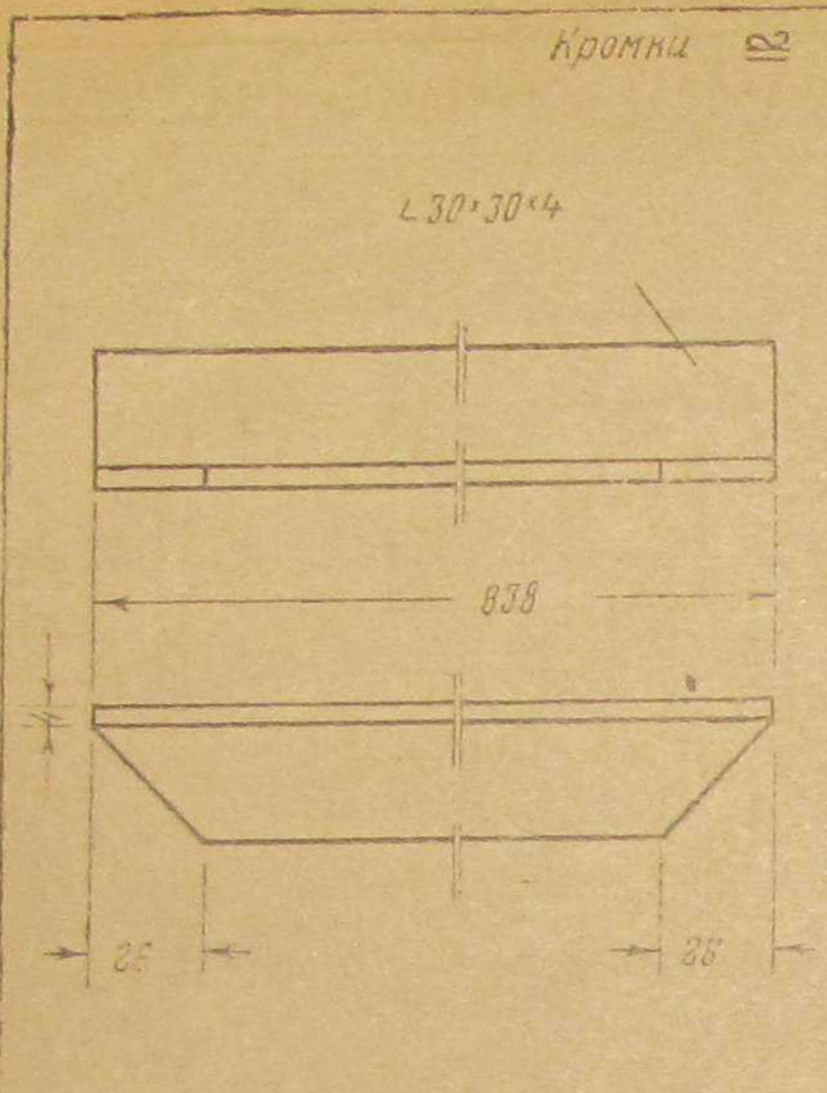

БГБ-10005	Уголок нижний продольный	6	Ст3	10014	39	1,48	БГБ-10006	Уголок нижний поперечный	6	Ст3	10014	39	0,52	БГБ-10007	Уголок передний	3	Ст3	10014	39	1,21	БГБ-10009	Уголок задний	3	Ст3	10014	39	1,35
N Детали	Наименование	Кол	Марка	ГОСТ	Вес	шт	N Детали	Наименование	Кол	Марка	ГОСТ	Вес	шт	N Детали	Наименование	Кол	Марка	ГОСТ	Вес	шт	N Детали	Наименование	Кол	Марка	ГОСТ	Вес	шт

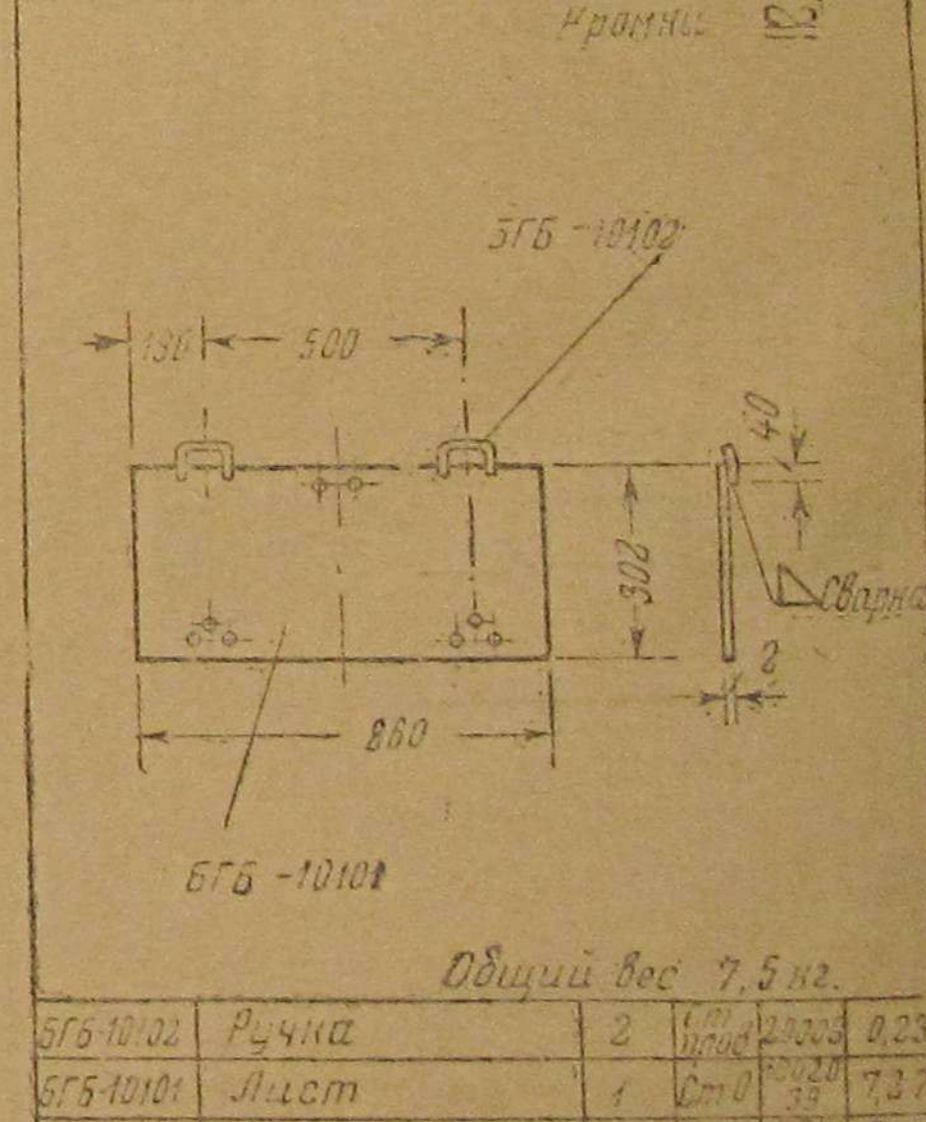
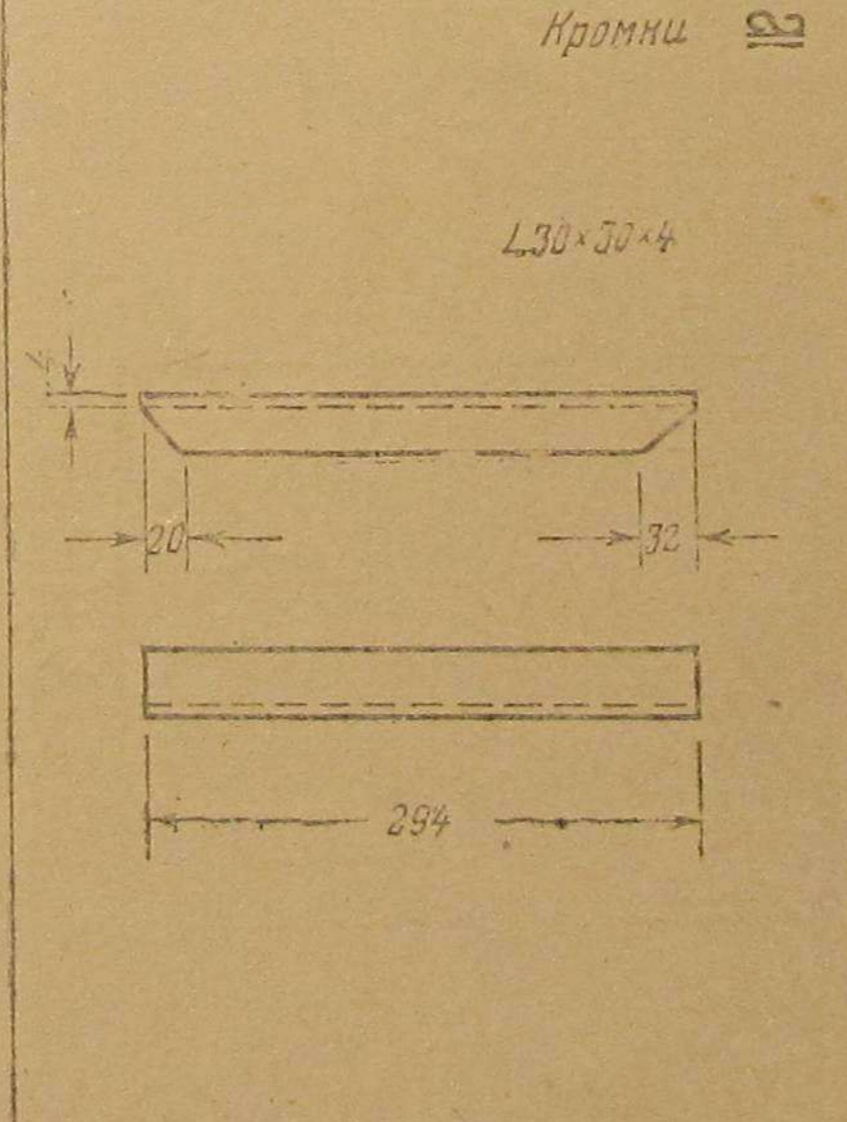
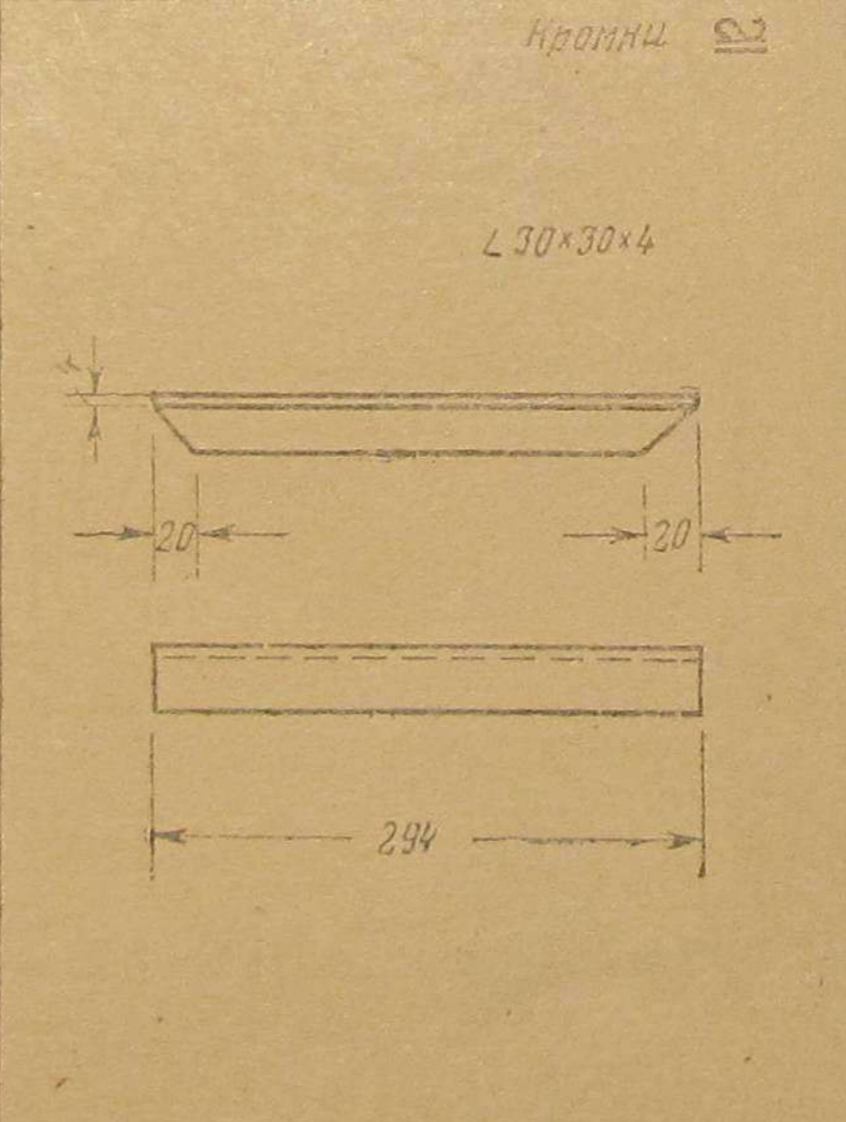
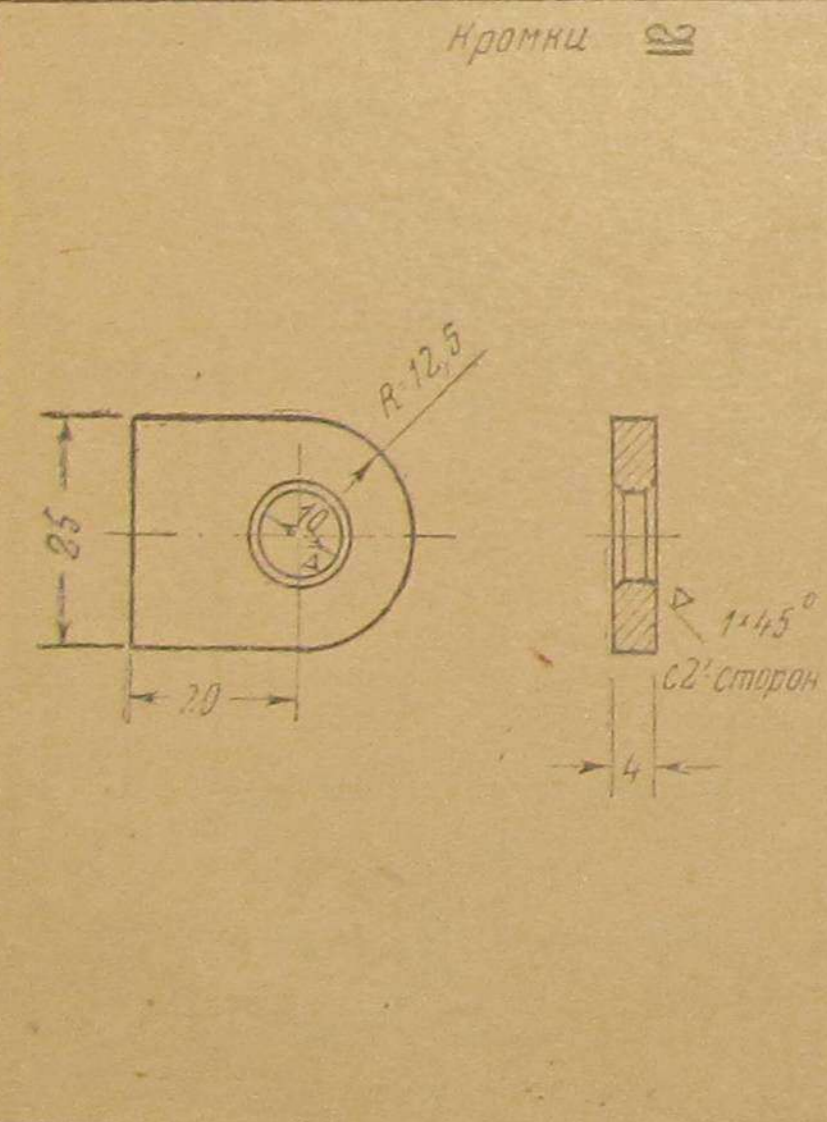

Общий вес 7,5 кг.

БГБ-10102	Ручка	2	Ст3	10014	39	0,23
БГБ-10101	Лист	1	Ст0	10020	39	7,27
N Детали	Наименование	Кол	Марка	ГОСТ	Вес	шт

БГБ-10011	Ушко	3	Ст0	10341	0,21	БГБ-10012	Уголок верхний правый	3	Ст3	10014	39	0,52	БГБ-10013	Уголок верхний левый	3	Ст3	10014	39	0,52	
N Детали	Наименование	Кол	Марка	ГОСТ	Вес	шт	N Детали	Наименование	Кол	Марка	ГОСТ	Вес	шт	N Детали	Наименование	Кол	Марка	ГОСТ	Вес	шт

Крышка ящика в сборе БГБ-10101

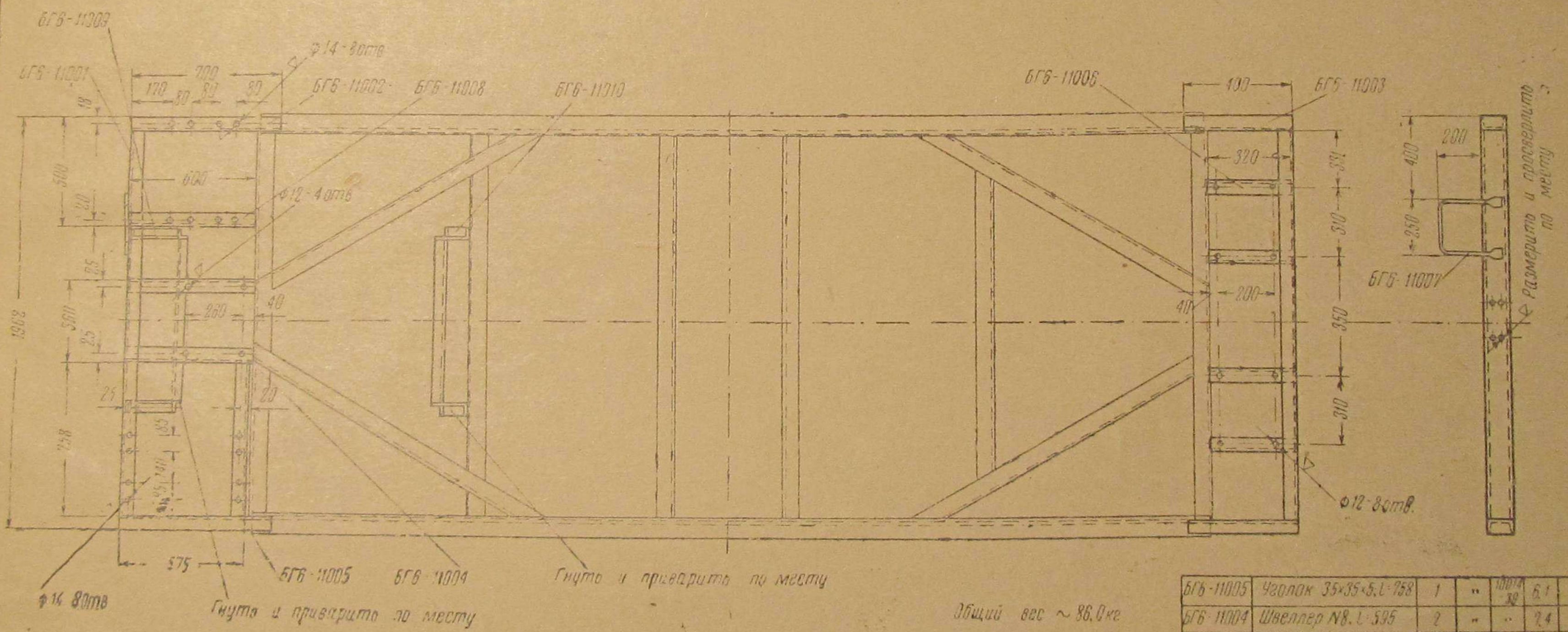
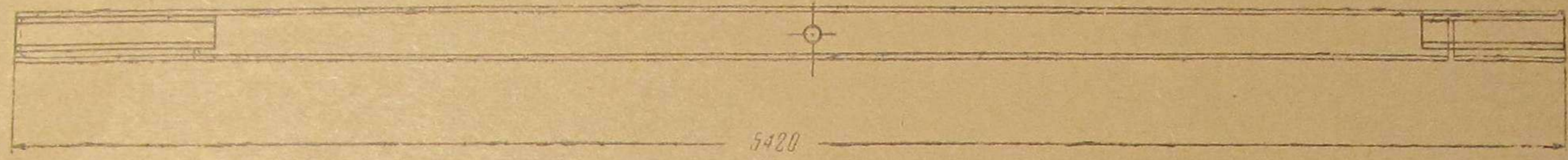

БГБ-11005	Уголок 35x35x5; L-758	1	"	10014 39	3,5	Без черт	6,1	"
БГБ-11004	Швеллер N8; L-595	2	"	"	3,75	Без черт	7,4	"
БГБ-11003	Швеллер N8; L-400	2	"	"	1,55	Без черт	3,21	"
БГБ-11002	Швеллер N8; L-700	2	"	"	5,9	"	11,8	"
БГБ-11001	Швеллер N8; L-1832	2	СтЗ	10014 39	14,8	Без черт	29,6	"
Нет	наименование	кол	Марка	ОС	Вес	Прим		
	Крепление							БГБ-11000

БГБ-11010	Уголок 40x40x4; L-1450	1	СтЗ	10014 39	3,5	Без черт	
БГБ-11009	Уголок 40x40x4; L-1550	1	СтЗ	10014 39	3,75	Без черт	
БГБ-11008	Уголок 35x35x5; L-595	1	СтЗ	10014 39	1,55	Без черт	
БГБ-11007	Ступенька	1	СтО	10014 39	5,9		
БГБ-11006	Уголок 35x35x5; L-315	4	СтЗ	10014 39	0,810	Без черт	

Общий вес ~ 86,0 кг

Примечания: 1. Отверстия $\phi 14$ и $\phi 12$ мм для крепления газогенератора, тонкого очистителя и топливного ящика сверлятся при монтаже.
2. Сварка везде $\Delta 8$

15 руб.

8292

