

Г. С. Д. РОСТАМНОВА
И. П. МА. ЛЕНИНА
ШКОЛЫ СС СР
И. В. И. Д. Е. И. А.

Ш
13-4



Техническое описание

ОПИСАНИЕ ш. В-4
1916.

ВЬЮЧНОЙ КУХНИ

Системы
Грумъ-Гржимайло:

приложеніи наставленія для обращенія съ кухней,
чертежей и техническихъ условій для приема.



ПЕТРОГРАДЪ.

Невская типографія, Торговая ул., д. 13—15.

1916 г.

ОПИСАНІЕ ВЬЮЧНОЙ КУХНИ

Системы Грумъ-Гржимайло.

Съ приложеніемъ чертежей и техническихъ условій
для приѣма.

Вьючная кухня состоитъ:

1) изъ двухъ котловъ въ изолирующихъ кожухахъ
(Л I. Ч.—1. Ч.—2. Ч.—3).

2) изъ одного металлическаго ленчика, (Л I.
Ч.—1. Ч.—2).

3) кожаннаго прибора для аммуниченья вьючнаго
животнаго (лошади или мула) (Л II и Л III).

Котелъ 1 (Л I Ч.—1 разрѣзъ) могущій быть за-
крытымъ герметически круглой крышкой, сдѣланъ изъ
мѣднаго листа, внутри луженаго, полукруглой формы,
съ выдающейся призматической частью въ сторонѣ,
обращенной къ лошади. Въ нижней передней цилин-
дрической части его помѣщается топливникъ—2, вдаю-
щійся внутрь котла, въ видѣ призмы со сводомъ въ
верхней части. Въ сводѣ топливника внаянна цилиндри-
ческая мѣдная колѣнчатая труба — 3, проходящая че-
резъ верхнюю часть котла; въ верхнюю часть трубы

вставляется желѣзная съемная дымовая труба—4, съ металлической сѣткой—5 (искротушитель). Верхъ котла имѣеть герметическую круглую приточенную или точно штампованную крышку—6, удерживающуюся на мѣстѣ плоской пружиной (Ч.—3, 7), съ эксцентрическимъ рычагомъ (Ч.—3, 8). Внутри котла вставляется ведро—9 съ пробитыми мелкими отверстіями для помѣщенія продуктовъ, полагающихся для варки. Сбоку ввинчивается кранъ — 10 для выпуска варева; отверстіе защищено вкладной сѣточкой. На верхнемъ днищѣ котла поставленъ предохранительный клапанъ Р.

Изолирующій кожухъ—11 соотвѣтствуетъ по формѣ въ точности формѣ котла и открытъ сверху. Въ части, обращенной къ лошади, онъ имѣеть въ верхней части два кольца—12, коими навѣшивается на крючки сѣдла—18, а въ средней части два подвижныхъ упора—13, упирающихся въ стальные полосы на крыль-подушкѣ сѣдла, регулирующихъ вертикальность положенія оси котла въ навьюченномъ видѣ. Въ передней полукруглой части кожуха, соотвѣтственно топливнику котла, сдѣлана дверца—19. Въ нижней части кожуха имѣется отверстіе, закрываемое крышкой—зольникомъ—15, въ это отверстіе вставляется зольниковая рѣшетка—14. Къ бокамъ кожуха приклепывается по одной металлической ручкѣ—17. Сбоку кожуха имѣется отверстіе для прохода крана—10, котла. Въ задней части приклепаны двѣ петли—21 для помощныхъ подпругъ. Кожухъ сдѣланъ изъ двойного листового желѣза съ прокладкой изъ азбестовой папки. Въ двѣ и

бокахъ кожуха имѣются отверстія для протока воздуха. Между кожухомъ и котломъ имѣется пустота для лучшей изоляціи кожуха отъ жара котла.

Металлическій ленчикъ состоитъ изъ двухъ желѣзныхъ симметрическихъ полокъ—22 правой и лѣвой соединенныхъ луками—23 изъ углового желѣза, вогнутого въ нижней части по формѣ полокъ, а въ боковой по формѣ кожуха. Къ нижнему краю полокъ прикрѣпляются по 3 антапки—20 для прикрѣпленія къ нимъ подпружныхъ ремней. Ленчикъ концами своихъ полокъ входитъ въ карманы подушки—крыла сѣдельнаго убора и этимъ путемъ скрѣпляется съ нимъ.

Кожанная часть состоитъ изъ 1) 2-хъ подушекъ, крыльевъ (Л П Ч.—4) съ тремя подпругами (Л Ш Ч.—6 и 7) соединительными ремнями (аа) подпружными гортами (Л Ш Ч.—10) и стальными полосами (бб), 2) одного нагрудника (Л Ш Ч.—10) съ гортами, 3) одной шлеи (Л Ш Ч.—9) съ спиннымъ ремнемъ и гортами, 4) одной узды недоуздка (артил. обр.) съ чумбуромъ и поводьями, 5) одного потника (Л П Ч.—5) 6) двухъ помощныхъ подпругъ (Л Ш Ч.—19), 7) крышки—брэзента (Л Ш Ч.—20), укрывающаго сѣдло сверху.

Крыло-подушка (Л П—Ч.—4) состоитъ изъ прямоугольнаго крыла, сдѣланнаго изъ мостовья съ подшитой къ нему снизу подушкою изъ бумази,* мостовье и бумазья, послѣ прикрѣпленія второй къ кожѣ, по краямъ обли-

*) Въмѣсто бумази можетъ быть иная хлопчато-бумажная или пеньковая и льняная матерія, плотная и мягкая.

мовываются кожей. Подушка состоит из пяти валиковъ, изъ коихъ верхній, болѣе широкій, имѣетъ отверстіе, обшитое полотномъ и зашнуровывающееся. Нижніе валики глухіе, набиваются оленьей шерстью или мягкимъ волосомъ, а верхній волосомъ высокаго качества; перемѣшеніе волоса по длинѣ и высотѣ валика, для лучшей пригонки ленчика къ спинѣ лошади, производится съ помощью, вводимой въ валикъ черезъ разшнурованное отверстіе, руки. На поверхности крыла имѣются а) два нашитыхъ клапана сыромятной кожи для образованія кармановъ для концовъ полокъ ленчика, б) два такихъ-же кармана для концовъ стальной полосы, в) соединительный ремень (сыромятный) съ 2-мя кольцами для пристегиванія шлей и нагрудника съ помощью соединительныхъ шлейныхъ и нагрудныхъ гортовъ и г) 6 колецъ на гортахъ, изъ коихъ два верхнихъ имѣютъ прикрѣпленными 2 ремешка для пристегиванія потника и пропуска шейнаго ремня нагрудника. Всѣ 3 подпруги передняя, задняя и средняя сдѣланы одинаково и имѣютъ по кольцу на концахъ со вшитыми между ними шнуромъ (пеньковымъ), образующимъ струны. Передняя и задняя подпруги одинаковы по ширинѣ, а средняя шире; кромѣ того на средней подпругѣ нашта подушка, состоящая изъ кожаннаго прямоугольника изъ мостовья, подбитаго войлокомъ или фильцемъ. На кожанной части подушки нашта шлевка, черезъ которую проходятъ помощныя подпруги и спереди на пришитомъ гортикѣ кольцо для пристегиванія подгруднаго ремня. Подпругные ремни

изъ сыромяти имѣютъ со стороны, гдѣ пришта пряжка, обратную и прямую шлевку. Въ кольцо подпруги вводится подпругный горть своимъ концомъ, послѣ чего этотъ конецъ вводится въ обращенную внутрь шлевку и ремень вытягивается до конца.

Нагрудникъ (Л III Ч.—8) состоитъ изъ средней части, двухъ нагрудныхъ соединительныхъ гортовъ, шейнаго ремня и подгруднаго ремня. Средняя часть сдѣлана, или изъ широкаго ремня дубленой кожи, раздѣланой подъ глянецъ, или подпругной тесьмы съ нашитой сыромятной настрочкой; средняя часть по концамъ подстроена кускомъ дубленой кожи. По концамъ средней части пробиты прямоугольныя отверстія для ввода въ нихъ нагрудныхъ соединительныхъ гортовъ. Сверху пришиты и приклепаны одной заклепкой: по срединѣ нижняго края кольцо на сыромятномъ гортикѣ; по верхнему краю два кольца, къ которымъ пришиты два плечевыхъ ремня, сдѣланныхъ изъ сыромяти, каждый съ пряжкой и двумя шлевками, а по концамъ два кольца на сыромятныхъ гортикахъ для ввода соединительныхъ гортовъ нагрудника. Соединительный горть (Л III Ч.—14) сдѣланъ изъ сыромятнаго ремня съ пряжкой и прямой и обратной шлевкой.

Шейный ремень (Л III Ч.—18) сдѣланъ изъ сыромятнаго ремня съ пробитыми по концамъ отверстіями и подстрочкой изъ мягкаго мостовья, раздѣланнаго подъ глянецъ.

Подгрудный ремень (Л III Ч.—11) сдѣланъ изъ сыромятнаго ремня съ гортами по концамъ и двумя пряжками и шлевками.

Шлея (Л III Ч.—9) состоитъ изъ средней части, двухъ соединительныхъ шлейныхъ гортовъ, ремней, крестовины и спинного ремня. Средняя часть, на подобіи средней части нагрудника, сдѣлана изъ дубленой кожи или изъ трочной тесьмы съ сыромятной настрочкой и подстрочками изъ мягкаго мостовья. По концамъ средней части пробиты прямоугольныя отверстія для пропуска соединительныхъ шлейныхъ гортовъ. Къ этимъ-же концамъ пришиты и приклепаны два сыромятные гортика въ взаимно перпендикулярномъ направленіи съ вшитыми кольцами; одно кольцо служитъ для пропуска соединительнаго горта, другое для пришивки напряжника съ пряжкой и шлевкой спинного ремня. Спинной ремень (Л III Ч.—17) съ крестовиной состоитъ изъ двухъ частей: а) изъ сыромятнаго ремня, имѣющаго на одномъ концѣ горть, а на другомъ загибающагося и образующаго петлю съ пришитой къ концу этого ремня пряжкой и шлевкой; эта часть ремня подшивается полосой мостовья, раздѣланнаго подъ глянецъ и образуетъ крестовину, лежащую на крестецъ лошади, б) изъ откоснаго шлейнаго ремня (Л III Ч.—12) сдѣланнаго изъ сыромятнаго ремня съ отверстіями по концамъ; этотъ ремень проходитъ черезъ петлю крестовины и застегивается на пряжки напряжниковъ средней части шлеи.

Узда недоуздокъ съ удиломъ, чумбуромъ и поводьями по типу недоуздка горной Артиллеріи. Разница слѣдующая, подбородникъ идетъ рядомъ съ щечнымъ ремнемъ, кольца прямоугольныя, поводъ составной, Чумбуръ въ 2 поводка.

Потникъ (Л II Ч.—5) состоитъ изъ войлочной полосы, обметанной кругомъ. На полосу для прочности нашиты по срединѣ и по краямъ ушковая тесьма или иная, какая можетъ быть найдена въ продажѣ, шириною около дюйма; къ верхнимъ боковымъ краямъ пришиваются четыре кольца для пристегиванія къ ремешкамъ подушки-крыла.

Помощныя подпруги (Л III Ч.—19) служатъ для соединенія кухонъ подъ брюхомъ лошади; они сдѣланы изъ сыромяти и имѣютъ по концамъ пришитыми пряжки со шлевками и горты. Помощныя подпруги просовываются подъ петлю на подушкѣ средней подпруги, при чемъ тутъ они перекрещиваются.

Крыша брезентная (Л III Ч.—20) представляетъ изъ себя прямоугольникъ брезентовой ткани съ пришитыми или привязанными къ отверстіямъ съ люверсами сыромятными ушивочными ремнями; она служитъ для защиты средней части сѣдла отъ пыли и дождя; ремешками брезентъ привязывается къ кольцамъ крыльевъ—подушекъ.

Техническія условія.

Металлъ. Луки ленчика изготовляются изъ углового желѣза $\frac{7}{8}'' \times \frac{7}{8}'' \times \frac{1}{8}''$ или $1'' \times 1'' \times \frac{1}{8}''$; полки изъ штампованнаго желѣза, толщиной около 2,25 м/м.

Кожухъ кухни дѣлается изъ желѣза листового для наружной части въ 10—12 ф. для внутренней изъ 8—10 ф.

Толщина азбестовой прокладочной папки должна быть около 2—3 м/м.

Дверцы изъ желѣза по шкалѣ № 20.

Дымовая труба и зольникъ, по шкалѣ № 19.

Котель изъ листовой мѣди или латуни толщиной 0,75 м/м. Верхнее днище изъ листовой мѣди 1 м/м. Нижнее днище и труба изъ красной листовой мѣди отъ 1 до 1,2 м/м.

Кольцо для герметическаго запора дѣлается изъ желѣза или латуни и лудится какъ и весь котель внутри и крыша наружи.

Сѣтчатый сосудъ для продуктовъ дѣлается изъ желтой или красной листовой мѣди толщиной 0,5 м/м.

Запорная полоса дѣлается изъ стали Арматура изъ литой латуни торговаго сорта.

Кожа.

Мостовье берется толщиной около 4 м/м.

Сыромятные ремни отъ 2¹/₂ до 3 м/м.

Сыромять на подстрочки отъ 1¹/₂ до 2 м/м. Дубный товаръ около 2 м/м.

Брезентная ткань берется озонеритовая или химически пропитанная.

Подбой. Ткань бумажная или пеньковая или льняная хорошаго сорта.

Волось конскій лучший около 3 ф. на 2 подушки.

Шерсть оленья, чистая, мытая 4 ф. на 2 подушки.

Пряжки желѣзные луженныя или цинкованныя.

Наставленіе для обращенія съ вьючной кухней системы Грумъ-Гржимайло и варки въ ней пищи.

Вьючная кухня системы Грумъ-Гржимайло приспособлена для варки жидкой пищи и кипятка. Въ случаѣ необходимости варить кашу, ее можно готовить, но въ очень разжиженномъ видѣ т. е. въ видѣ похлебки, такъ какъ поверхность нагрѣва котла, сравнительно съ объемомъ кухни, очень велика и для устраненія пригорания необходимо частое помѣшиваніе. Время приготовления пищи колеблется отъ 1 час. 15 мин. до 1 час. 45 мин., въ зависимости отъ качества дровъ и болѣе или менѣе внимательной топки.

Кухня можетъ быть употреблена на ходу въ навьюченномъ видѣ, на что главнымъ образомъ и было обращено вниманіе изобрѣтателя, и на мѣстѣ.

По своему объему и вѣсу, какъ будетъ указано ниже, она способна приготовить пищу на мѣстѣ на 85 человѣкъ; на ходу-же, имѣя въ виду вьючное животное средней силы, на 65 человѣкъ; если же вьючное животное мулъ или слабосильный верблюдъ, то полное количество 85 человѣкъ; (расчетъ ведется по нормальной пищевой раскладкѣ мирнаго времени, т. е. при ¹/₂ фун. порціи мяса).

При варкѣ на ходу надо обратить вниманіе на правильную сѣдловку и пригонку всѣхъ частей аммуниці, имѣя въ виду, что хотя центр тяжести пары кухонь въ горизонтальной плоскости, почти проходитъ черезъ центр тяжести животнаго, такъ что равновѣсіе является безразличнымъ, но въ вертикальной плоскости центры тяжести кухонь отстоятъ отъ плоскости симметріи животнаго въ разстояніи около 20 дюймовъ, т. е. раскачивающій моментъ довольно великъ и потому для облегченія хода животнаго необходимо, чтобы случайные толчки, получающіеся животнымъ, отъ неровностей мѣстности, не могли смѣстить сѣдла съ нормального его мѣста, что достигается раціональной пригонкой. Способъ пригонки указанъ въ приложеніи.

При варкѣ на мѣстѣ, надо ставить кухню съ открытой зольниковой крышкой, надъ узкимъ ровикомъ, чтобы токъ воздуха подъ колосникъ былъ свободенъ, что предохраняетъ рѣшетку отъ перегоранія. Полезно также ставить кухню на возвышеніе, напримѣръ на столъ, табуретку и т. п. для облегченія работы кашевара.

Дрова надо заготавливать за ранѣе длиною около 6-ти вершковъ и не крупно колотыми, примѣрно въ $\frac{3}{4}$ —1 кв. вершокъ. Для варки нужно около 17 ф. березовыхъ сухихъ дровъ. Въ случаѣ малой команды, одна изъ кухонь можетъ быть употреблена для кипятка.

Вмѣстимость каждаго котла до краевъ составляетъ 2 п. 10 ф. воды температурой + 8. Р. т. е. 3 ведра. Количество воды, помѣщающейся въ котлѣ для варки, т. е. съ помѣщенными продуктами, дастъ возможность

готовить пищу на 40 человекъ по прилагаемой раскладкѣ № 1. Но такъ какъ при движеніи на выюкѣ, если подъ сѣдломъ находится лошадь, а не мулъ (Катеръ, Каширь) или верблюдъ, грузъ этотъ будетъ великъ, то мы должны будемъ варить всего на 30 человекъ т. е. варить по раскладкѣ № 2 въ каждомъ котлѣ, уменьшивъ пропорціонально количества воды.

Продукты на 100 человекъ.	Раскладка № 1 на 40 человекъ.	Раскладка № 2 на 30 человекъ.
Мяса 37 $\frac{1}{2}$ ф.	15 ф.	11 $\frac{1}{4}$ ф.
Капусты сырой		
квашеной . . . 30 "	12 "	9 "
Луку 4 "	1 " 58 з.	1 " 20 з.
Соли 6 "	1 " 58 "	1 " 20 "
(изъ нихъ около 2 ф. розсыпью)		
Овсяныхъ крупъ или подпавочной муки 1 "	— 38 "	— 1 29 "
Перцу — 4 з.	— 1 $\frac{1}{2}$ "	— 1 $\frac{1}{2}$ "
Лавроваго листа . — 6 "	— 2 $\frac{1}{2}$ "	— 2 "
Воды 6 ведеръ.		

Рекомендуется слѣдующій способъ варки. Въ ведро съ отверстіями, вставленное въ котель, кладется мясо, разрѣзанное на куски такъ, чтобы помѣщалось по плотнѣе, всыпается соль и кладется перецъ и лавровый листъ: ведро вставляется въ котель и наливается вода такъ, чтобы укрывало мяса примѣрно на палецъ толщины, при этомъ наблюдается, чтобы вода была на

одной высотѣ въ обѣихъ кухняхъ. По разведеніи въ очагахъ огня, кухни навьючиваются на сѣдло и производятся медленная топка. (Для закипанія воды понадобится отъ 30 до 40 минутъ. Давъ прокипѣть мясу до свара на легкомъ огнѣ, на что понадобится отъ 15 до 20 минутъ кипѣнія, т. е. всего отъ начала варки около 1 часа, перестаютъ подкладывать дрова, мясо вынимаютъ, отдѣляютъ отъ хрящей и костей и кладутъ въ ящикъ для мяса, а кости и хрящъ кладутъ обратно въ ведро, въ которое предварительно положена капуста или картофель, крупа и другіе продукты. Вставивъ ведро въ котель, доливаютъ водой до верха и закрываютъ крышку вновь герметически и подкладывают топливо, чтобы вызвать сильное кипѣніе.

Кипятить минутъ 30—45, послѣ чего сбавляютъ пламя вынимаютъ кости, кои выбрасываютъ и кладутъ въ ведро мясо нарѣзанное на порціи и закрываютъ крышку котла. Щи или супъ считаются готовыми т. е. на варку надо отъ 1 ч. 30 м. до 1 ч. 45 м. Для поддержания температуры варева можно, если углей не достаточно и время холодное, подкладывать по маленьку дрова, не давая пици кипѣть. Подливаніе воды дѣлается по усмотрѣнію кашевара, чтобы къ моменту обѣда или ужина пици по объему было достаточно. Разливаніе пици можетъ быть сдѣлано выпускомъ жидкости черезъ кранъ, а мяса и картофеля и капусты, вниманіемъ изъ ведерка ложкой. Надо наблюдать, чтобы продукты не попадали въ котель, такъ какъ можетъ быть засорено отверстіе выпускного крана.

Послѣ каждой варки слѣдуетъ котель прополаскивать и обмыть.

Накипъ снимается послѣ варки мяса до его выниманія изъ ведра.

Въ случаѣ желанія приготовить жидкую кашницу съ небольшимъ количествомъ мяса, слѣдуетъ крупу и приправу положить въ ведро, а мясо нарѣзавъ мелкими кусочками бросить въ котель. Послѣ сварки крупы, что продолжится около 1 часа можно сварившуюся крупу, вывалить въ котель для размѣшиванія при этомъ, въ топковникѣ слѣдуетъ оставлять только угли, что бы не было подгорания кашницы; кашницу придется раздавать, вычерпывая ее изъ котла. Послѣ такой варки необходимо кухню тщательно обмыть и промыть кранъ.

Приложеніе 1.

О выборѣ вьючнаго животнаго и о пригонкѣ вьючнаго сѣдла.

Такъ какъ правильность движенія вьючнаго животнаго подѣ вьюкомъ зависитъ отъ отношенія вѣса вьюка къ вѣсу животнаго, и это отношеніе желательно имѣть около $\frac{1}{4}$, чтобы масса животнаго свободно преодолевала инерцію, развивающуюся при раскачиваніи вьюка, то имѣя въ виду вѣсъ походныхъ кухонъ съ полной нагрузкой пицею около 6—6 $\frac{1}{2}$ пудовъ, необходимо подбирать возможно тяжелое и плотное животное, на короткихъ ногахъ, дабы опрокидывающій моментъ, т. е. произведеніе изъ вѣса вьюка на разстояніе его центра

тяжести до горизонта земли, быть возможно меньше. При одинаковомъ вѣсѣ двухъ экземпляровъ слѣдуетъ выбирать животное съ наиболѣе прямой спиной, и болѣе флегматическое. Наиболѣе пригоднымъ животнымъ подъ вьюкъ кухни слѣдуетъ считать мулла.

Пригонка вьючнаго сѣдла состоитъ въ пригонкѣ ленчика и пригонки шлеи и нагрудника. Для пригонки ленчика слѣдуетъ найти мѣсто центра тяжести животнаго, который находится въ центрѣ желудка; для этого надо мысленно раздѣлить толщу туловища животнаго пополамъ и найти 7-ое ребро считая съ задняго, т. е. начиная счетъ съ ложныхъ (заднихъ) реберъ; на пересѣченіи задняго края этого ребра съ горизонтальной линіей, проходящей черезъ середину толщи туловища животнаго будетъ находиться та точка, черезъ которую идетъ горизонтальная линія, (перпендикулярная къ плоскости симметріи животнаго) проходящая черезъ центръ тяжести животнаго.

Вертикальная линія, идущая черезъ эту найденную на тѣлѣ животнаго точку, должна дѣлить полку ленчика на двѣ равныя части т. е. приходится на серединѣ длины полки; этимъ опредѣляется правильное положеніе ленчика на спинѣ; которое замѣчается разъ на всегда, напримѣръ отмѣтивъ въ какомъ разстояніи, при такомъ положеніи, находится передняя лука ленчика отъ холки. Надѣвъ крылья—подушки на концы полокъ ленчика, кладутъ сѣдло на лошадь и надавивъ на него сверху съ помощью другого лица, ошупью замѣчаютъ (пропустить ладонь между тѣломъ лошади и сѣдломъ)

ездѣ ли оно плотно прикасается къ тѣлу лошади. Если замѣчается неравномерное прикосновеніе, то распустивъ шнуровку въ верхней части подушекъ крыльевъ, передвигаютъ волосъ съ мѣста на другое; уложивъ волосъ, какъ слѣдуетъ, надо вновь зашнуровать подушки. Подъ сѣдло на лошадь кладутъ войлочный потничекъ. Подвѣсивъ подпруги съ помощью трехъ подпружныхъ ремней къ правымъ антапкамъ, приклепаннымъ къ полкѣ ленчика (средняя подпруга имѣетъ подушку съ кольцомъ, обращеннымъ къ головѣ лошади), кладутъ сѣдло на потничекъ и пристегиваютъ его ремнями къ верхнимъ кольцамъ подушекъ; подтягиваютъ подпруги съ лѣвой стороны, при этомъ задняя подпруга должна быть подтянута не сильно.

Къ переднему кольцу сыромятнаго ремня, нашитаго на крыло—подушку, пристегиваютъ къ правой сторонѣ съ помощью нагруднаго соединительнаго горта нагрудникъ, послѣ чего, отстегнувъ правую сторону шейнаго ремня перекидываютъ его черезъ шею лошади и вновь застегиваютъ. Лѣвый нагрудный соединительный гортъ пристегиваютъ къ кольцу сыромятнаго ремня на крылѣ—подушкѣ; при этомъ соединительные горты подтягиваютъ такъ чтобы весь нагрудникъ ложился на грудь лошади съ зазоромъ не болѣе толщины ладони, чтобы при малѣйшемъ смѣщеніи сѣдла къ крупу лошади, нагрудникъ натягивался; подгрудный ремень застегиваютъ на кольца подушки средней подпруги съ такимъ расчетомъ длины, чтобы нагрудникъ не могъ лечь на конецъ дыхательнаго горла лошади. Шейный ремень пристегивается къ

крыльямъ подушекъ тѣми же ремешками, коими притягивается потникъ.

Къ заднему кольцу сыромятнаго ремня, нашитаго на правое крыло-подушку пристегиваютъ соединительный горть шлеи. Отстегиваютъ правый откосный ремень и пропустивъ въ петлю спиннаго ремня, вновь застегиваютъ. Конецъ спиннаго, ремня перекидываютъ черезъ заднюю горизонтальную луку сѣдла и застегиваютъ. Подправляютъ шлею подъ хвостъ лошади и застегиваютъ лѣвый соединительный горть шлеи къ кольцу ремня, нашитаго на лѣвую подушку—крыло; при этомъ шлею подтягиваютъ такъ, чтобы между окорокомъ лошади и шлеей помѣщалась ладонь поставленная на ребро. Конецъ спиннаго ремня не долженъ прикасаться къ крестцу лошади. Откосные ремни должны подтягиваться такъ, чтобы шлея спускалась не ниже ладони отъ выступающихъ частей тазовыхъ костей.

При перевозки кухни безъ воды и продуктовъ, нѣтъ нужды подтягивать среднюю и заднюю подпруги; достаточно подтянуть переднюю подпругу.

Вообще въ виду того, что горизонтальная линия, соединяющая центры тяжести кухонъ, расположенныхъ по обѣ стороны лошади проходитъ почти черезъ центръ тяжести лошади, нѣтъ нужды подтягивать подпруги туго, такъ какъ вся система находится въ безразличномъ равновѣсїи.

Для выючки кухонъ желательнo имѣть не менѣе 2 человекъ, а если кухни заварены и въ очагахъ зажжены дрова, то 4 человекъ; кухни подносятся одно-

временно къ лошади; поднявъ ихъ повыше, закидываютъ кольца кухни на крюки лукъ и плавно опускаютъ; черезъ петлю подушки средней подпруги пропускаютъ помощныя подпруги, скрещая на этой подушкѣ и пристегиваютъ къ антанкамъ, приклепаннымъ къ днищамъ кухонъ. Надо обращать особенное вниманіе, чтобы подвижные деревянные кулачки кухонъ, плотно ложились на стальную полосу подушки—крыла; если бы почему либо одинъ изъ кулачковъ не ложился, то слѣдуетъ на кулачекъ набить или привязать дощечку, чтобы прикосновеніе было полное и плотное.

Приложеніе 2.

Вѣса частей кухни.

Сѣдло 16 фунтовъ.

Котель 28 „

Труба 3 „

Очагъ 27 „

Вѣсъ воды въ полномъ котлѣ 2 п. 10 ф.

Вѣсъ 2-хъ кухонъ при началѣ варки около 5^{1/2} пуд.

Вѣсъ кухонъ при полной нагрузкѣ около 7 пуд.

Центръ тяжести въ 20 дюймахъ отъ центра тяжести лошади.

Примѣчаніе. Такъ какъ варка продолжается всего около 1 ч. 45 мин. при чемъ полная нагрузка кухонь бываетъ на протяженіи около 45 мин., то нагрузку въ 7 пуд. можно считать допустимой, даже для лошади средней силы. Кухни по легкой конструкціи для уменьшенія мертваго груза требуютъ внимательнаго въ себѣ отношенія, по этому желательно въ кашевары или въ коноводы кухни выбирать аккуратныхъ людей.

Генераль-Маіоръ *М. Е. Грумъ-Гржимайло.*

alex—1967 scanned

Опечатки

	Напечатано.	Слѣдуетъ.
На стр. 10, 8 строка сверху	0,75 м/м.	0,5—0,75 м/м.
„ „ 10, 8 „ „	мѣди 1 м/м.	мѣди 0,75—1 м/м.

1:5. НАТ. ВЕР.

7-1

РАЗ. ПО Д-Е.

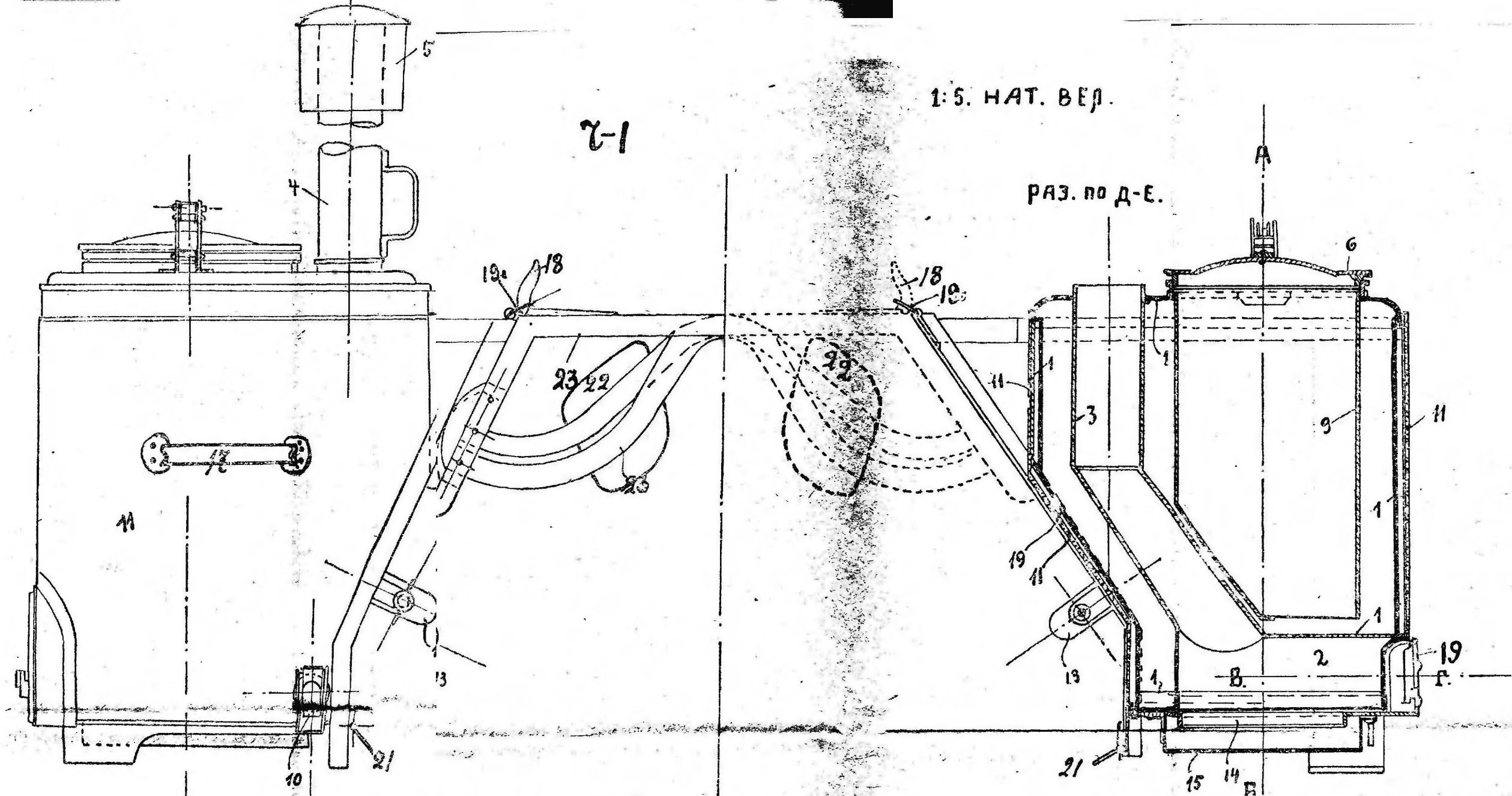

7-3

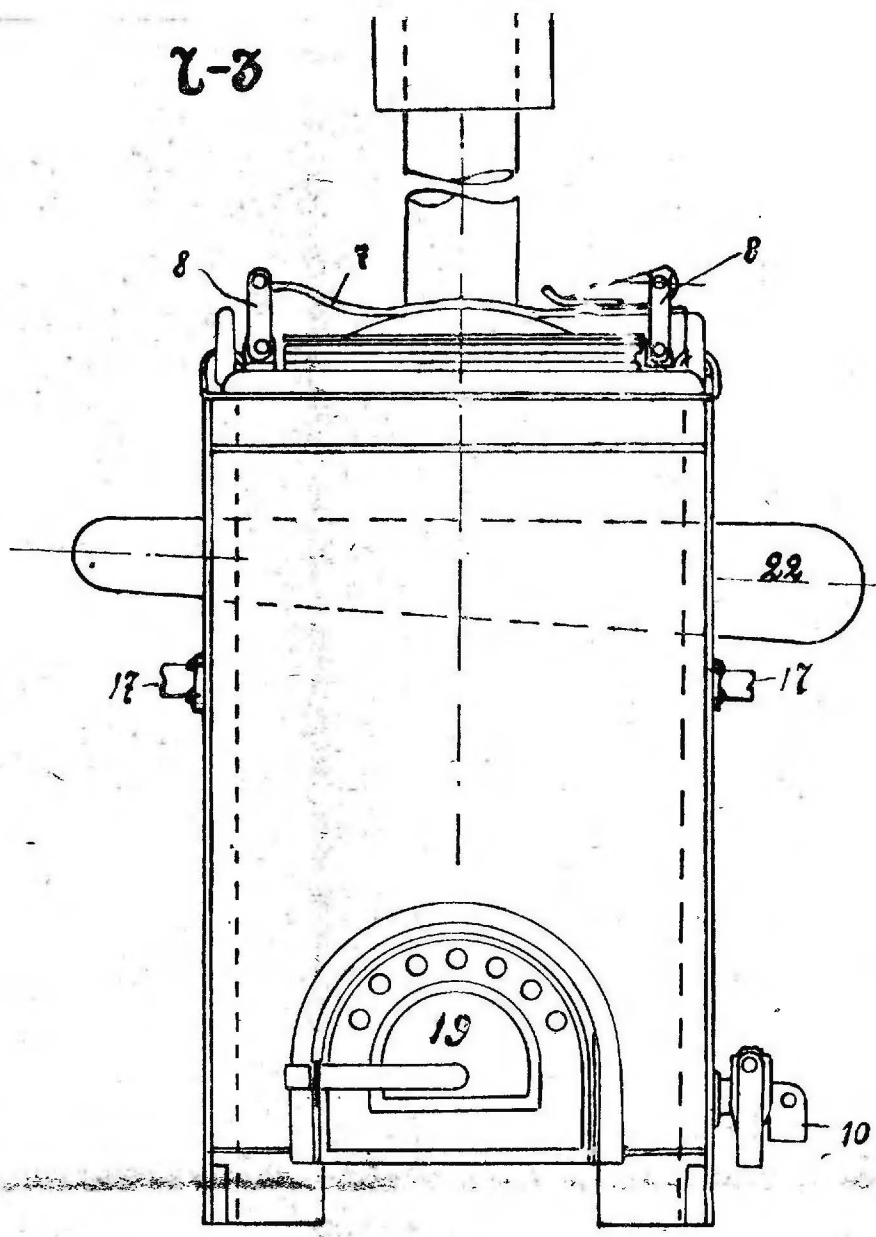

7-2

РАЗ. ПО А-В. Г.

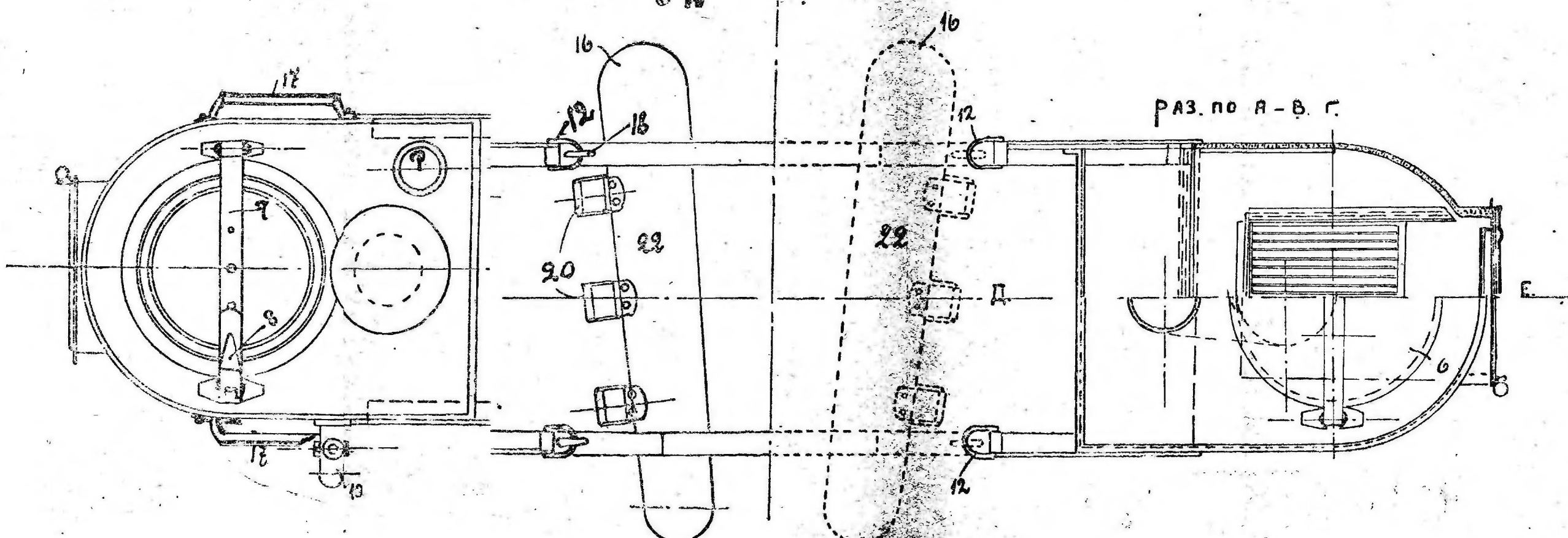

ВЬЮЧНАЯ КУХНЯ

СИСТЕМЫ

М. Е. Грумъ-Гржимайло.

2-5
 Войлочный потник.
 1 шт.

Правая и левая подушка-крыло.
 2 шт.

2-4

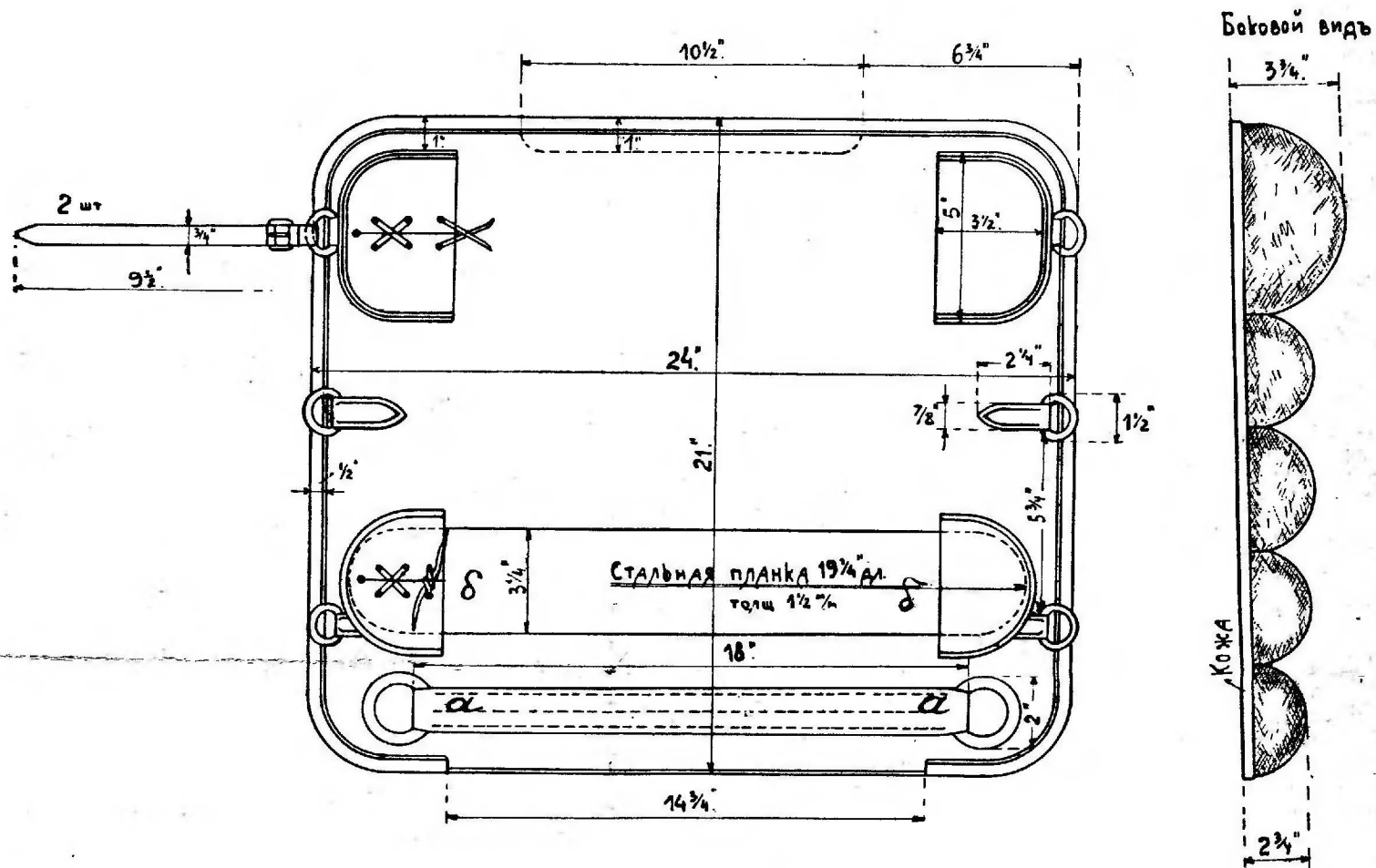

Масштабъ въ дюймахъ.

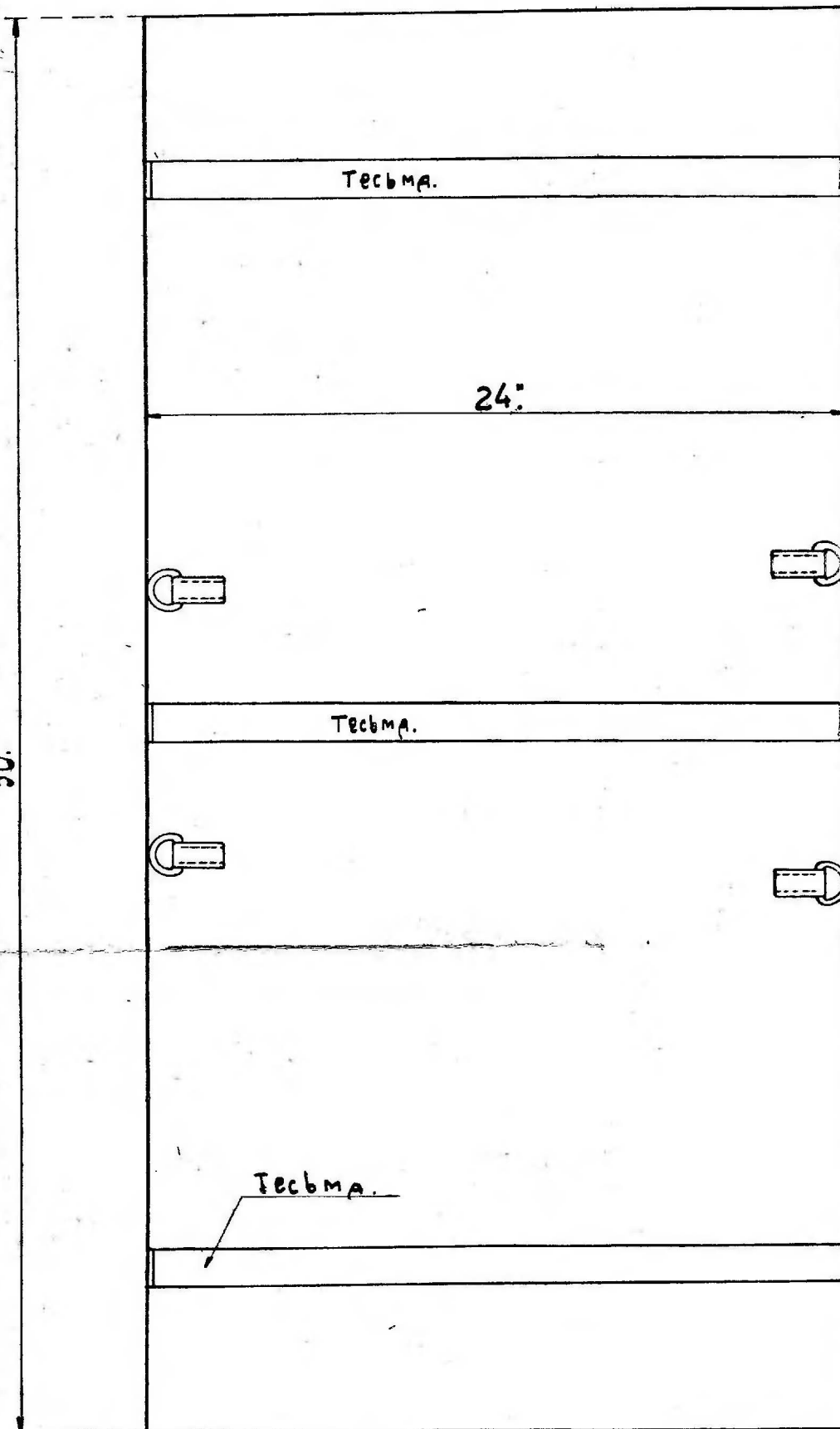

Г-11
Подгрудный ремень. [1 шт.]

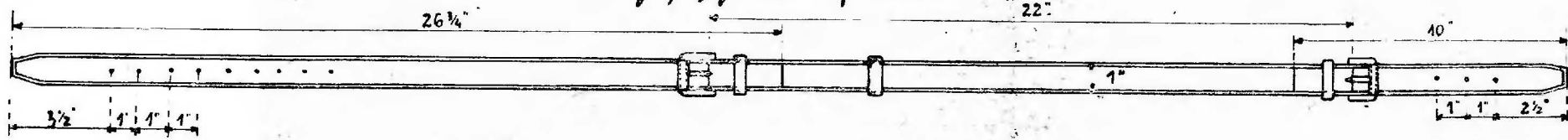

Г-14
Порты к нагруднику и шлям
и шлям. 2 шт. + 2 шт. x / = всего 4 шт

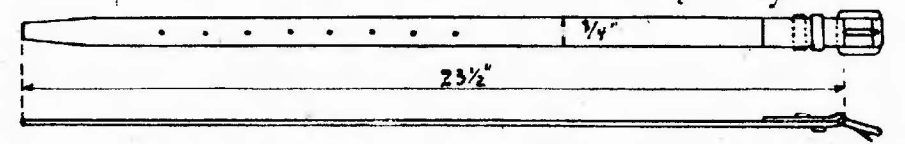

Г-8
Нагрудник.

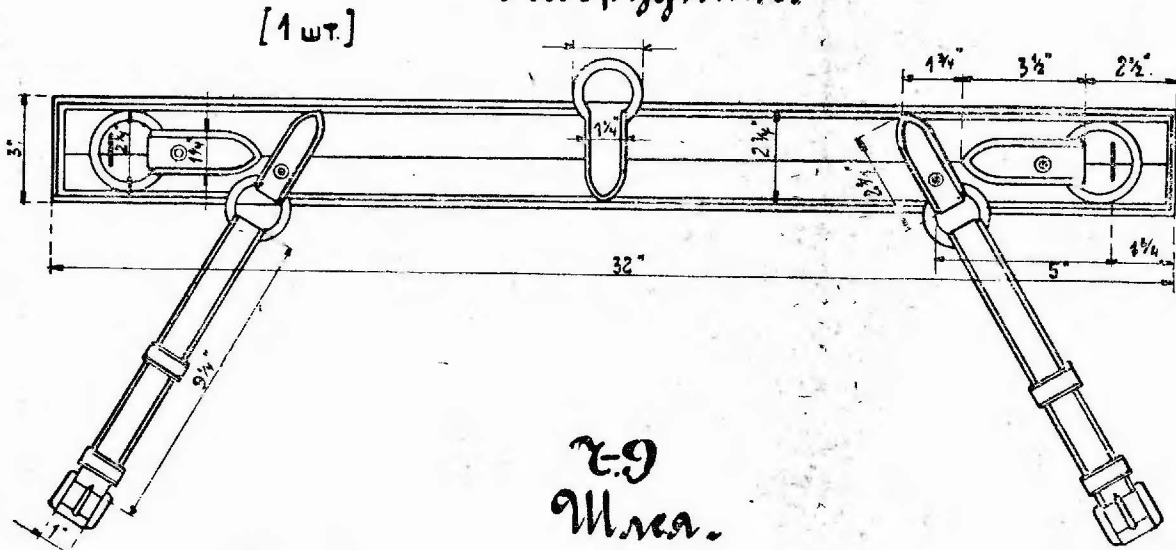

Г-6
Веревочная подпуза.

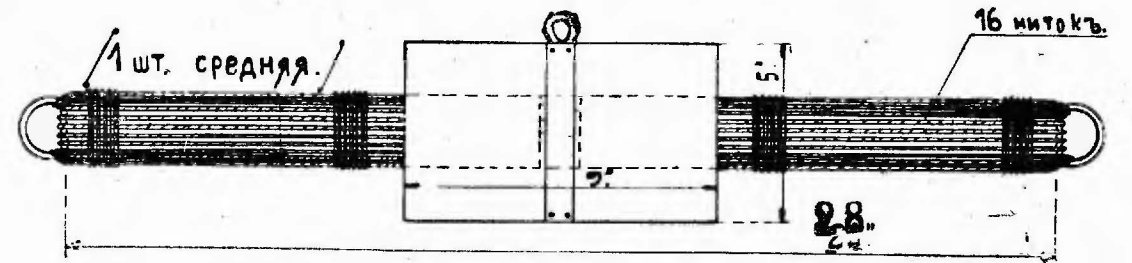

Г-9
Шля.



Г-7
Веревочная подпуза,
[2 шт. крайняя.]

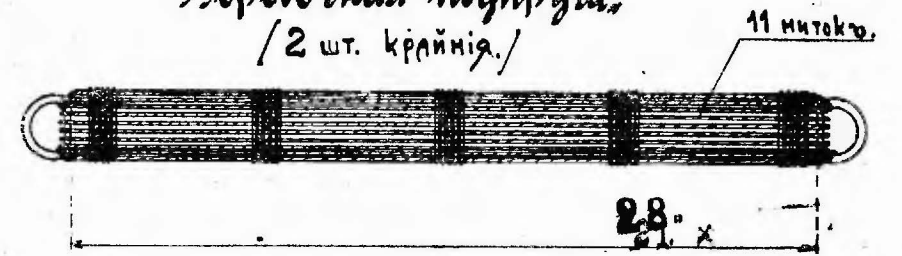

Г-12
Откосный шлямный ремень. - шт.

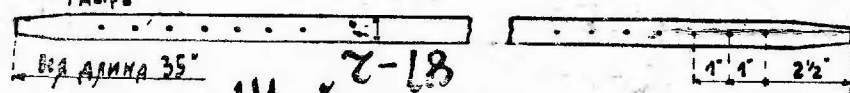

Г-18
Шейный ремень. [1 шт.]

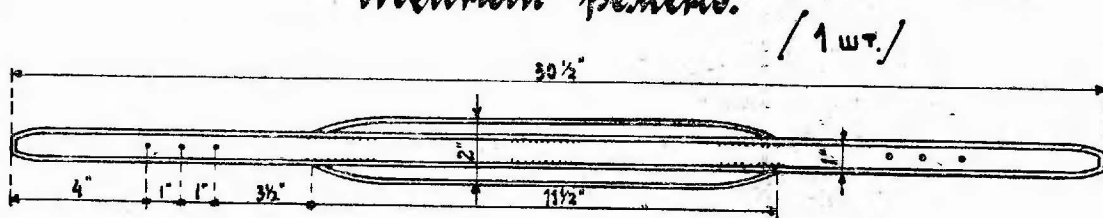

Г-20
Премены к споду. [1 шт.]

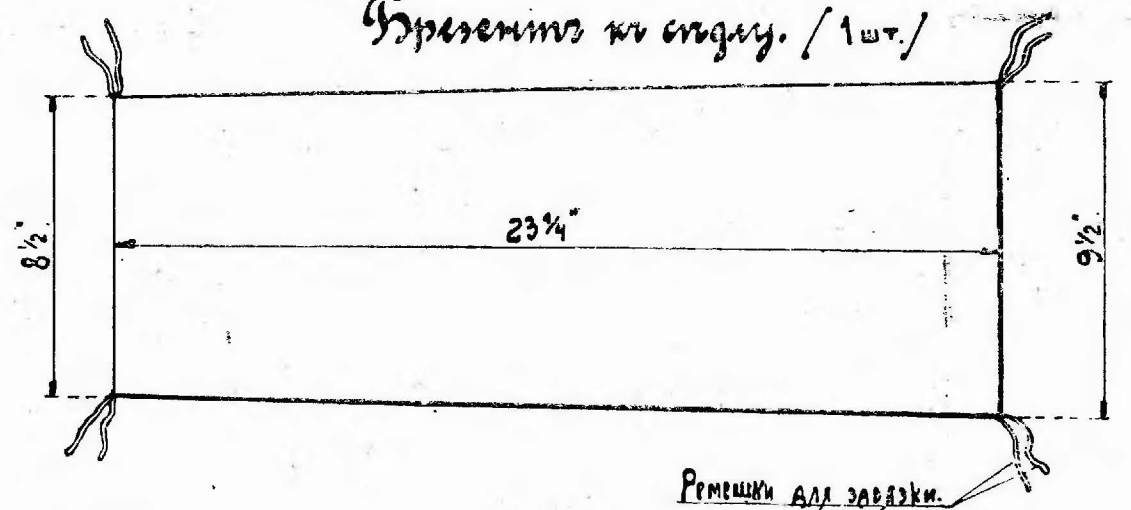

Г-19
Помощная подпуза.

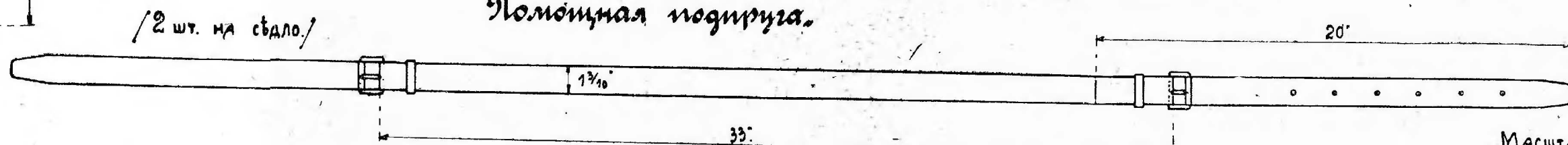

МАСШТАБЪ ВЪ ДЮЙМАХЪ.



Г-10.
Подгрудный кортик.

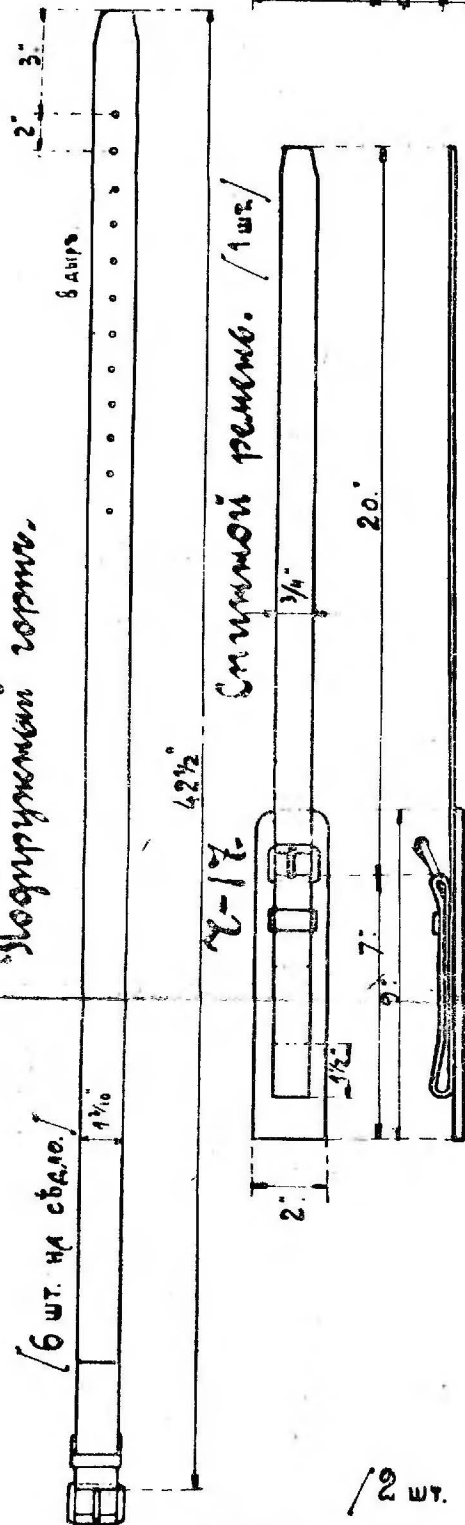

Г-17.
Смичной ремень. [1 шт.]

